

Client:

Date:

 / /

Date désirée pour la livraison:

 / /

01. TYPE D'INSTALLATION

[SÉLECTIONNEZ AVEC X L'OPTION DÉSIRÉE POUR UNE INSTALLATION AUTOMATIQUE]

À niveau

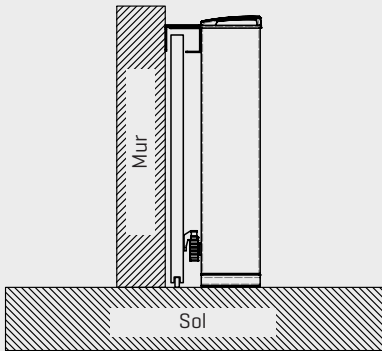

La base du moteur est alignée sur la limite inférieure du portail sur le site d'installation.

Au-dessous

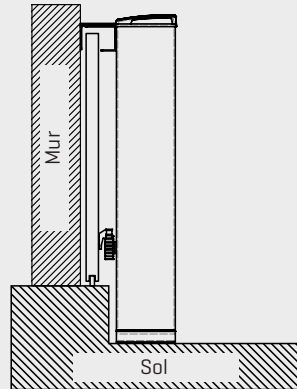

La base du moteur est au-dessous à la limite inférieure du portail sur le site d'installation.

Au-dessus

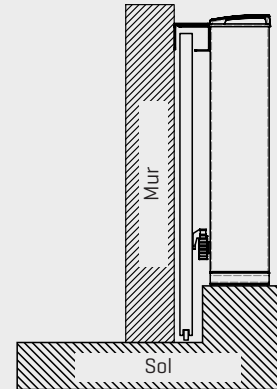

La base du moteur est au-dessus de la limite inférieure du portail sur le site d'installation.

Quantité



Alimentation moteur



24Vdc



02. INDIQUEZ LA HAUTEUR DÉSIRÉE POUR LE FORT

[REPLIR LE CHAMP INDIQUÉ EN mm]

Indiquez la hauteur [mm]:

! FORT peut avoir ou pas une plaque de fixation. Remplissez le champ "Hauteur totale du FORT" dans la zone souhaitée

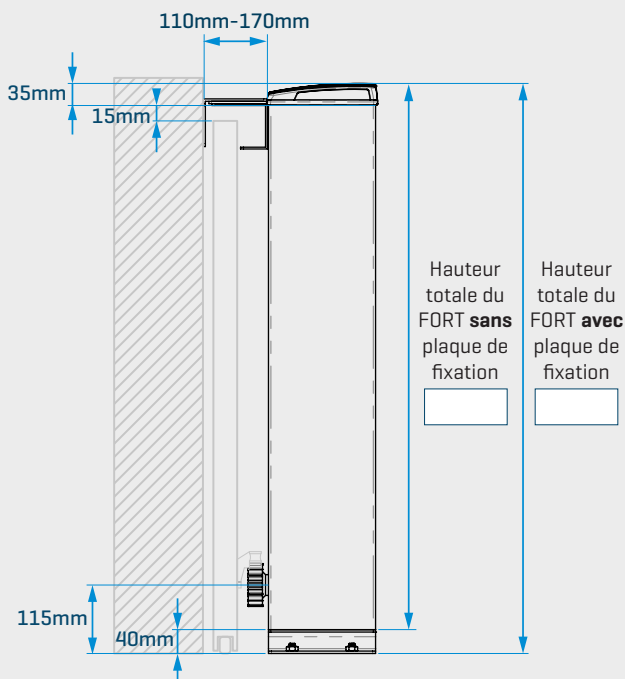

03. VOULEZ-VOUS UNE HAUTEUR DIFFÉRENTE POUR LE PIGNON?

[REPLIR LE CHAMP INDIQUÉ EN mm]

Si vous souhaitez une hauteur différente du standard pour le pignon, indiquez ci-dessous la mesure correspondant à votre projet:

Quota a: Distance entre la limite supérieure du pignon et la limite inférieure de la base du FORT.

Quota b: Distance entre la limite supérieure du pignon et la limite inférieure de la plaque de fixation.

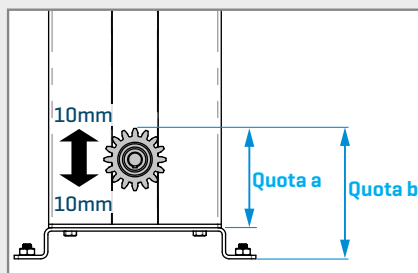

! Le pignon peut monter ou descendre de 10mm par rapport à la position standard (à gauche). Hauteur standard de la limite supérieure du pignon:
Quota a: 110mm
Quota b: 150mm

Indiquez la mesure [mm]:

! Remplissage obligatoire si vous souhaitez une hauteur différente pour le **Quota a** ou pour le **Quota b**

a

b

Quota a: min. 100mm
Quota b: min. 140mm

04. COULEUR DE L'AUTOMATISME

[INDIQUER LA COULEUR SOUHAITÉE]

! REMPLIR OBLIGATOIREMENT

COULEUR STANDARD

Tout RAL avec **finition texturée**

RAL TEXTURÉ:

AUTRES COULEURS / FINITIONS

Si vous voulez une autre couleur, indiquez

RÉFÉRENCE: