

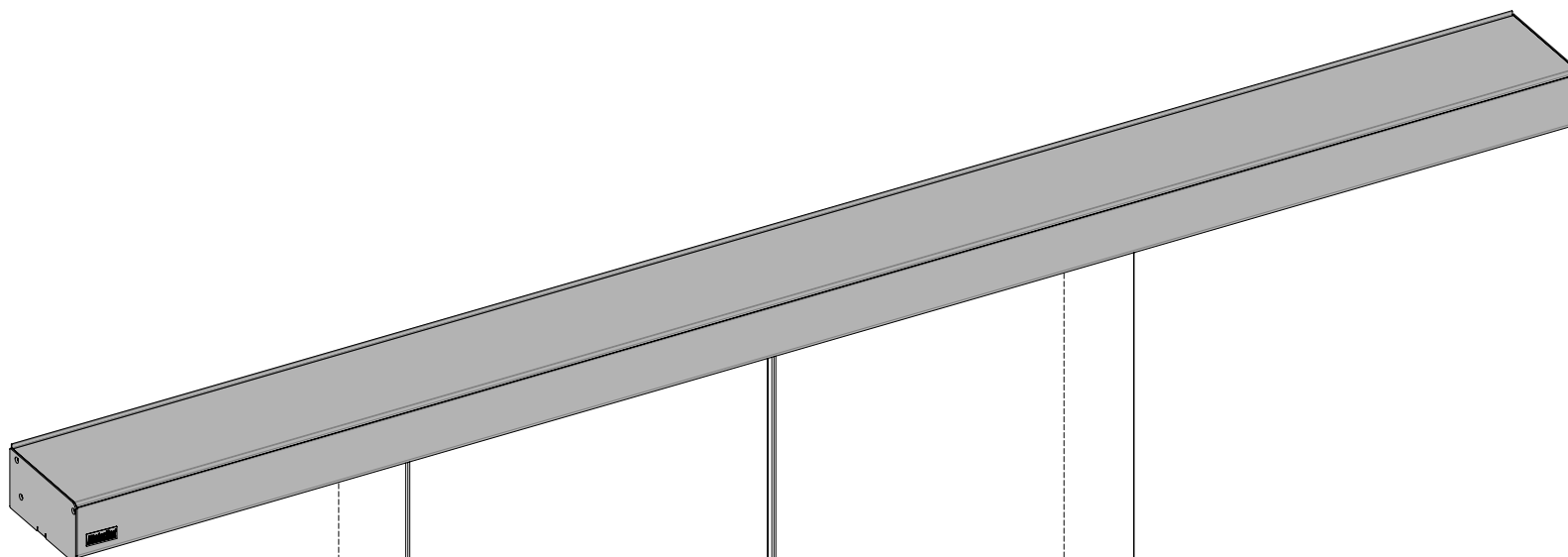

KAPV100

NOTICE POUR L'UTILISATEUR/INSTALLATEUR



00. CONTENU

INDEX



01. AVIS DE SÉCURITÉ	
DES NORMES À SUIVRE	1B
02. SCHÉMA DE RACCORDEMENTS	
SCHEMA GENERAL	4A
INSTRUCTIONS PRÉALABLES POUR LES CONNEXIONS RADAR ET PHOTOCÉLULES	4B
SCHÉMA MODULE PHOTOCÉLULE (MR28 OU CR10MS/PHOTO19A)	5A
SCHEMA - 2 RADARS M1601	5B
SCHEMA - 2 RADARS MR30 5 FILS	6A
SCHEMA - 2 RADARS MR30 6 FILS	6B
SCHEMA - 2 RADARS RAP100S	7A
SCHEMA - MB18, SINTACT OU MB17	7B
03. LA PORTE	
CARACTERISTIQUES TECHNIQUES	8A
COMPOSANTS DE LA PORTE	8B
MESURES	9A
DÉVERROUILLAGE	10B
04. INSTALLATION	
AVANT INSTALLATION	10B
INSTALLATION DU COFFRE	11A
INSTALLATION DU VERRE DAN SLE COFFRE	13A
INSTALLATION DES GUIDES	15A
RÉGLAGE DES BATTANTS	15B
COMPOSANTS	16A
CONNEXION À 110V/230V	16A
BATTERIES DE SÉCURITÉ	16B
05. PROGRAMMATION	
CENTRALE	17A
SÉLECTEUR	19A
06. ENTRETIEN	
COURROIE	20A
AUTRES INFORMATIONS	20B
07. SOLUTION DE PANNES	
DIAGNOSTIQUE DES PANNES	21

01. AVIS DE SÉCURITÉ

DES NORMES À SUIVRE

 Ce produit est certifié selon les normes de sécurité de la Communauté Européenne (CE).

 Ce produit est conforme à la directive 2011/65/UE du Parlement européen et du Conseil du 8 Juin 2011 concernant la limitation de l'utilisation de certaines substances dangereuses dans les équipements électriques et électroniques.

 (Applicable dans les pays avec des systèmes de recyclage). Ce marquage sur le produit, ou de la littérature indique que le produit et les accessoires électroniques (ex. Chargeur, câble USB, le matériel électronique, les télécommandes, etc.) ne doivent pas être jetés avec les autres déchets ménagers à la fin de sa vie utile. Pour éviter des éventuels dommages à l'environnement ou à la santé humaine provenant de l'élimination incontrôlée des déchets, nous vous prions de séparer ces éléments des autres types de déchets et à les recycler de façon responsable pour promouvoir la réutilisation durable des ressources matérielles. Les particuliers doivent contacter un revendeur où ils ont acheté ce produit ou une Agence de l'Environnement National, pour savoir où et comment ils peuvent prendre ces articles pour leur recyclage. Les utilisateurs professionnels doivent contacter leur fournisseur et vérifier les termes et conditions du contrat d'achat. Ce produit et ses accessoires électroniques ne doivent pas être mélangés avec d'autres déchets commerciaux.

 Ce marquage indique que le produit et les accessoires électroniques (ex. Chargeur, câble USB, les équipements électroniques, les télécommandes, etc.), sont soumis à des décharges électriques. Soyez prudent lors de la manipulation du produit et suivre toutes les règles de sécurité indiqués dans cette notice.

01. AVIS DE SÉCURITÉ

AVERTISSEMENT GÉNÉRAUX

- Ce manuel contient des informations importantes sur la sécurité et l'utilisation. Lisez attentivement toutes les instructions avant de commencer les procédures d'installation / d'utilisation et conservez ce manuel dans un endroit sûr, où vous pourrez le consulter à tout moment.
- Ce produit est destiné à être utilisé uniquement comme décrit dans ce manuel. Toute autre application ou opération non prise en compte est expressément interdite car elle pourrait endommager le produit et / ou mettre les personnes en danger de causer des blessures graves.
- Ce manuel s'adresse principalement aux installateurs professionnels et n'empêche pas l'utilisateur de lire la section "Normes d'utilisation" afin de garantir le fonctionnement correct du produit.
- L'installation et la réparation de cet équipement doit être effectuée que par des techniciens qualifiés et expérimentés, en veillant à ce que toutes ces procédures soient effectuées en conformité avec les lois et les réglementations en vigueur. Il est expressément interdit aux utilisateurs non professionnels et inexpérimentés de prendre des mesures sauf sur demande expresse de techniciens spécialisés.
- Les installations doivent être fréquemment inspectées afin de détecter tout déséquilibre et toute trace d'usure ou de détérioration des câbles, des ressorts, des charnières, des roues, des supports ou de tout autre élément d'assemblage mécanique.
- N'utilisez pas l'équipement si une réparation ou un réglage est nécessaire.
- Lors de la maintenance, du nettoyage et du remplacement de pièces, le produit doit être débranché de l'alimentation électrique. Cela inclut également toute opération nécessitant l'ouverture du capot du produit.
- L'utilisation, le nettoyage et la maintenance de ce produit peuvent être effectués par des personnes âgées de huit ans et plus et des personnes dont les capacités physiques, sensorielles ou mentales sont réduites, ou par des personnes ignorant le fonctionnement du produit,

01. AVIS DE SÉCURITÉ

- à condition qu'elles aient supervision ou des instructions données par des personnes expérimentées dans l'utilisation du produit de manière sûre et qui comprennent les risques et les dangers encourus.
- Les enfants ne doivent pas jouer avec le produit ou des dispositifs d'ouverture afin d'empêcher le déclenchement involontaire de la porte ou du portail motorisé.

AVERTISSEMENT POUR L'INSTALLATEUR

- Avant de commencer les procédures d'installation, assurez-vous de disposer de tous les dispositifs et matériels nécessaires pour bien mener l'installation du produit.
- Notez votre indice de protection (IP) et votre température de fonctionnement pour vous assurer qu'il convient au site d'installation.
- Fournissez le manuel du produit à l'utilisateur et dites-lui comment le manipuler en cas d'urgence.
- Si l'automatisme est installé sur un portail avec une porte piétonne, un mécanisme de verrouillage de porte doit être installé lorsque le portail est en mouvement.
- N'installez pas le produit "à l'envers" ou soutenu par des éléments ne supportant pas son poids. Si nécessaire, ajoutez des supports sur des points stratégiques pour assurer la sécurité de l'opérateur.
- Ne pas installer le produit dans zones des explosifs
- Les dispositifs de sécurité doivent protéger les éventuelles zones d'écrasement, de coupure, de transport et de danger en général de la porte ou du portail motorisé.
- Vérifiez que les éléments à automatiser (portails, portes, fenêtres, stores, etc.) sont en parfait état de fonctionnement, alignés et de niveau. Vérifiez également que les arrêts mécaniques nécessaires se trouvent aux endroits appropriés.
- La Centrale électronique doit être installée dans un endroit protégé de tout liquide (pluie, humidité, etc.), de la poussière et des parasites.
- Vous devez acheminer les différents câbles électriques à travers des tubes de protection afin de les protéger contre les contraintes

01. AVIS DE SÉCURITÉ

mécaniques, essentiellement sur le câble d'alimentation. Veuillez noter que tous les câbles doivent entrer dans la boîte de commande par le bas.

- Si l'automatisme doit être installé à une hauteur de plus de 2,5 m du sol ou d'un autre niveau d'accès, les exigences minimales de sécurité et de santé doivent être suivies par l'utilisation de travailleurs ayant un équipement de sécurité aux travaux de la directive 2009/104. / CE du Parlement Européen et du Conseil du 16 septembre 2009.
- Fixez l'étiquette permanente de la libération manuelle aussi près que possible du mécanisme de libération.
- Un moyen de déconnexion, tel qu'un interrupteur ou un disjoncteur sur le tableau de distribution, doit être prévu sur les conducteurs d'alimentation fixes du produit, conformément aux règles d'installation.
- Si le produit à installer nécessite une alimentation de 230 Vca ou 110 Vca, assurez-vous que la connexion est établie avec un tableau électrique doté d'une connexion à la terre.
- Le produit est uniquement alimenté sur basse tension par sécurité avec la centrale électronique. (Uniquement sur les moteurs 24V).

AVERTISSEMENT POUR L'UTILISATEUR

- Conservez ce manuel dans un endroit sûr pour pouvoir le consulter chaque fois que nécessaire.
- Si le produit est en contact avec des liquides sans que soit conçu pour tel fait, vous devrez immédiatement déconnecter le produit du courant électrique pour éviter les courts-circuits et consultez un technicien qualifié.
- Assurez-vous que l'installateur vous a fourni le manuel du produit et vous a expliqué comment manipuler le produit en cas d'urgence.
- Si le système nécessite des réparations ou des modifications, déverrouillez l'équipement, mettez le système hors tension et ne l'utilisez pas tant que toutes les conditions de sécurité ne sont pas remplies.
- En cas de déclenchement des disjoncteurs ou de défaillance du fusible,

01. AVIS DE SÉCURITÉ

localisez le dysfonctionnement et corrigez-le avant de réinitialiser le disjoncteur ou de remplacer le fusible. Si le problème ne peut pas être réparé en consultant ce manuel, contactez un technicien.

- Laissez la zone d'opération du portail électrique libre pendant que le portail est en mouvement et ne créez pas de résistance au mouvement du portail.
- N'effectuez aucune opération sur les éléments mécaniques ou les charnières si le produit est en mouvement.

RESPONSABILITÉ

- Le fournisseur décline toute responsabilité si:
 - Défaillance ou déformation du produit résultant d'une installation, d'une utilisation ou d'un entretien incorrect!
 - Si les règles de sécurité ne sont pas suivies lors de l'installation, de l'utilisation et de la maintenance du produit.
 - Si les instructions de ce manuel ne sont pas suivies.
 - Les dommages sont causés par des modifications non autorisées.
 - Dans ces cas, la garantie est annulée.

MOTORLINE ELECTROCELOS SA.

Travessa do Sobreiro, nº29
4755-474 Rio Côvo (Santa Eugénia)
Barcelos, Portugal

LÉGENDE DE SYMBOLE



• Avertissements de sécurité importants



• Information utile



• Information de programmation



• Information de potentiomètre



• Informations des connecteurs



• Information des boutons

02. SCHÈMA DE RACCORDEMENTS

SCHEMA GENERAL

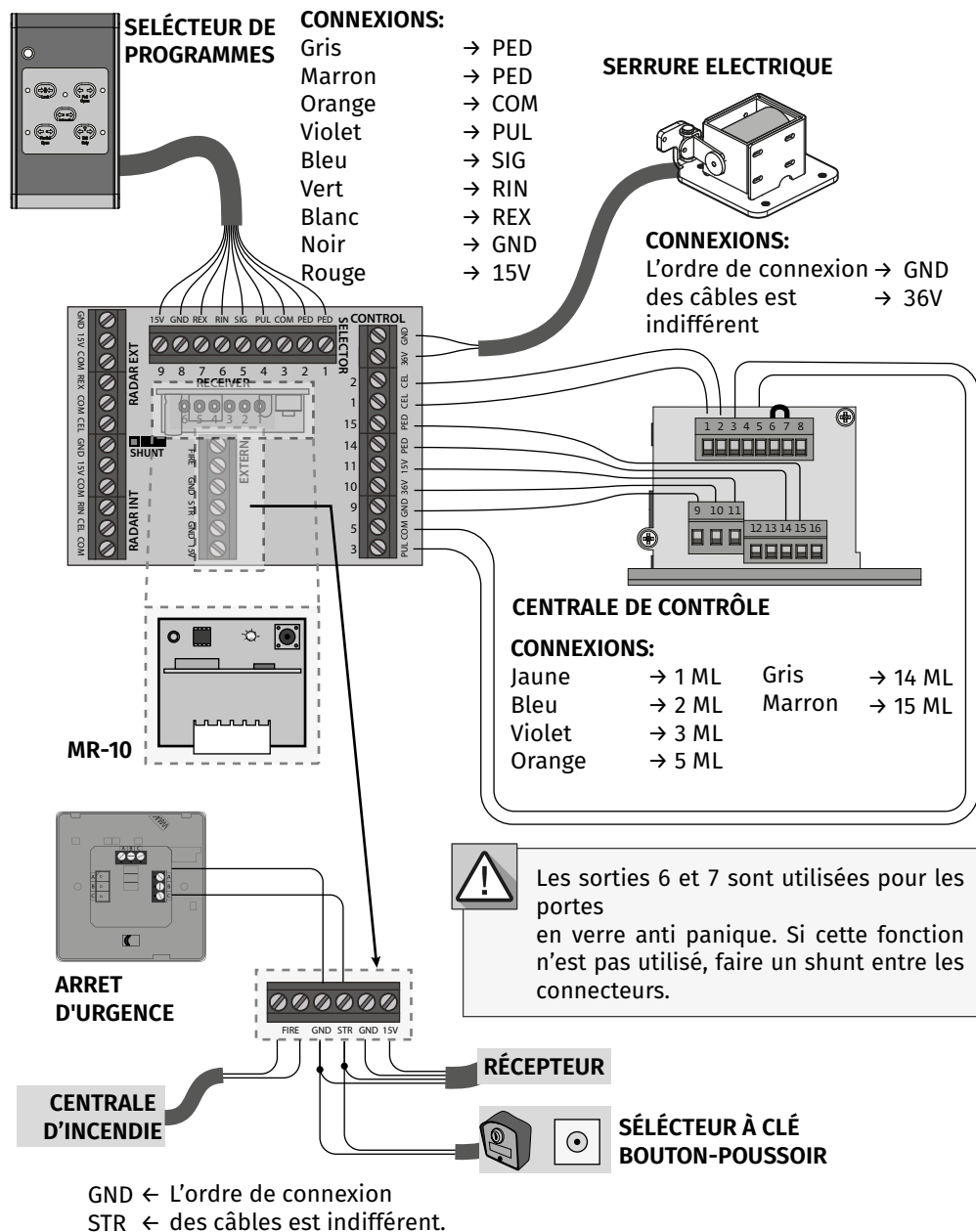

02. SCHÈMA DE RACCORDEMENTS

INSTRU. PRÉALABLES POUR LES CONNEXIONS RADAR ET PHOTOCELLULES

Il existe deux groupes de connecteurs pour les radars et les photocellules sur la carte de connexion KAPV :

RADAR INT → Connexion des appareils installés à l'intérieur du bâtiment.

RADAR EXT → Connexion des appareils installés à l'extérieur du bâtiment.



Lors de l'utilisation de radars avec les mêmes photocellules à l'intérieur et à l'extérieur du bâtiment, faire attention à l'échange des fils aux entrées COM et CEL de chaque connecteur.

Les entrées pour les photocellules fonctionnent dans un circuit NC.

Il y a un shunt à 3 broches sur la carte de connexion pour pouvoir sélectionner la configuration de cellule photoélectrique souhaitée.

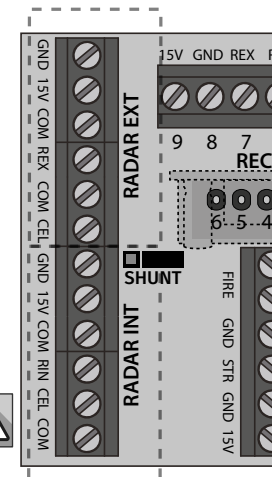

SHUNT

Cellules photoélectriques intérieures et extérieures



Photocellules intérieures uniquement

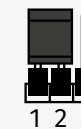

Pas d'utilisation de photocellules*

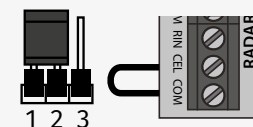

*Dans ce mode, il est également nécessaire de placer un pont (shunt) entre CEL et COM du RADAR INT.

02. SCHÈMA DE RACCORDEMENTS

SCHÈMA MODULE PHOTOCELLULE (MR28 OU CR10MS/PHOTO19A)

MR28 MODULE DE PHOTOCELLULES

CONNEXIONS:

- Mód. n°1 → GND
- Mód. n°2 → 15V
- Mód. n°3 → COM
- Mód. n°4 → RIN

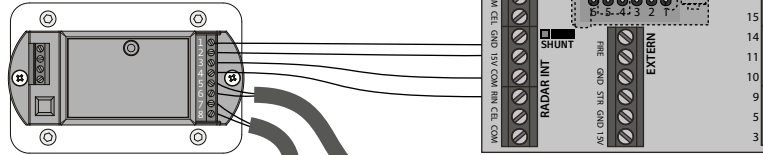

CR10MS/FOTO19A MODULE DE PHOTOCELLULES

CONNEXIONS:

- Mód. n°1 → GND
- Mód. n°2 → 15V
- Mód. n°3 → COM
- Mód. n°4 → CEL

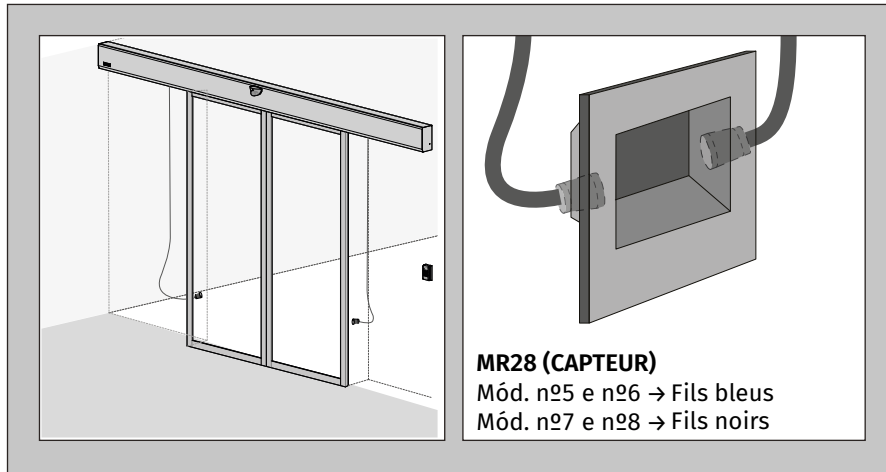
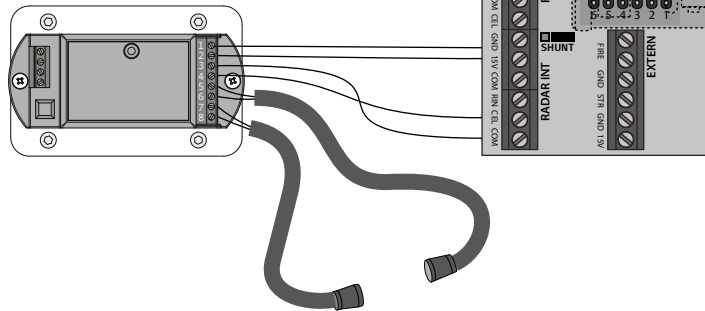

MR28 (CAPTEUR)

- Mód. n°5 e n°6 → Fils bleus
- Mód. n°7 e n°8 → Fils noirs

02. SCHÈMA DE RACCORDEMENTS

SCHEMA - 2 RADARS M1601

M1601 (RADAR EXTÉRIEUR)

CONNEXIONS:

- Marron →
- Jaune →
- Vert →
- Blanc →

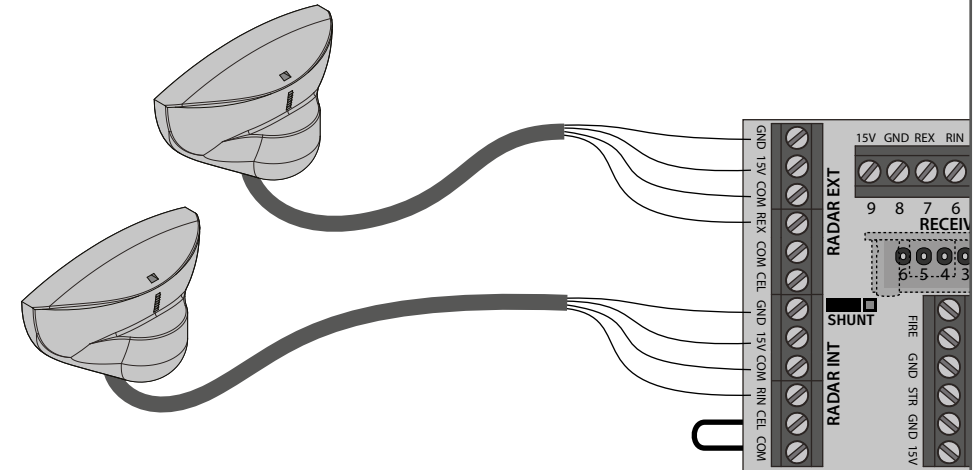
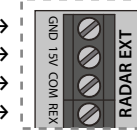

M1601 (RADAR INTÉRIEUR)

CONNEXIONS:

- Marron →
- Jaune →
- Blanc →
- Vert →



02. SCHÈMA DE RACCORDEMENTS

SCHEMA - 2 RADARS MR30 5 FILS

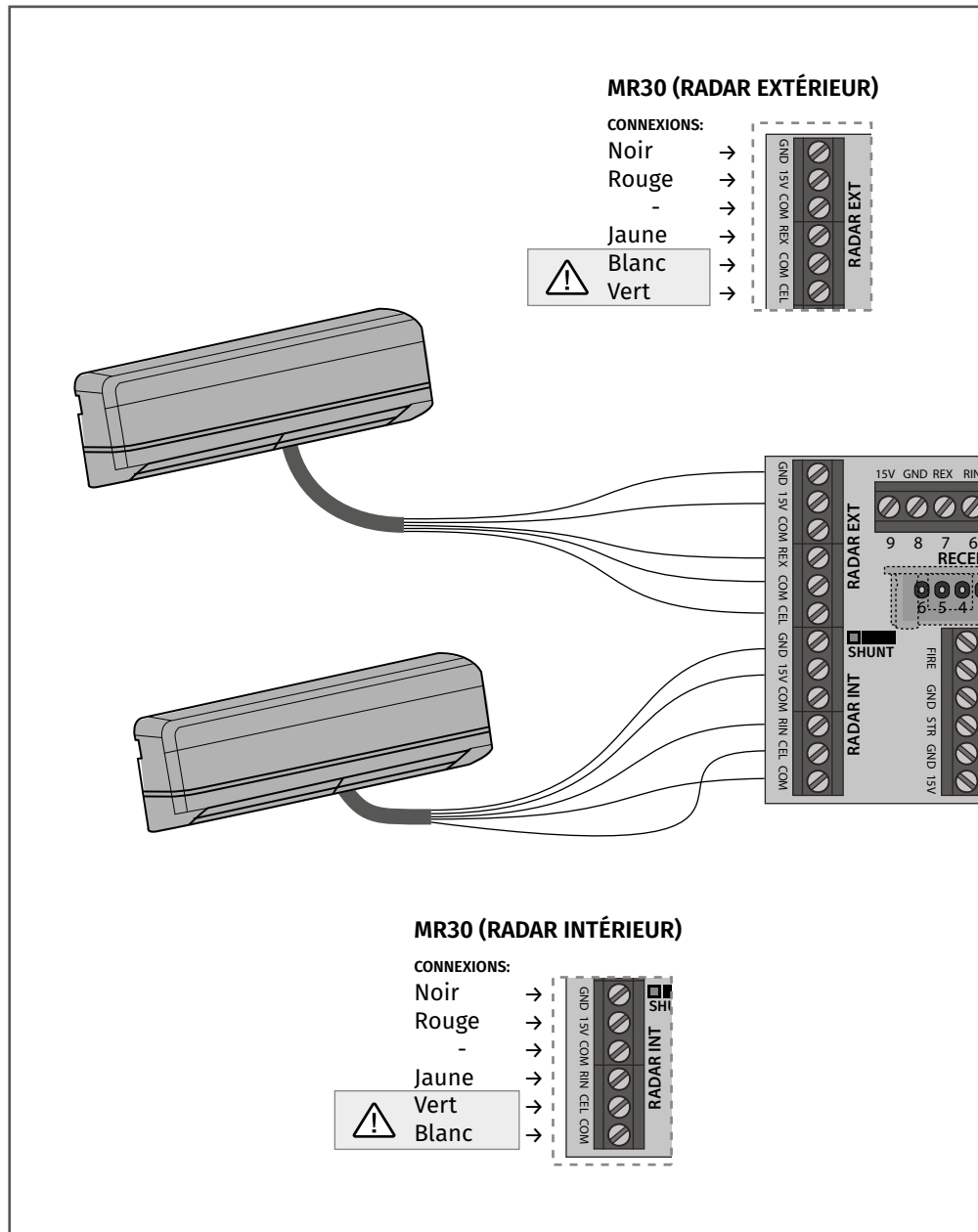

02. SCHÈMA DE RACCORDEMENTS

SCHEMA - 2 RADARS MR30 6 FILS

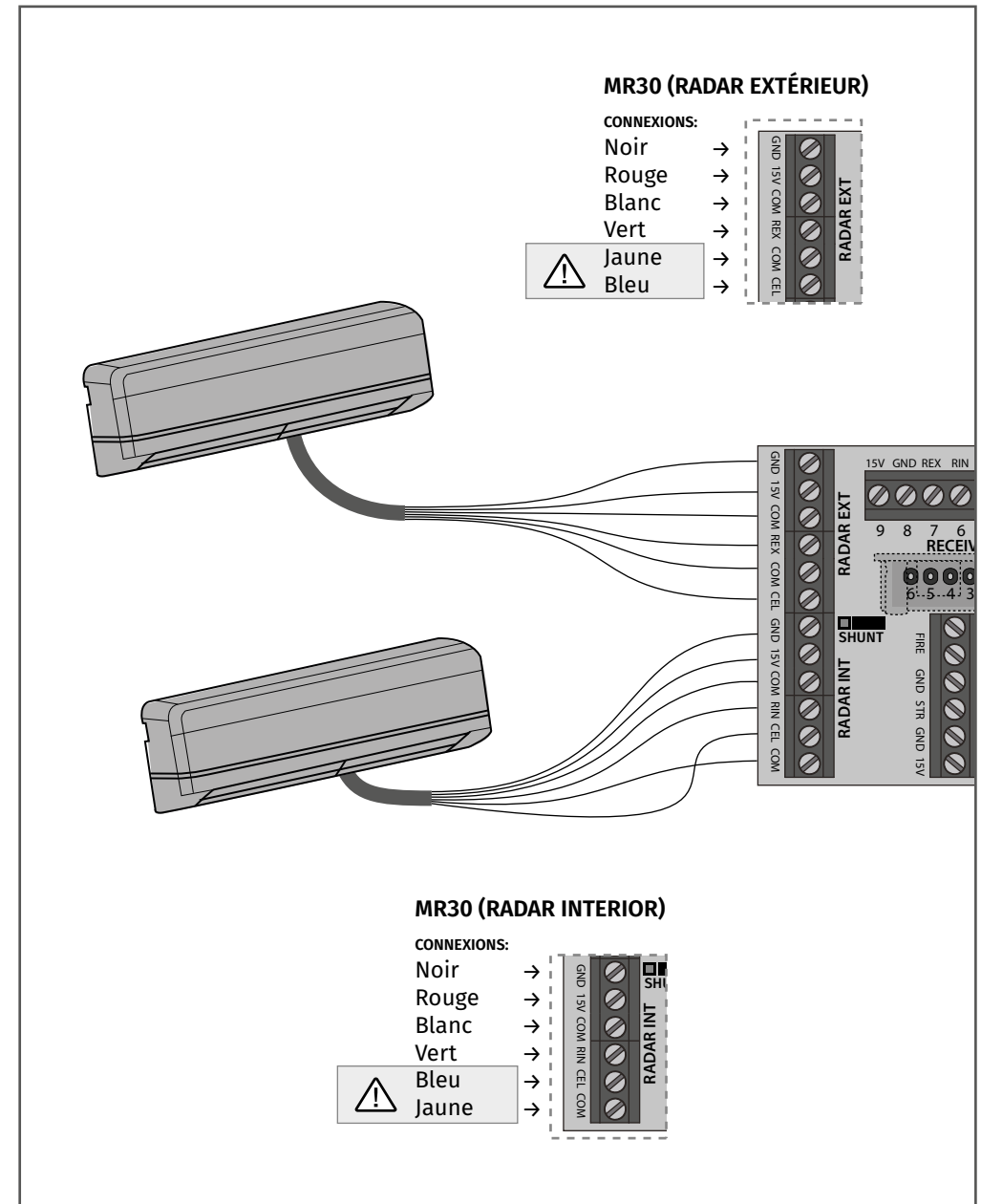

02. SCHÈMA DE RACCORDEMENTS

SCHEMA - 2 RADARS RAP100S

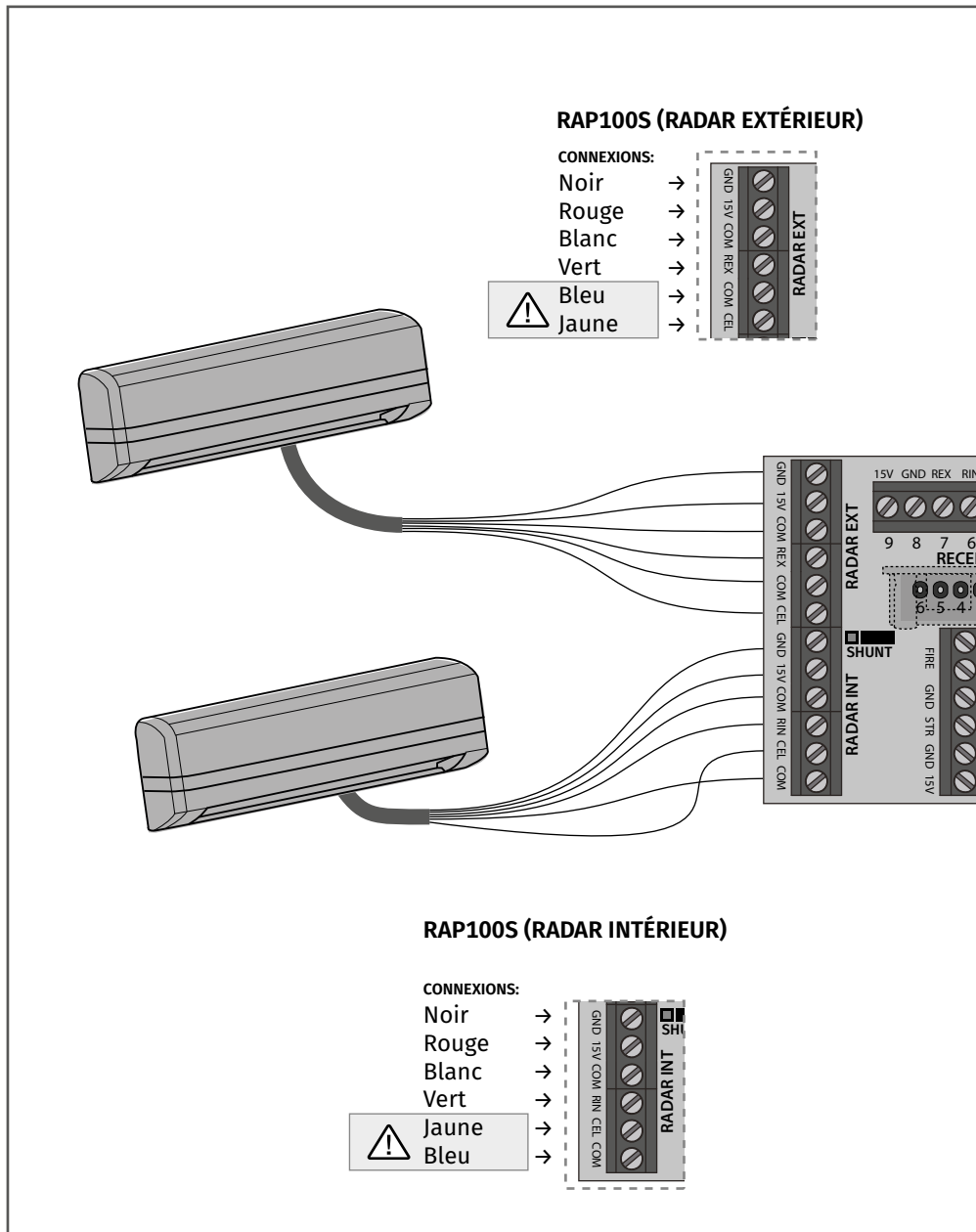

02. SCHÈMA DE RACCORDEMENTS

SCHEMA - MB18, SINTACT OU MB17

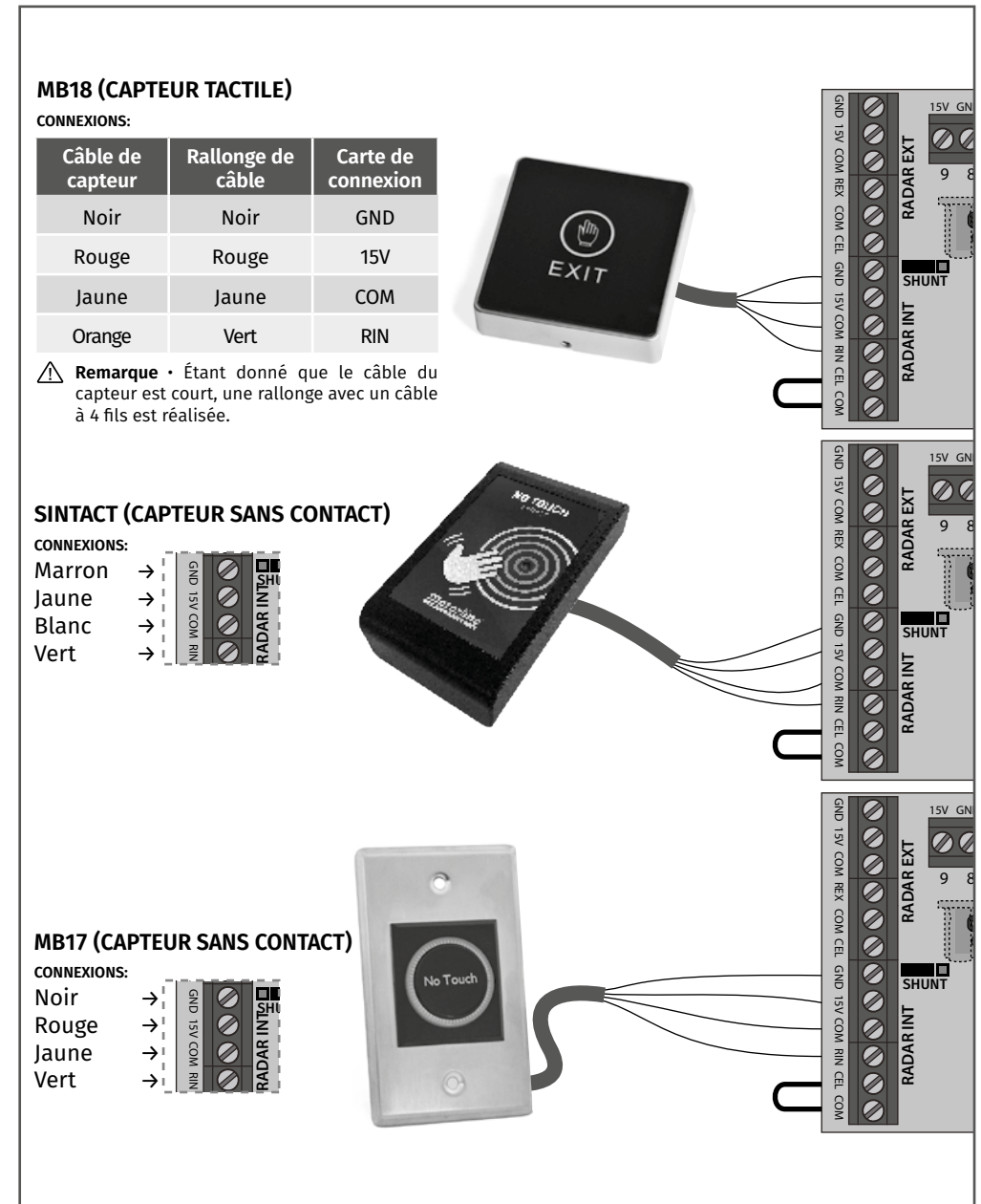

03. LA PORTE

CARACTERISTIQUES TECHNIQUES

Avec son système coulissant automatique, la porte vitrée KAPVSP est la solution parfaite pour l'entrée et sortie de bâtiments où la finalité c'est d'avoir un isolement constant de bruit et climatique. Cette porte a été conçu pour une utilisation quotidienne intensive et en continue.

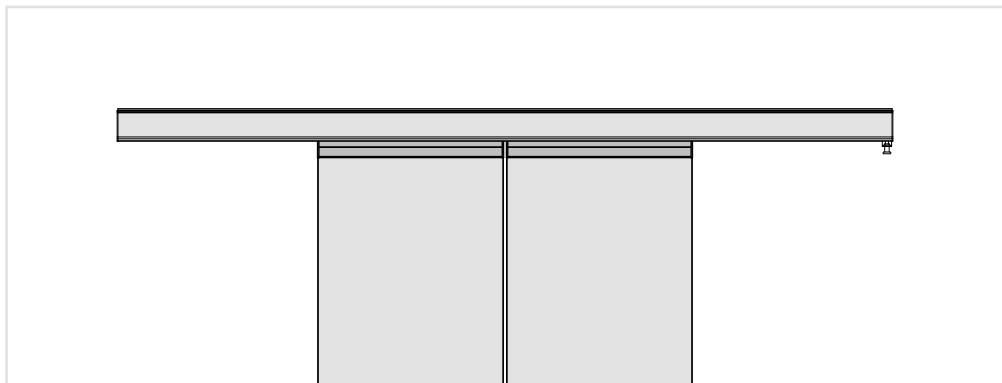

Les caractéristiques de la **Porte Automatique en Verre KAPVSP** sont les suivantes:

• Type de porte	1 vantail	2 vantaux
• Poids du vantail	Mâx. 250kg	Mâx. 125kg/vantail
• Largeur du vantail	DW = 700-2000mm	DW = 650-1500mm
• Type d'utilisation	Utilisation intensive	
• Types d'installation	Montage en superficie	
• Alimentation	AC230V +/- 10%, 50-60Hz AC110V (transformateur 110V à 230V) +/- 10%, 50-60Hz	
• Vitesse d'ouverture	300-500 mm/s (Réglable)	
• Vitesse de fermeture	250-500 mm/s (Réglable)	
• Temps de recul	< 1s	
• Temps de pause	1-20s (Réglable)	
• Force Anti-Vent	> 70N	
• Force de verrouillage électronique	Environ 800N	
• Puissance du moteur	100W	
• Consommation en Standby	Environ 10W	
• Fonctions (Sélecteur)	• Toujours fermé • Toujours ouvert • Ouverture partiel (Mode Auto.) • Ouverture total (Mode Auto.) • Sortie uniquement	
• Température de fonctionnement	-25°C ~ 50°C	

03. LA PORTE

COMPOSANTS DE LA PORTE

Vous pouvez trouver dans la porte les composants suivants:

- | | |
|---------------------------------------|---------------------------------|
| A • Coffre - profil avant | M • Sélecteur (option) |
| B • Coffre - profil arrière | N • Serrure électrique (option) |
| C • Chariots* | O • Coulisses* |
| D • Courroie | P • Butés |
| E • Moteur | Q1 • Pince de poignée* |
| F • Tendeur de Courroie | Q2 • Pince à vis* |
| G • Photocellules FOTO9S1A H (option) | R • Support Supérieur* |
| H • Module photocellules (option) | S • Support Inférieur* |
| I • Centrale | T • Interrupteur |
| J • 3 Batteries | U • Kit d'accessoires* |
| K • Radar (option) | V • Plaque de connexions - PCB |
| L • Capteur (option) | |

* La quantité dépend de la taille et /ou la quantité des vantaux.

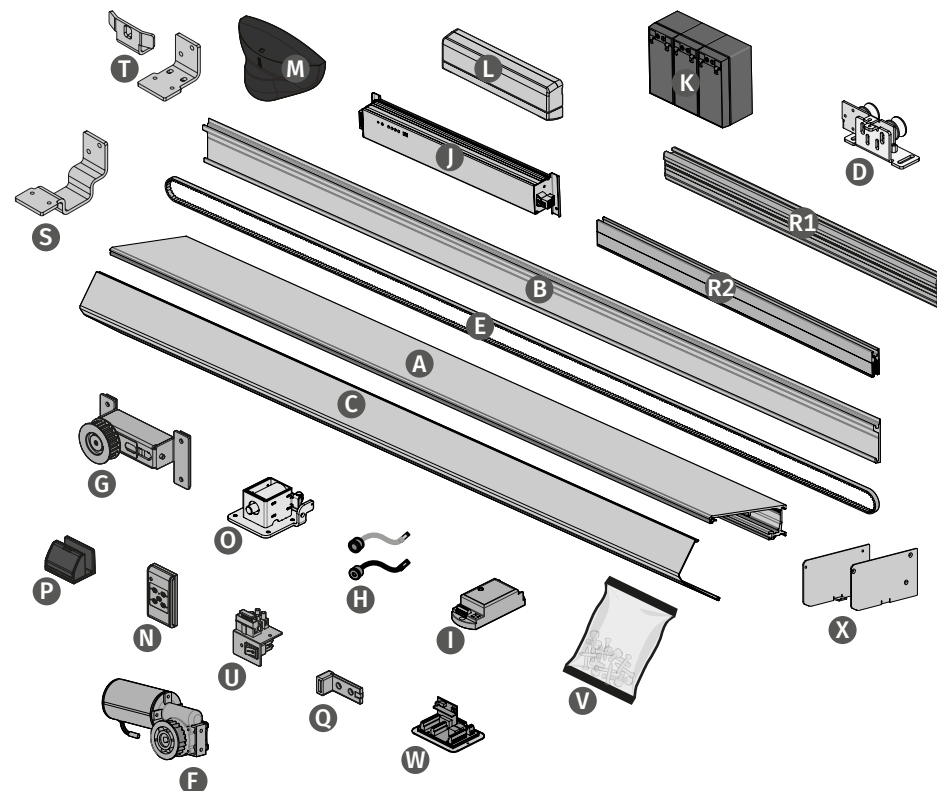

03. LA PORTE

MESURES

• PINCES STANDARD

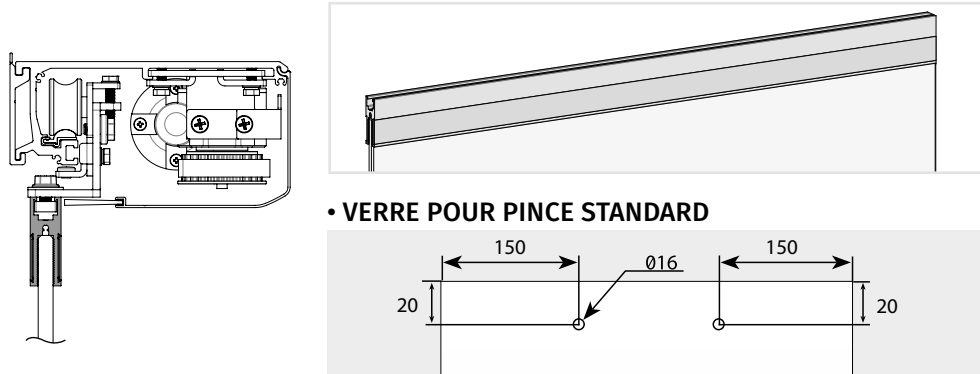

• VERRE POUR PINCE STANDARD

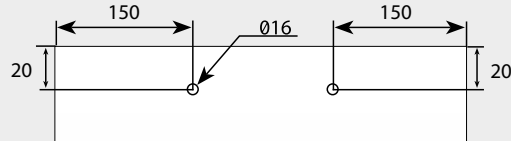

Pince standard • Pour l'utilisation de la pince standard c'est obligatoire de faire des forages égales à celles référencés ci-dessus permettant ainsi le serrage de la pince.

• LINTEAU POUR PORTE EN VERRE AVEC PINCE STANDARD

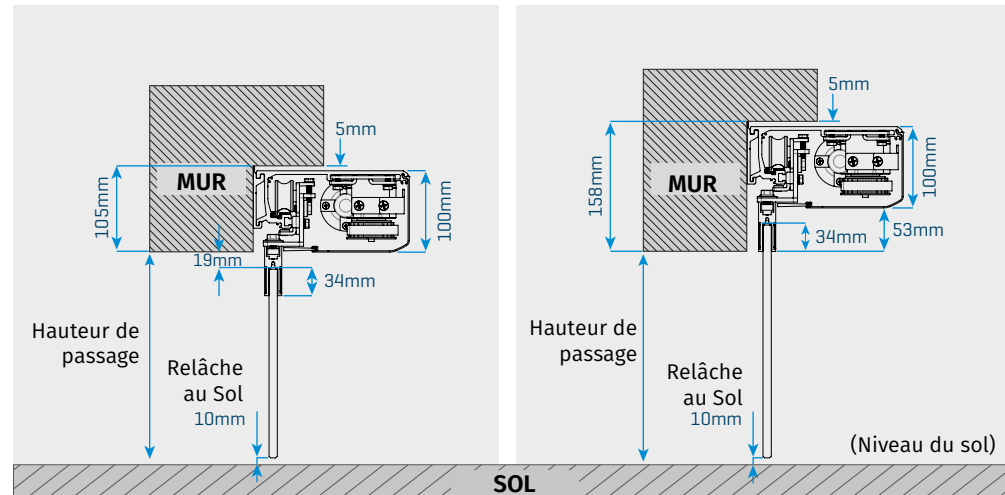

Linteau Demi-Visible • La pince de fixation du verre restera visible de l'extérieur (minimum 220mm de linteau).

Linteau Invisible • La pince de fixation du verre seront cachés derrière le linteau (minimum 252mm de linteau).

03. LA PORTE

MESURES

• PINCE DE SERRAGE



• VERRE POUR PINCE DE SERRAGE

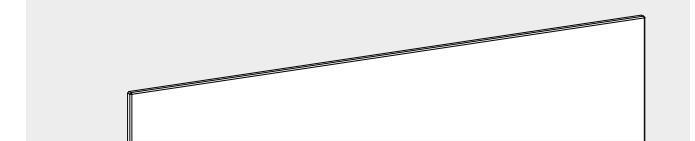

Pince de serrage • Dans l'utilisation de pinces de serrage, le verre n'a pas de trous, dans lequel la fixation est obtenue en appliquant des vis uniquement dans les pinces.

• LINTEAU POUR PORTE EN VERRE AVEC PINCE DE SERRAGE

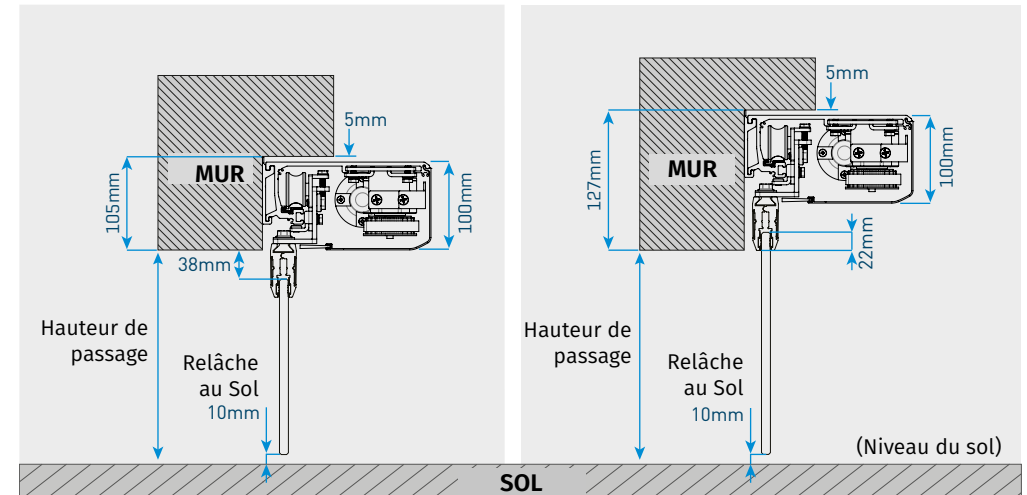

Linteau Demi-Visible • La pince de fixation du verre sera légèrement visible de l'extérieur (minimum 220mm de linteau).

Linteau Invisible • La pince de fixation du verre sera caché derrière le linteau (minimum 252mm de linteau).

03. LA PORTE

MESURES

• VERRE AVEC PROFILS (MOBILE)

Largeur du Vantail:

45mm(prof.)+Largeur du verre+45mm(prof.)

Hauteur du Vantail:

70mm (prof.)+Hauteur du verre+45mm(prof.)



AVERTISSEMENT: Les profils des vantaux fixes présente des mesures différents des vantaux mobiles. La mesure est 45mm dans tous les profils.

Largeur du Vantail:

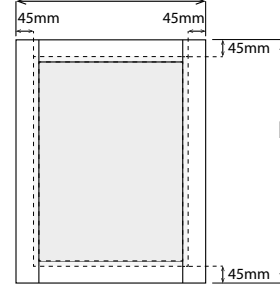

Hauteur du Vantail:

• LINTEAU POUR PORTE EN VERRE AVEC PROFILS

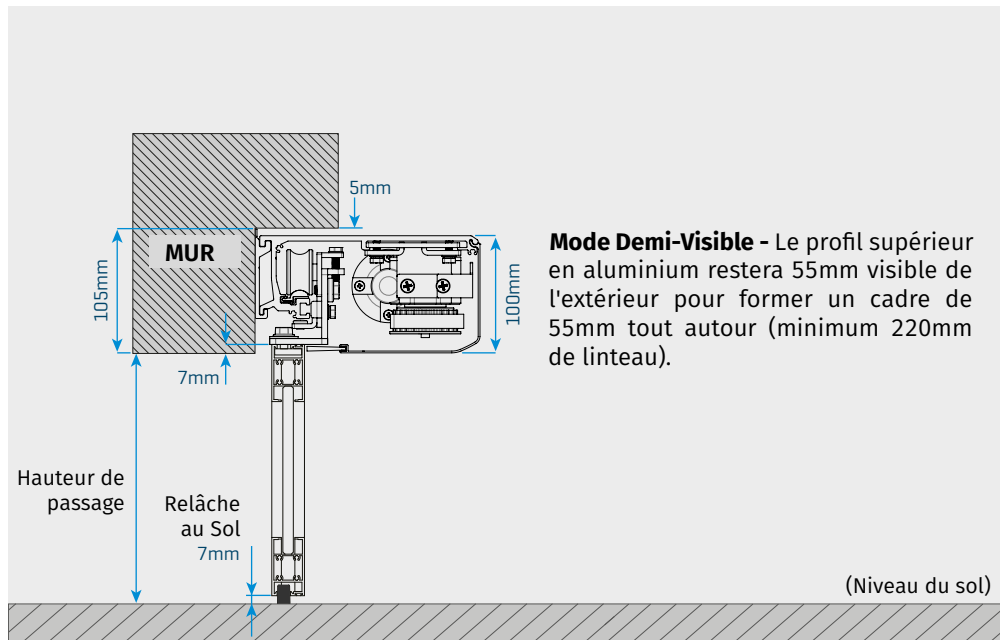

Mode Demi-Visible - Le profil supérieur en aluminium restera 55mm visible de l'extérieur pour former un cadre de 55mm tout autour (minimum 220mm de linteau).

03. LA PORTE

DEVERROUILLAGE

• SERRURE ÉLECTRIQUE

La serrure électrique c'est un système de sécurité qui fait un verrouillage automatique des portes en verre empêchant ainsi le cambriolage et augmente la sécurité de l'espace.

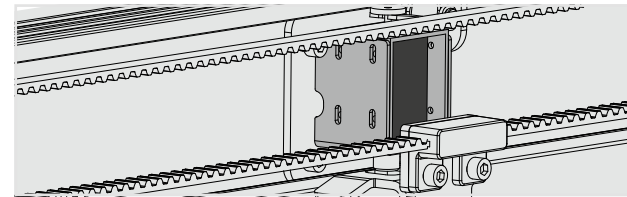

Après le déclenchement (porte fermée) la serrure électrique peut être déverrouillé en tirant la manette de sécurité vers le bas.

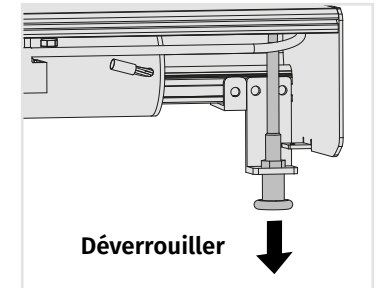

04. INSTALLATION

AVANT INSTALLATION

• CONDITIONS ET VÉRIFICATIONS AVANT L'INSTALLATION

- Assurez-vous que la zone qui va recevoir la porte est de niveau et d'aplomb.
- Le sol doit être lisse, uniforme et de niveau.
- L'endroit doit être libre de chocs et de vibrations.
- Vérifiez que les valeurs de température ambiante sont autorisées pour le fonctionnement de cette porte.
- Effectuer toute l'installation hors de tension.
- Reportez-vous aux instructions du fabricant pour tous les composants à installer.

• LOCALISATION GÉNÉRAL D'INSTALLATION

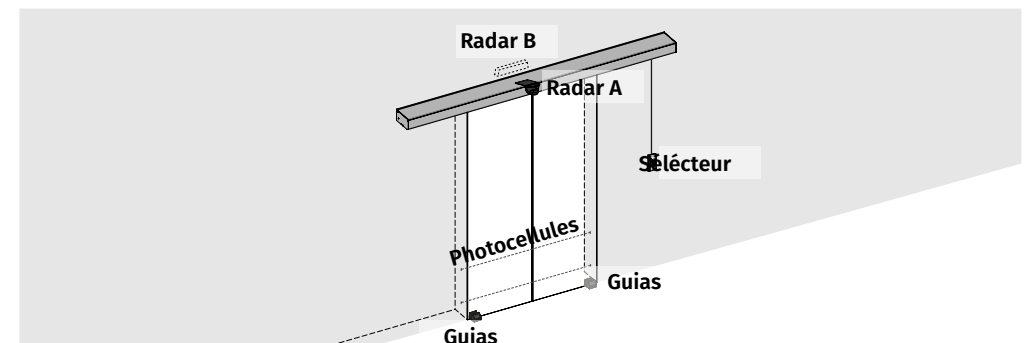

04. INSTALLATION

INSTALLATION DU COFFRE

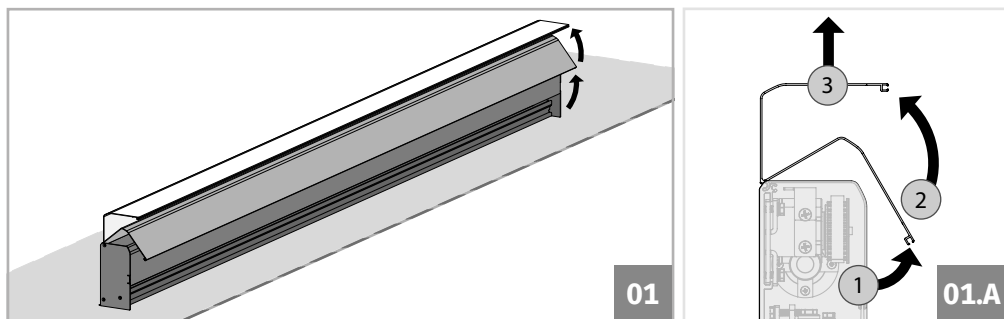

01. Placez le coffre sur un matériel protecteur (carton). Soulevez le couvercle du coffre et faites-le glisser vers l'avant afin qu'il se déboîte, comme montré dans le **DÉTAIL (01.A)** ci-dessus. Retirez tous les composants détachés de l'intérieur du coffre comme les accessoires de fixation, des récepteurs et des chariots.

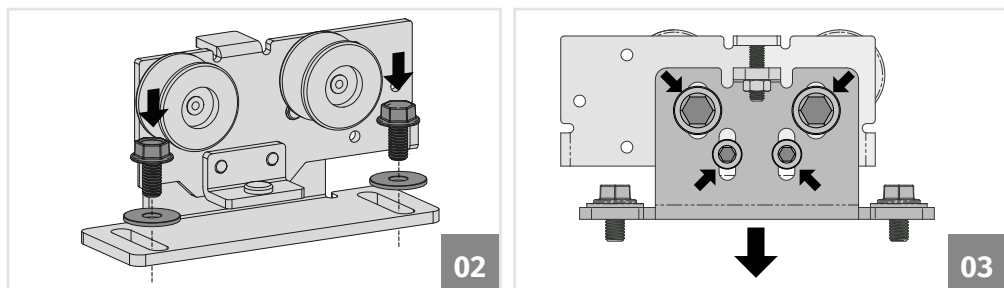

02. Appliquer les vis et les rondelles qui sont dans le kit d'accessoires.

03. Desserrer légèrement les vis marquées dans l'image **03.A** et appliquer le (les) chariot (s) dans le coffre. Faites glisser le petit profil de caoutchouc à l'intérieur du chariot à proximité du coffre en laissant le caoutchouc à **1mm du coffre (03)**.

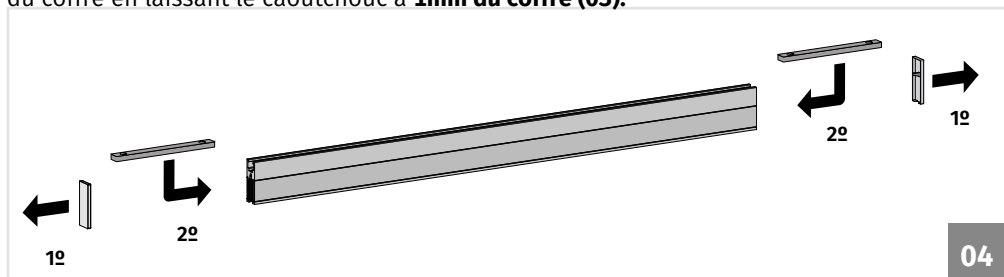

04. Enlever les couvercles de la pince et placer les plaques qui sont dans le KIT (pour chaque pince il est nécessaire deux ou trois plaques en fonction de la taille du vantail).

04. INSTALLATION

INSTALLATION DU COFFRE

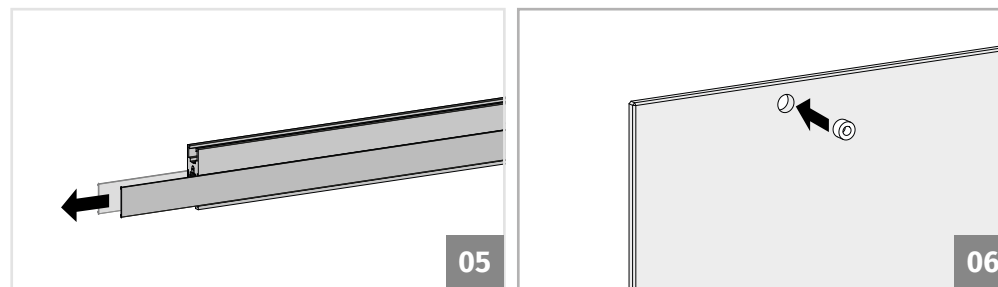

05. En cas d'utilisation d'une pince standard, faire glisser le couvercle de la pince pour accéder aux forages.

06. Appliquer la rondelle de nylon dans le forage existant dans le verre.

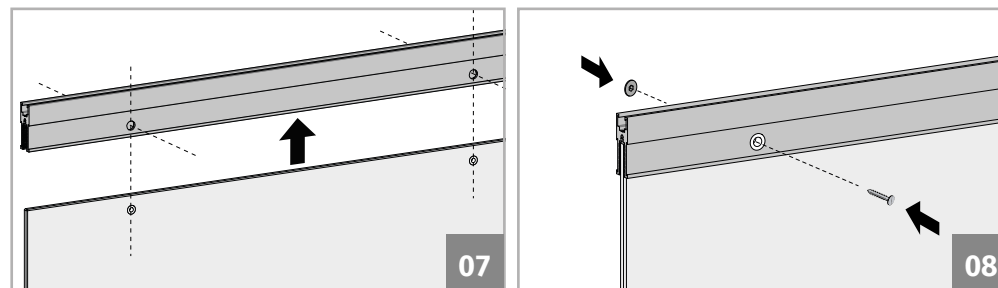

07. Diriger les forages des verres avec les trous existants dans les pinces. Cette opération doit être effectuée sur le sol, dessus d'un support de protection (carton).

08. Appliquer la vis sur le côté où il est encastré dans le profil. Appliquer aussi le fileté dans la partie arrière et serrer la vis.

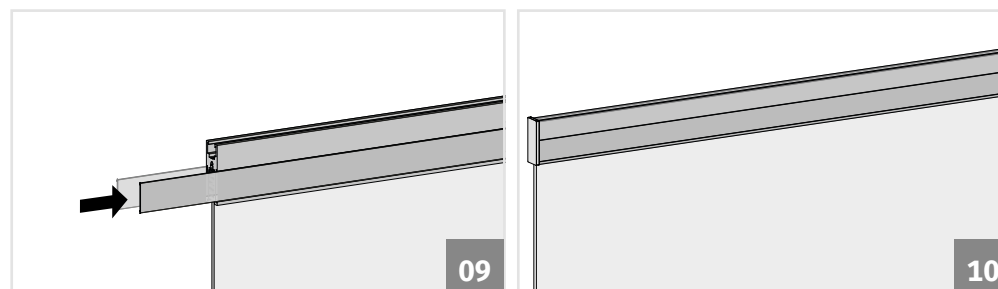

09. Remplacer le couvercle de la pince.

10. Placer les pièces latérales afin que les couvercles ne glissent et ne tombe pas.

04. INSTALLATION

INSTALLATION DU COFFRE

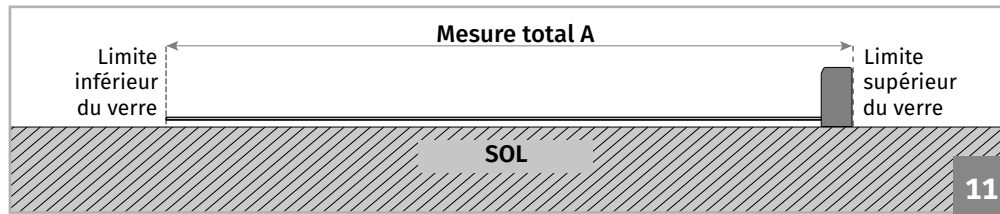

11. Toujours dans le sol, mettre le verre (déjà placé la pince) contre le coffre. Prendre la totalité de la mesure entre la limite inférieure du verre et la limite supérieure du coffre. Gardez l'attention sur le nivellement.

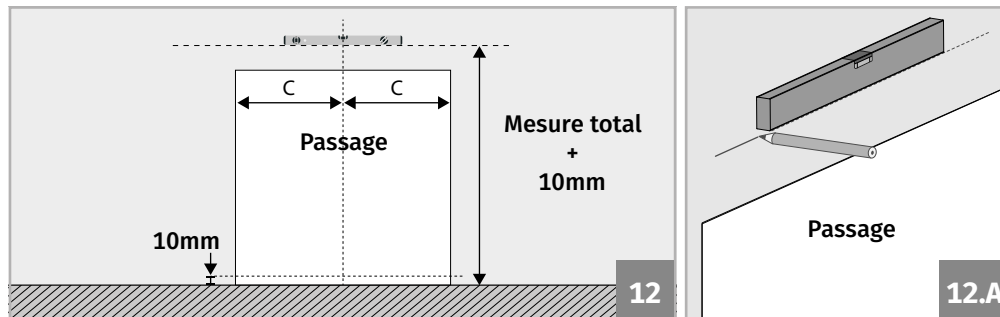

12. Transporter et centrer la mesure totale à l'endroit où sera appliqué la porte en utilisant du matériel de marquage. Ajouter 10mm à la mesure total, en laissant ainsi une marge de sorte que le verre ne touche pas le sol. Faire au moins deux marquages, en faisant attention au nivellement de l'automatisme.

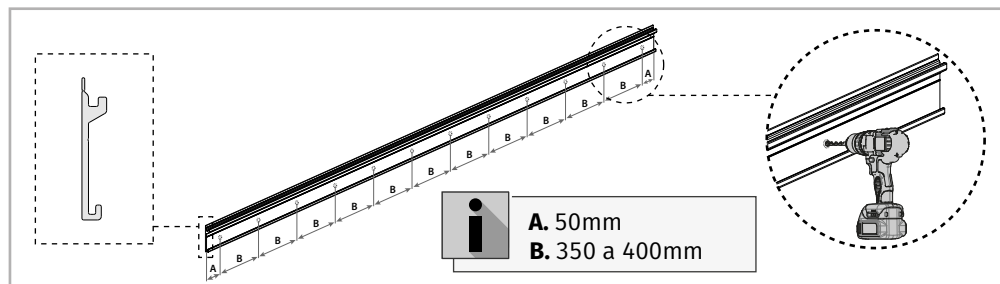

13. Faire des trous dans le coffre. Les trous des extrémités doivent être écartés des couvercles latéraux environ 50 mm si possible, tandis que les trous restants devraient être compris entre 350 et 400 mm d'intervalle. Les trous doivent être effectués dans la zone indiquée dans l'image.



Faire attention aux limailles lâchés pendant les forages. Ceux-ci doivent être enlevés au sein de l'automatisme pour ne pas endommager/conditionner le fonctionnement des composants.

04. INSTALLATION

INSTALLATION DU COFFRE

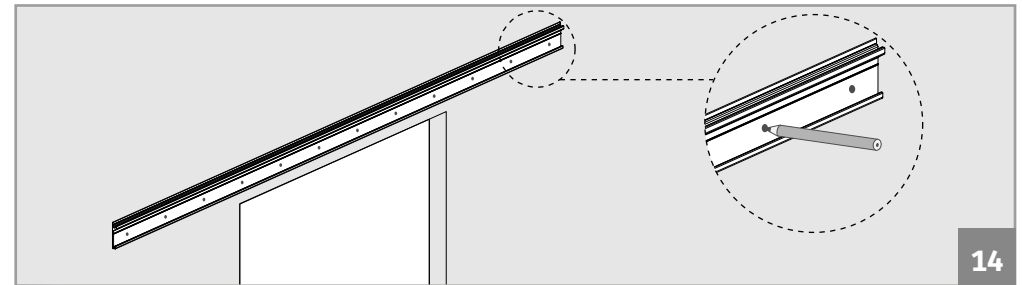

14. Placer le coffre contre le mur et à l'aide du matériel de marquage faire les marques dans la zone exacte là où le coffre a été perforé. Tenir en attention le nivellement du coffre lors des marquages.

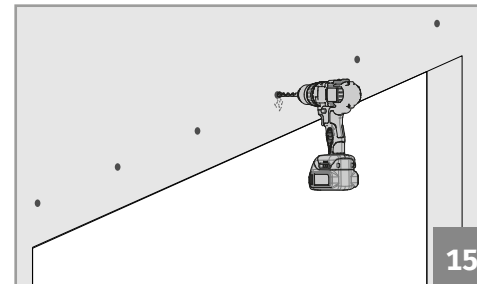

15. Faire les forages avec X mm sur les marques du mur.

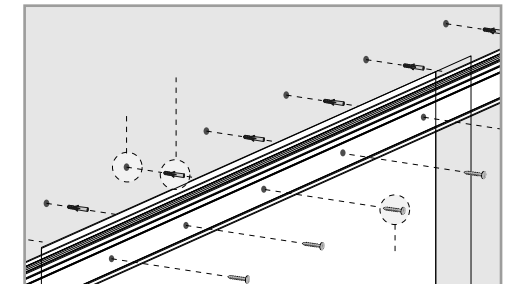

15. Faire les forages avec X mm sur les marques du mur.

Surface	Fixation
Béton / Pierre	Tampon en Plastique
Béton / Pierre	Tampon Metallique

Surface	Fixation
Brique	Tampon Chimique
Metal	Vis Autoforeuse

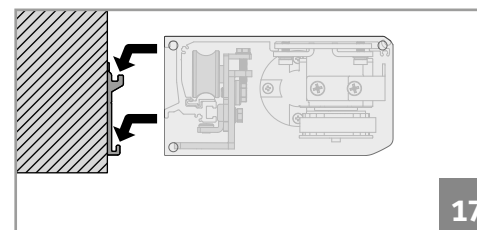

16. Replacer le coffre contre le mur et appliquer les fixations les plus appropriés à la surfac

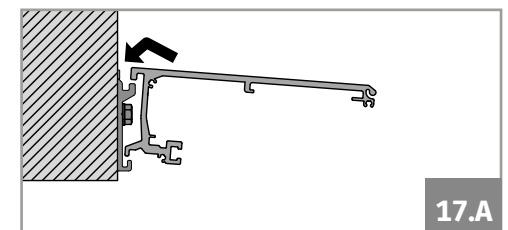

04. INSTALLATION

INSTALLATION DU VERRE DANS LE COFFRE

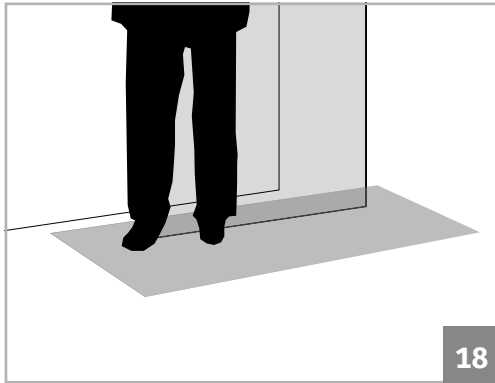

18

18. Utilisez un carton ou un autre matériau de protection sous la porte afin de ne pas endommager l'équipement.

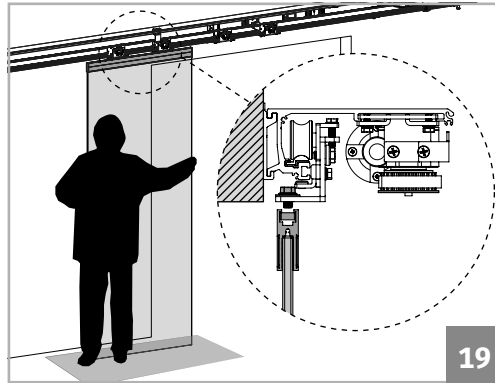

19

19. Soulevez la vitre et placez-la sous la porte, dans l'alignement des chariots qui la retiendront.

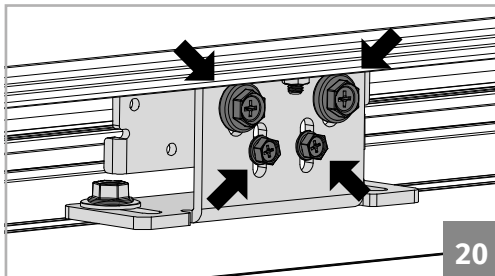

20

20. Desserrez légèrement les vis indiquées sur l'image.

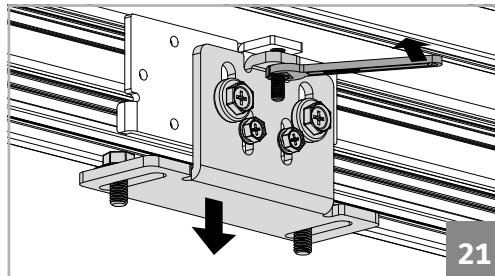

21

21. Tournez maintenant la vis indiquée de manière à ce que la partie frontale du chariot descende le plus loin possible.

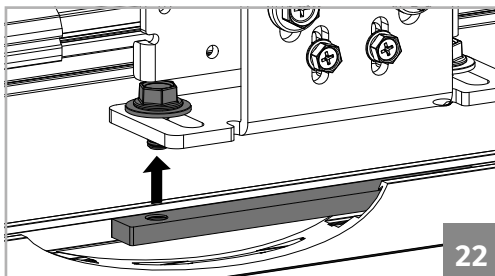

22

22 et 23. Dirigez les plaques à l'intérieur de la pince vers les vis du chariot et serrez-les. Serrez les vis indiquées pour fixer le vantail au chariot. Faites toujours attention à l'alignement des vantaux entre eux et à la distance du mur.

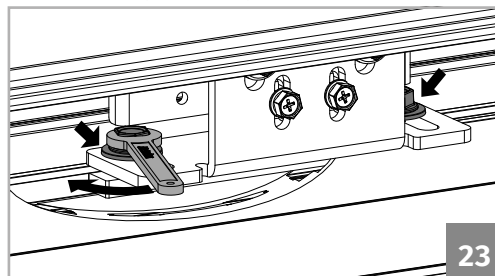

23

04. INSTALLATION

INSTALLATION DU VERRE DANS LE COFFRE

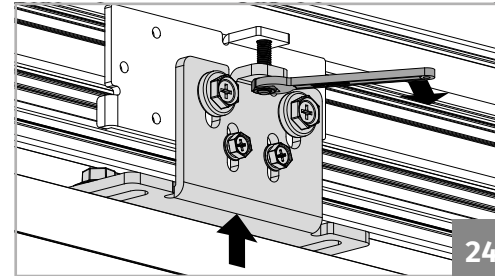

24

24. Utilisez à nouveau le filetage pour que le

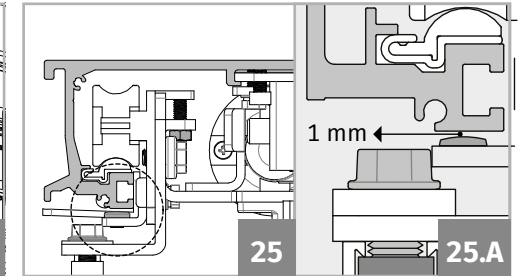

25

25.A

25. Tirez les plaques anti-déraillement vers le haut jusqu'à ce qu'elles soient à 1 mm du profil comme indiqué sur la figure 25.A.

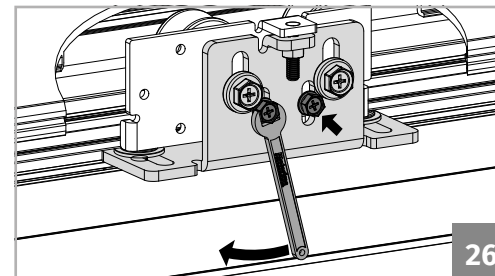

26

26. Serrez les 2 petites vis pour fixer l'anti-

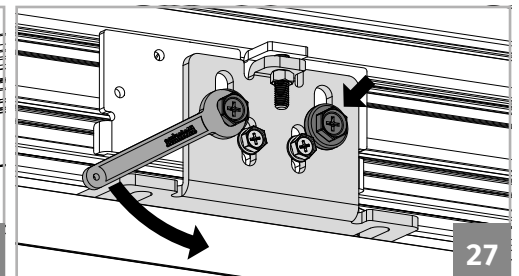

27

27. Enfin, resserrez les vis de fixation du chariot.



Répétez les étapes précédentes pour un deuxième vantail si nécessaire !!!

04. INSTALLATION

INSTALLATION DU VERRE DANS LE COFFRE

• AJUSTEMENT DES PORTES

PROBLÈME

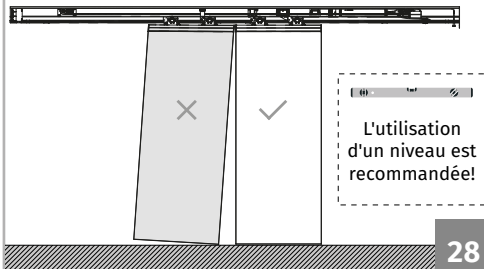

28

La porte n'est pas parallèle au sol.

SOLUTION

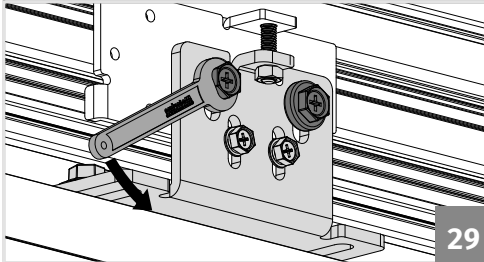

29

01. Desserrez les grandes vis indiquées sur l'image pour pouvoir monter/descendre la plaque de fixation du vantail.

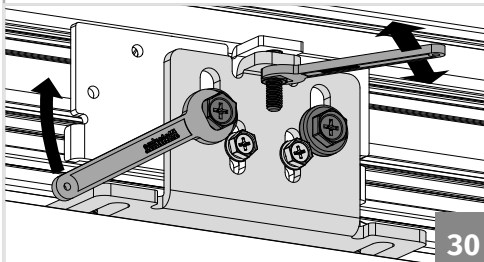

30

02. Tournez la vis pour ajuster le vantail à la hauteur qui vous semble la plus appropriée. Resserrez les vis à la fin.

PROBLÈME

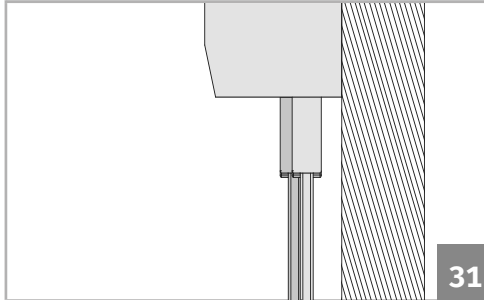

31

La porte n'est pas aligné latéralement avec la seconde porte.

SOLUTION

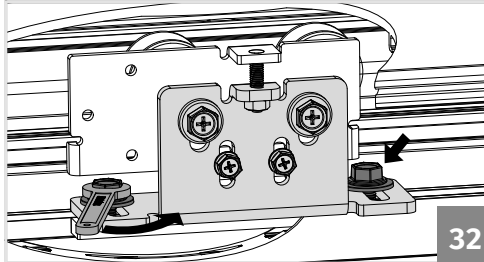

32

01. Desserrez les vis de mise à niveau de la plaque du chariot afin de laisser suffisamment de mou.

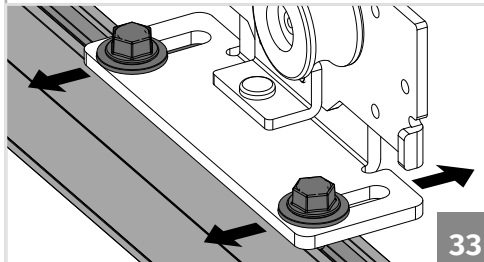

33

02. Faites glisser la porte vers l'avant/l'arrière jusqu'à ce que les deux portes soient alignées. Resserrez les petites vis.

04. INSTALLATION

INSTALLATION DU VERRE DANS LE COFFRE

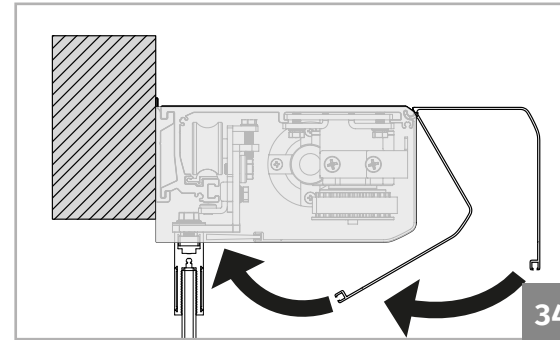

28. En utilisant à nouveau la vis et que debout le long de la porte. Le verre doit être comprise entre 8 à 10 mm garde au sol.

34

04. INSTALLATION

INSTALLATION DES GUIDES

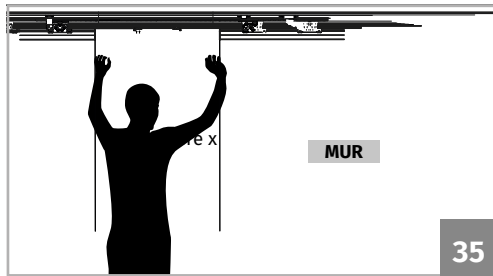

35

28. Prendre la mesure entre le verre et la partie supérieure du verre (sous la pince).

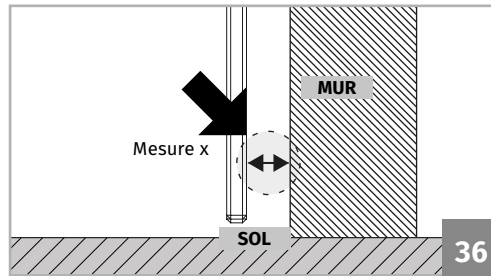

36

29. Transporter la même mesure pour la limite inférieure du verre.

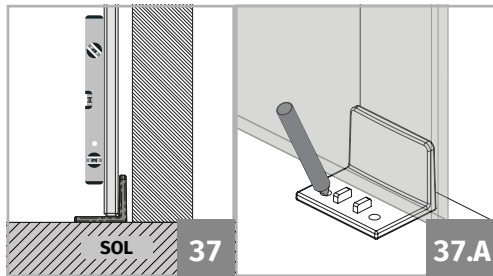

37

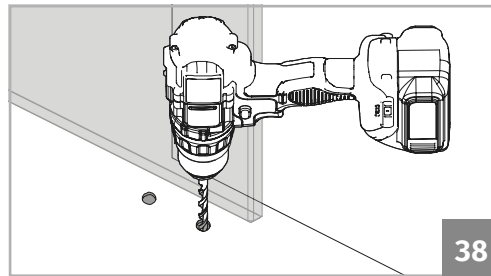

38

30. Placer maintenant le guide (sans la partie frontal) dans le verre et aligner-le par la limite de la paroi.

31. Faire les marquages, enlever le guide et percer avec la taille appropriée pour l'effet.

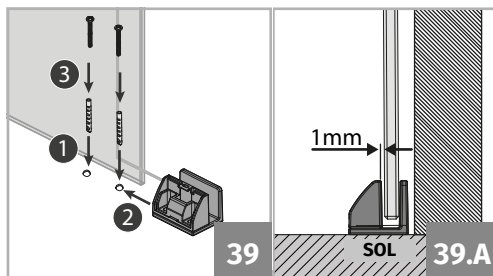

39

39.A

32. Placer les boulons en plastique, placer le guide et serrer-le avec des vis appropriés tout en laissant un **relâche de 1 mm** entre le verre et le guide (32.A). Vous pouvez également régler cet espace en 5 mm.

33. Placer le couvercle et répéter le processus pour le côté opposé.

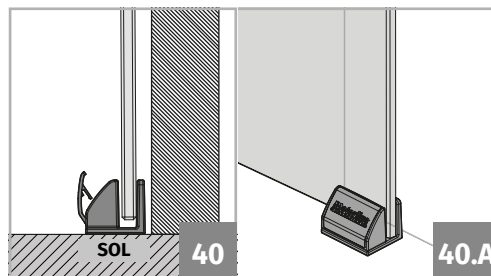

40

40.A

04. INSTALLATION

RÉGLAGE DES BATTANTS

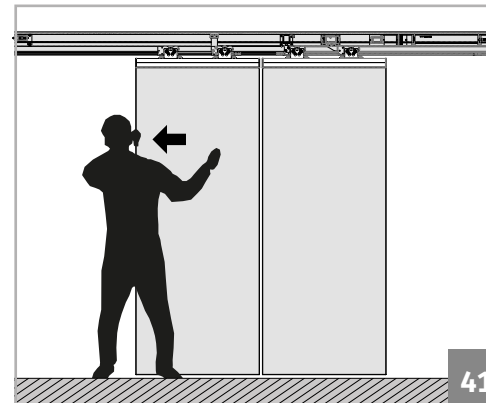

41

34 et 35. Faire une ouverture manuel complète afin de vérifier s'il existe des obstacles pensant l'ouverture/fermeture et si le parcours est fait dans son intégralité. Si cela n'est pas fait, régler la position des butées qui sont à l'intérieur du coffre. Desserrer les deux vis (30) et placer la butée à l'endroit désiré.

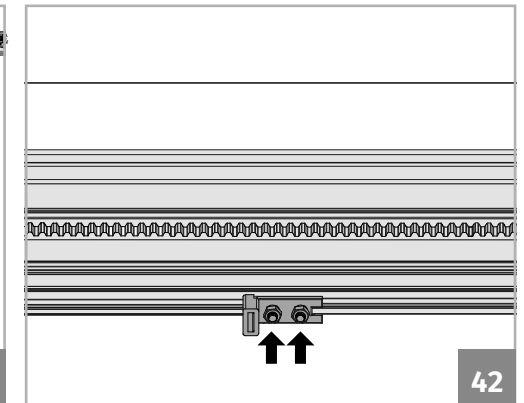

42

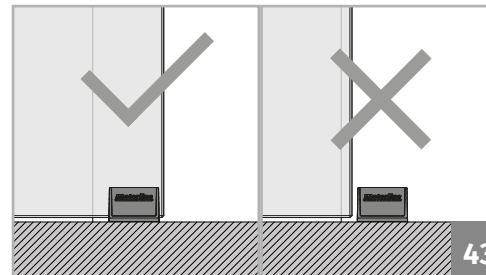

43

ATTENTION: Assurez-vous que la porte ne sort jamais de la guide à la position d'ouverture et fermeture complète. Pour cela, superposer le verre entre 30 à 40 mm (minimum)

• LOCALISATION DES BUTÉES

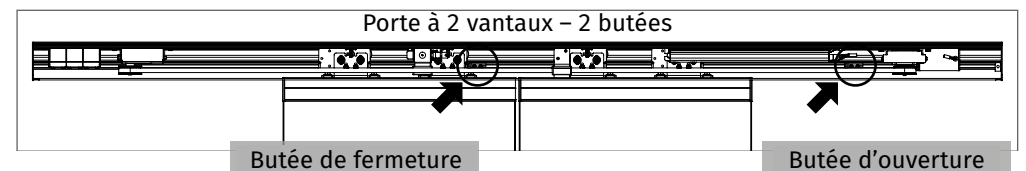
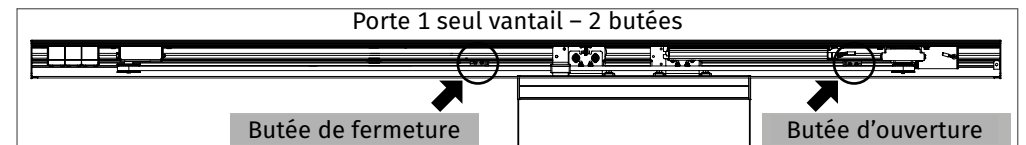

04. INSTALLATION

COMPOSANTS

Après l'installation de l'automatisme et des verres, vous devez procéder à l'installation de tous les composants supplémentaires qui sont dans la commande. Ceux-ci peuvent être:

- Sélecteur **MCELE 01**
- Radar **MR27**
- Radar **MR29**
- Radar **M1601**
- Photocellules **FOTO9S1A**

Pour installer ces composants, suivez les étapes indiquées dans les notices de chacun. Vous pouvez les trouver dans les emballages ou bien avec les notices.

CONNEXION À 110V/230V

Après l'installation et la connexion de tous les composants, vous devez connecter l'automatisme à une source d'alimentation.



Dans la version à 230V, les fils du fusible se connectent directement à la centrale, tandis que dans la version à 110V les fils du fusible passe par un transformateur.

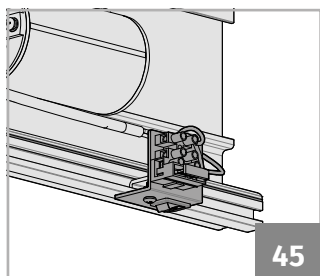

45

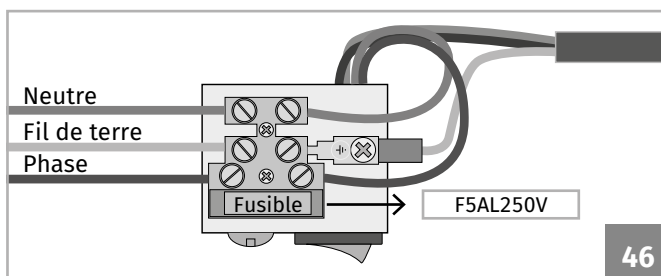

46

36. Faire le raccordement des câbles selon l'image.



Avant de brancher les fils, assurez-vous que le bouton d'alimentation est éteint!

Connecter maintenant la porte en cliquant sur le bouton rouge.

Une fois que le bouton est déclenché, la porte doit faire une manœuvre d'ouverture et de fermeture lentement, en reconnaissant et enregistrant automatiquement le parcours.

Tester maintenant les composants installés, interrompant le signal et les observer porte de comportement.

À la fin, connecter les batteries (instructions à la page suivante – ACTIVER LES BATTERIES).

04. INSTALLATION

BATTERIES

La porte automatique en verre a 3 batteries, de 12V chacune, connectés en série (connexion de 36V). Ces batteries sont un composant de sécurité très important pour faire l'ouverture en cas de panne d'énergie.

• ACTIVER LES BATTERIES

ATTENTION: Le dipper K2 doit être activé ! (plus d'info. Page 16.B)

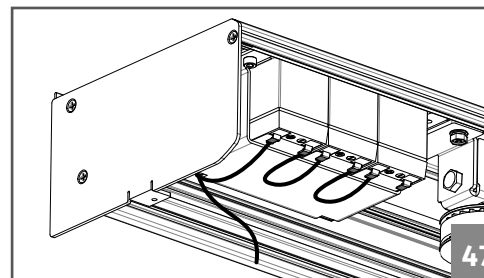

47

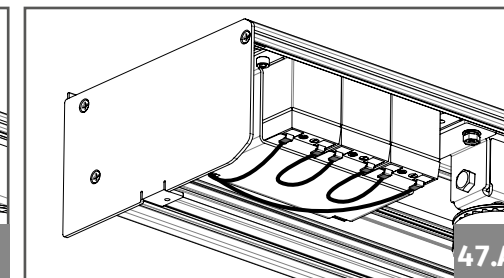

47.A

37. Après avoir essayé tous les composants, connecter ces batteries en plaçant le câble qui est détaché.

• REMPLACER LES BATTERIES

Si besoin de remplacer une batterie, suivre les étapes suivantes:

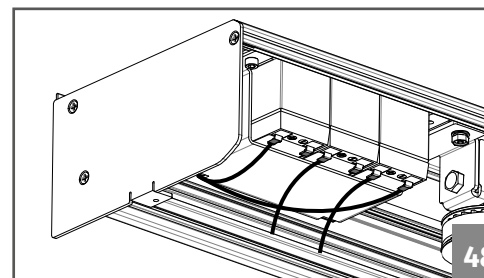

48

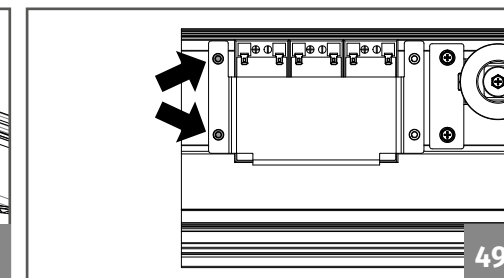

49

38. Éteindre les câbles qui relient les batteries.

39. À l'aide d'une clé, desserrer les 2 vis indiquées dans l'image ci-dessus. Tenir la plaque pendant tout le processus afin d'éviter que les batteries tombent et se dévissent complètement.

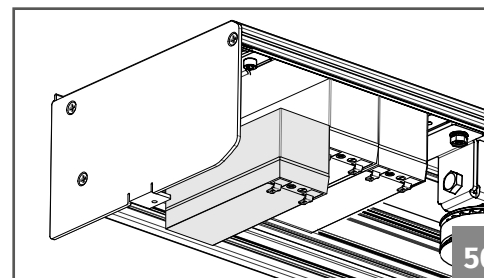

50

40. Changer les batteries, placer la plaque sur elles et serrer de nouveau les 2 vis.

05. PROGRAMMATION

CENTRALE

• AVERTISSEMENTS AVANT LA PROGRAMMATION

Les paramètres sélectionnés dans le dispositif de commande sont disponibles à partir du moment que la porte effectue une ouverture et fermeture complète (reconnaissance). Faire attention au poids et mesures des vantaux de la porte car la sensibilité doit être réglée selon ceux-ci.

En ajustant la sensibilité, il est également nécessaire d'ajuster la vitesse de manière à éviter que la porte détecte les obstacles et ainsi présente un mouvement continu.

• LÉGENDE

Les caractéristiques de la centrale sont les suivantes:

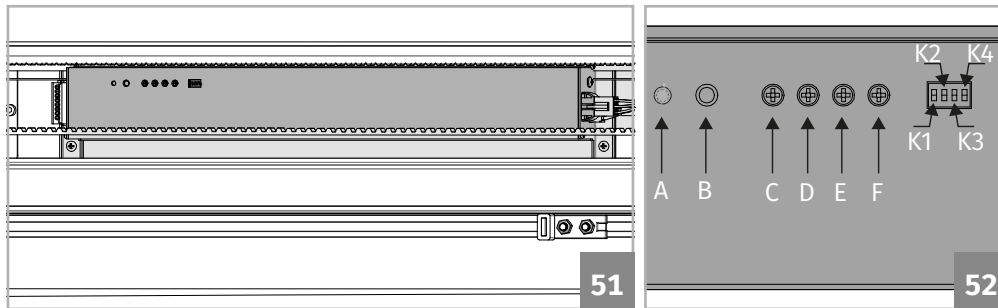

LEGENDA DOS DIPPERS DA CENTRAL

K1	ON	Déclenche la sortie d'énergie pour le moteur, ce qui permet le fonctionnement de la fonction sélectionnée en k4.
	OFF	Annule la sortie d'énergie vers le moteur, définie en k4.
K2	ON	En cas de panne d'énergie, la porte reste fermée.
	OFF	En cas de panne d'énergie, les batteries de secours maintiennent la porte ouverte. La porte s'ouvrira et restera ouverte pendant que l'alimentation ne revient pas. Il fonctionne sur toutes les fonctions du sélecteur sauf pour les portes avec le sélecteur dans la fonction "LOCK", avec une serrure électrique installée.
K3	ON	Ouverture d'un vantail à gauche.
	OFF	Double ouverture ou ouverture d'un vantail à droite.
K4	ON	Plus de puissance à la fermeture pour le mode système anti-panique mécanique.
	OFF	Sortie standard à 2V pour garder la porte fermée.

05. PROGRAMMATION

CENTRALE

LÉGENDE DE LA CENTRALE

A	LED d'indication	Indique l'alimentation de la centrale.
B	Bouton START	Lorsque ce bouton est pressé, la porte s'ouvrira.
C	Réglage de la vitesse d'ouverture de la porte	En tournant de la droite vers la gauche la vitesse d'ouverture de la porte sera réduite.
		La vitesse peut être réglée entre 300-550 mm/s.
D	Réglage de la vitesse de fermeture de la porte	En tournant de la droite vers la gauche la vitesse de fermeture de la porte sera réduite. En tournant de la gauche vers la droite sera augmentée.
		La vitesse peut être réglée entre 300-550 mm/s.
E	Réglage du temps de pause	En tournant de la droite vers la gauche, le temps d'attente de la porte dès l'ouverture jusqu'à la reconnaissance pour fermeture sera réduit.
F	Réglage de la sensibilité d'inversion	En tournant de la droite vers la gauche la sensibilité de la porte sera augmentée. En tournant de la gauche vers la droite sera réduite. Si vous diminuez trop la sensibilité, ça pourra entraîner des accidents ou des dommages dans le mécanisme.

• LÉGENDE DES CONNECTEURS DE LA CENTRALE

LATÉRAL A

VUE FRONTAL

LATÉRAL B

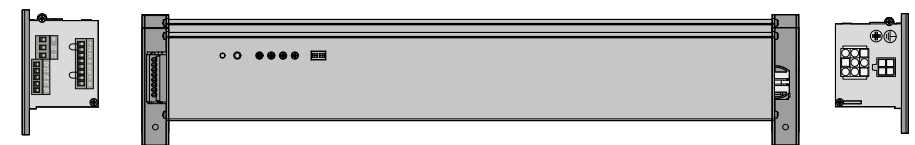

05. PROGRAMMATION

CENTRALE

• LATÉRAL A

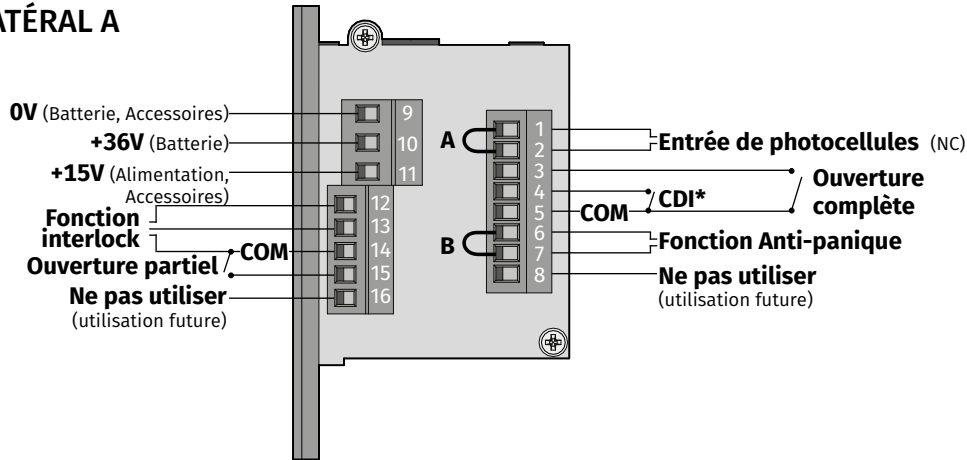

CDI* - Centrale d'Incendie

Utiliser les connecteurs 4 et 5 afin que l'alarme incendie envoie une impulsion à la porte pour une ouverture en permanence. Installer toujours une serrure électrique dans la porte de sorte qu'en cas d'impulsion la porte ne s'ouvre pas (par exemple magasin dans la nuit) et se maintienne fermée.

SHUNTS/PONTS

A	La sortie 1 et 2 servent pour connecter les photocellules. Si cette fonction n'est pas utilisé (photocellules + module et/ou radar MR27) faire un shunt entre les 2 sorties.
B	La sortie 6 et 7 servent uniquement pour les Portes Automatiques Antipanique. Se cette fonction n'est pas utilisé faire un shunt entre les 2 sorties.

• LATÉRAL B

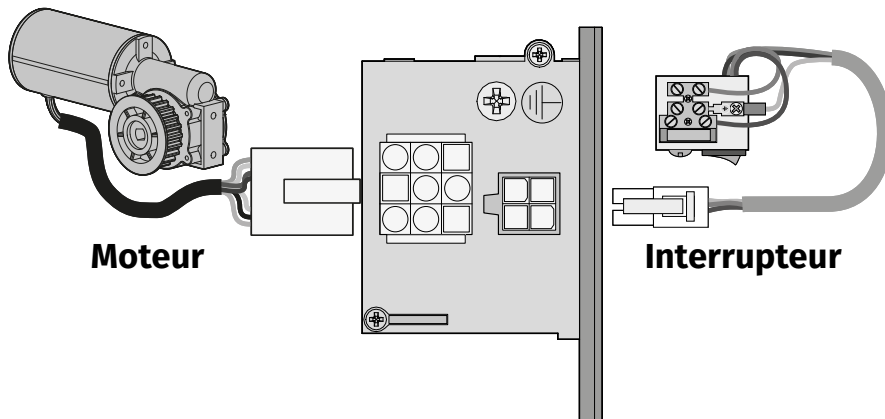

05. PROGRAMMATION

CENTRALE – FONCTION INTERLOCK

La centrale permet l'interconnexion de deux portes automatiques vitrées grâce à la fonction Interlock (portes avec engrenement). Avec cette fonction, quand une porte s'ouvre, l'autre reste fermé jusqu'à ce que la première se ferme complètement. Ainsi, les deux portes ne seront jamais ouvertes au même temps. Cette fonction peut être utilisée pour éliminer les courants d'air dans les endroits tels des magasins ou des restaurants.

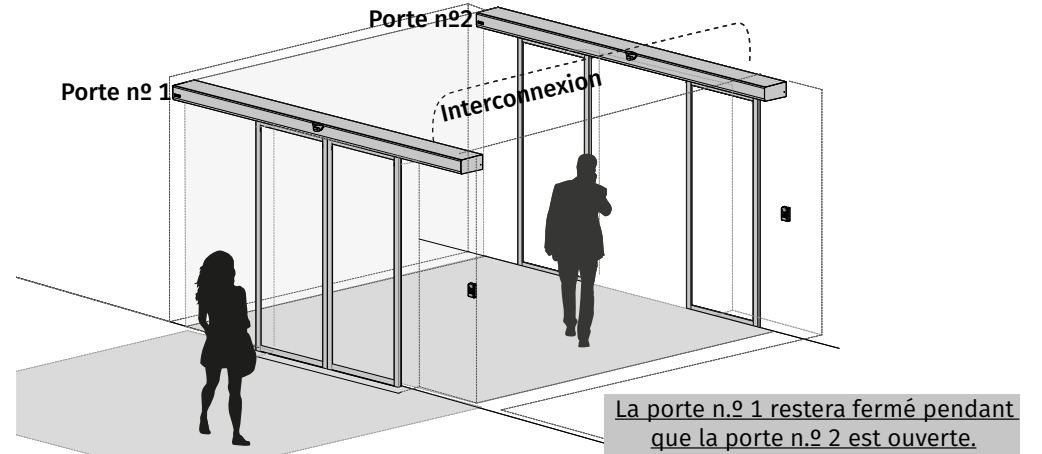

• CONNEXIONS ENTRE CENTRALES

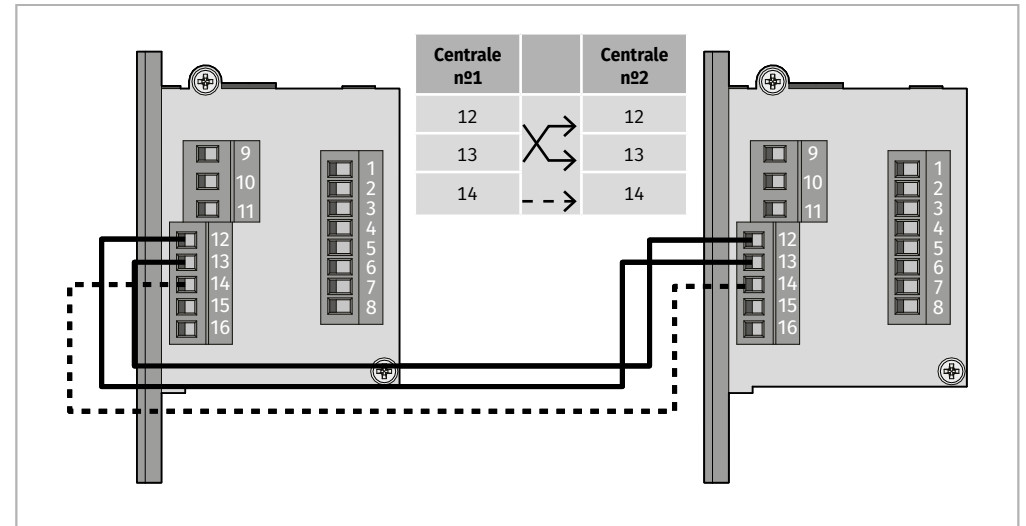

05. PROGRAMMATION

SÉLÉCTEUR

Avec le sélecteur vous pouvez contrôler l'automatisme et réaliser les opérations suivantes:

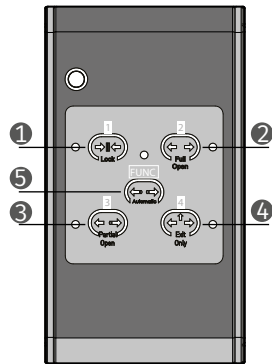

1. Toujours fermée:

Tous les radars et contrôleurs sont désactivés. La serrure électrique est activée automatiquement, ce qui fait que la porte reste fermée. Si vous connectez un alarme d'incendie et mettez la porte dans cette fonction, la porte ne s'ouvrira que si reçoit un ordre de l'alarme.

2. Toujours ouverte:

Tous les radars et contrôleurs sont désactivés. La porte reste toujours ouverte.

3. Ouverture Partiel (Fonctionnement Automatique):

Les radars sont activés. La porte s'ouvre automatiquement et que partiellement (65% de son parcours total). Chaque fois que cette fonction est activée la porte fait une reconnaissance.

4. Ouverture Complète (Fonctionnement Automatique):

- Le radar extérieur est désactivé et la serrure activé automatiquement pendant que les contrôleurs et radar intérieur sont disponibles. S'ouvre uniquement pour la sortie d'une personne.

5. Ouverture Complète (Fonctionnement Automatique):

Tous les radars et contrôleurs sont activés. La porte s'ouvre et se ferme automatiquement.

• PROGRAMMATION

Le sélecteur peut être utilisé en deux modes : Code et libre. En mode "code", il est nécessaire de faire une combinaison de quatre chiffres (le code d'origine c'est 1234) pour changer la fonction de travail.

Changer de "Mode Code" pour "Mode Libre":

Appuyer en continu la touche FUNC + touche 1 (LOCK) pendant 5 sec. Le sélecteur émet un bip et la lumière passera de rouge (Mode Code) en vert, en indiquant qu'il est en mode libre. Répéter le processus pour changer en mode Code.

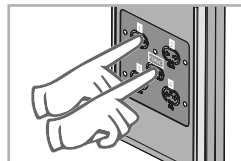

Changer la fonction du sélecteur en "Mode Code":

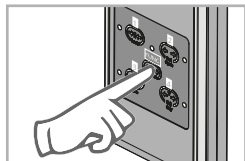

01 • Appuyer en continu la touche FUNC pendant 5 sec. Le sélecteur émet un bip et le LED reste vert.

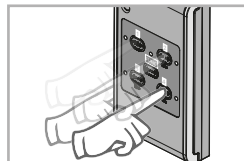

02 • Insérer le code (original-1234)

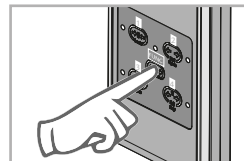

03 • Appuyer la touche FUNC pour confirmer.

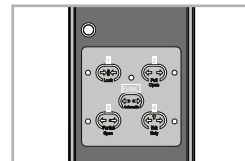

04 • Choisir une des fonctions susmentionnée en appuyant sur la touche correspondante à la fonction.

05. PROGRAMMATION

SÉLÉCTEUR

Changer la fonction du sélecteur en "Mode Libre":

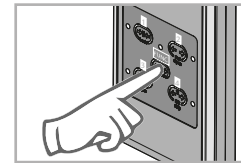

En mode "libre" vous pouvez sélectionner la fonction désirée en appuyant pendant 5 secondes sur elle-même, sans avoir besoin d'un mot de pass.

Changer mot de pass:

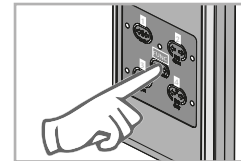

01 • Appuyer en continu la touche FUNC pendant 10 sec. Le sélecteur émet un bip aux 5 sec. et aux 10 sec.

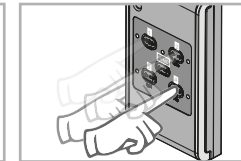

02 • Insérer le code (original - 1234)

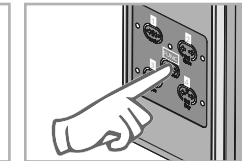

03 • Appuyer sur la touche FUNC pour confirmer.

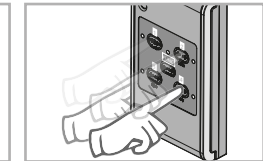

04 • Insérer un nouveau code.

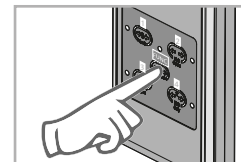

05 • Appuyer sur la touche FUNC pour confirmer.

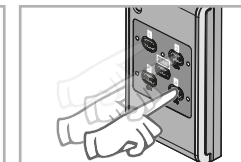

06 • Insérer une deuxième fois le nouveau code.

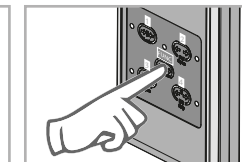

07 • Appuyer sur la touche FUNC pour confirmer le nouveau code. Le nouveau mot de pass est maintenant enregistré.

Reset au Sélecteur:

En cas d'oubli de votre mot de passe, suivre les étapes suivantes:

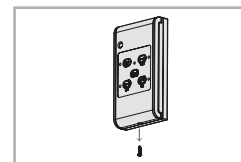

01 • Desserrer la vis du couvercle (sous le sélecteur) et enlever le panneau arrière.

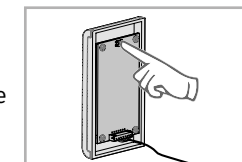

02 • Avec le sélecteur connecté, appuyer sur le bouton RESET dans la plaque pendant 40 sec.

03 • Le sélecteur émettra un bip en confirmant la réussite du reset. Le mot de pass revient à 1234. Replacer le couvercle arrière et serrer la vis.

06. ENTRETIEN

COURROIE

• RÉGLER LA TENSION DE LA COURROIE

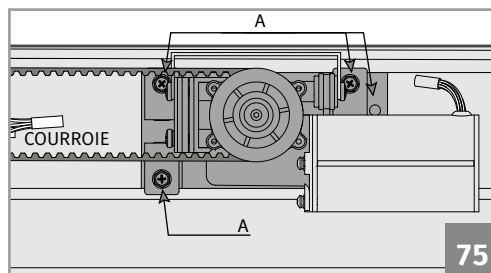
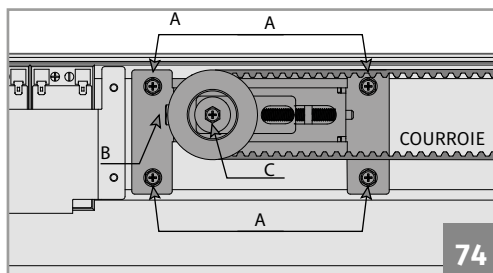

Attention: Tout d'abord, vérifier le serrage des vis (A). Ces vis maintiennent les tendeurs de la courroie fixes. Si ces vis perdent de la force la courroie pourra perdre de la force.

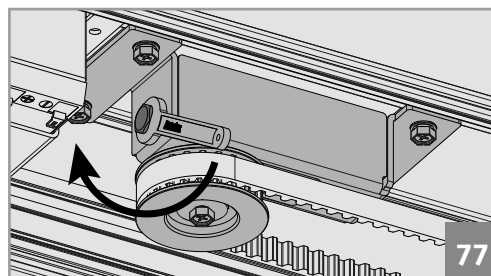
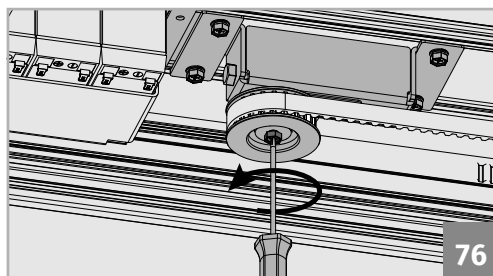

01. Pour démarrer le réglage de la tension de la courroie, desserrer en premier la vis (C). Lorsque cette vis est serrée, elle bloque la vis (B) et empêche la perte de la force.

02. Tourner la vis (B) pour augmenter ou diminuer la tension de la courroie. Pour savoir si la tension est bien réglée, serrer la courroie à mi-course, la partie supérieure contre la partie inférieure. Ceux-ci ne devraient pas être en mesure de se pencher contre.

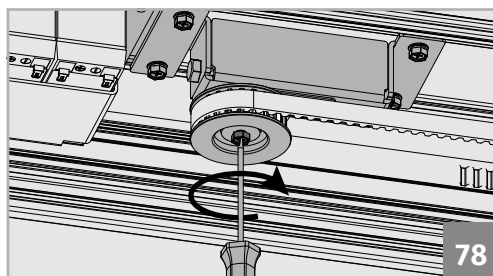

03. Serrer la vis (C) pour terminer le réglage.

06. ENTRETIEN

AUTRES INFORMATIONS

• VÉRIFICATIONS

Il est conseillé un entretien périodique complet afin de garantir le bon fonctionnement de la porte. Cette vérification doit être effectuée par des techniciens qualifiés dans la manipulation de portes automatiques en verre.

Vérifiez les points suivants lors de la vérification:

Général	Mise à niveau de l'automatisme; Serrages de l'automatisme à la surface; Conditionnement de câbles; Étiquette de révision;
Vantaux	Bruit des chariots; Relâche du système anti-déraillement; Alignement des vantaux; Relâche des guides; Nettoyage des chariots et rail; Réglage des butées;
Courroie	Tension de la courroie; Usure de la courroie;
Moteur	Bruit du moteur; Câbles de connexion du moteur;
Centrale	Nettoyage des insectes; Alimentation protégé par disjoncteur et fil de terre; Vitesse/force de la porte; Câbles de connexion du moteur;
Composants	Fonctionnement du sélecteur; Réponse et portée des radars ; Fonctionnement des photocellules ; Fonctionnement de la serrure électrique et déverrouillage;



Avant d'effectuer toute opération, dont la manipulation de la porte est nécessaire, éteindre l'alimentation.

• SUPPRESSION

A la fin de sa vie utile, tous les composants doivent être retirés de l'endroit par un installateur qualifié qui doit prendre en compte toutes les précautions et mesures de sécurité pendant la procédure.

Ne jamais placer les composants dans les ordures ménagères ou les décharges non contrôlées car ça contaminent l'environnement. Ceux-ci doivent être déposés dans des conteneurs de recyclage appropriés, pour séparer en fonction de leurs matériaux.

07. SOLUTION DE PANNES

DIAGNOSTIQUE DES PANNES

Problème	Cause	Solutions
La porte ne se déplace pas.	1. Manque d'alimentation.	Vérifier si la porte reçoit alimentation.
	2. La porte est coincée.	Séparer la porte de courroie et vérifier si les vantaux se déplacent manuellement sans problème.
	3. Fusible brûlé.	Vérifier l'état du fusible M1201 qui est dans l'interrupteur (page 14A) et remplacez-le si nécessaire.
	4. Les câbles sont éteint.	Vérifier si tous les câbles sont bien connectés.
La porte s'ouvre et se ferme à faible vitesse.	1. Les vantaux frottent dans les coulisses.	Assurez-vous que les vantaux ont le relâchement nécessaire dans les guides ou si serrent les verres (1mm).
	2. Les chariots avec roulements endommagés.	Séparer la porte de la courroie et déplacer la porte manuellement. Remplacer les chariots si endommagés.
	3. Tendeur de courroie avec roulement endommagé	Enlever la courroie de sa place et tourner la roue manuellement. S'il y a du bruit ou de frottement inhabituel, remplacer le composant.
	4. Centrale défectueuse.	Changer la position des potentiomètres C et D (pág.15B) et vérifiez si la centrale change sa conduite lors de l'ouverture et de la fermeture de la porte.Si cela ne se vérifie pas, la centrale présente des anomalies.
	5. Moteur avec le réducteur coincé.	Sans courroie et sans alimentation, vérifier que le moteur tourne manuellement.
La porte ne se ferme pas.	1. Radar envoi le signal en continu.	Éteindre un radar à la fois et vérifier si la porte se ferme.
	2. Photocellules toujours ouvertes.	Vérifier que les câbles reliant le module des photocellules à la centrale, ferment le circuit NC. Placer un shunt sur l'entrée 1 et 2 et assurez-vous que la porte se ferme. Si se ferme, vérifiez l'alimentation des cellules.
La porte inverse son sens lors de la fermeture.	1. Il existe des obstacles dans la zone de détection du capteur.	Retirez les obstacles de la surface de détection du capteur.
	2. Les vantaux de la porte se trouvent à l'intérieur de la zone de détection.	Régler la surface de détection et la sensibilité du capteur (voir notice du capteur).
	3. Photocellules désalignées.	Aligner les photocellules
	4. Frottement sur certains composants de la porte.	En déplaçant les vantaux manuellement, voir où il y a contact entre les composants.
Les vantaux se touchent très fort entre eux.	1. Problème dans les butés.	Vérifier si les battants sont bien serrés et en place.
	2. La centrale est en panne.	Changer la position des potentiomètres C et D (pág.15B) et vérifiez si la centrale change sa conduite lors de l'ouverture et de la fermeture de la porte. Faire un reset à la centrale en éteindre les batteries et l'alimentation pendant 5 secondes. Connecter de nouveau afin que la porte démarre une nouvelle programmation.