

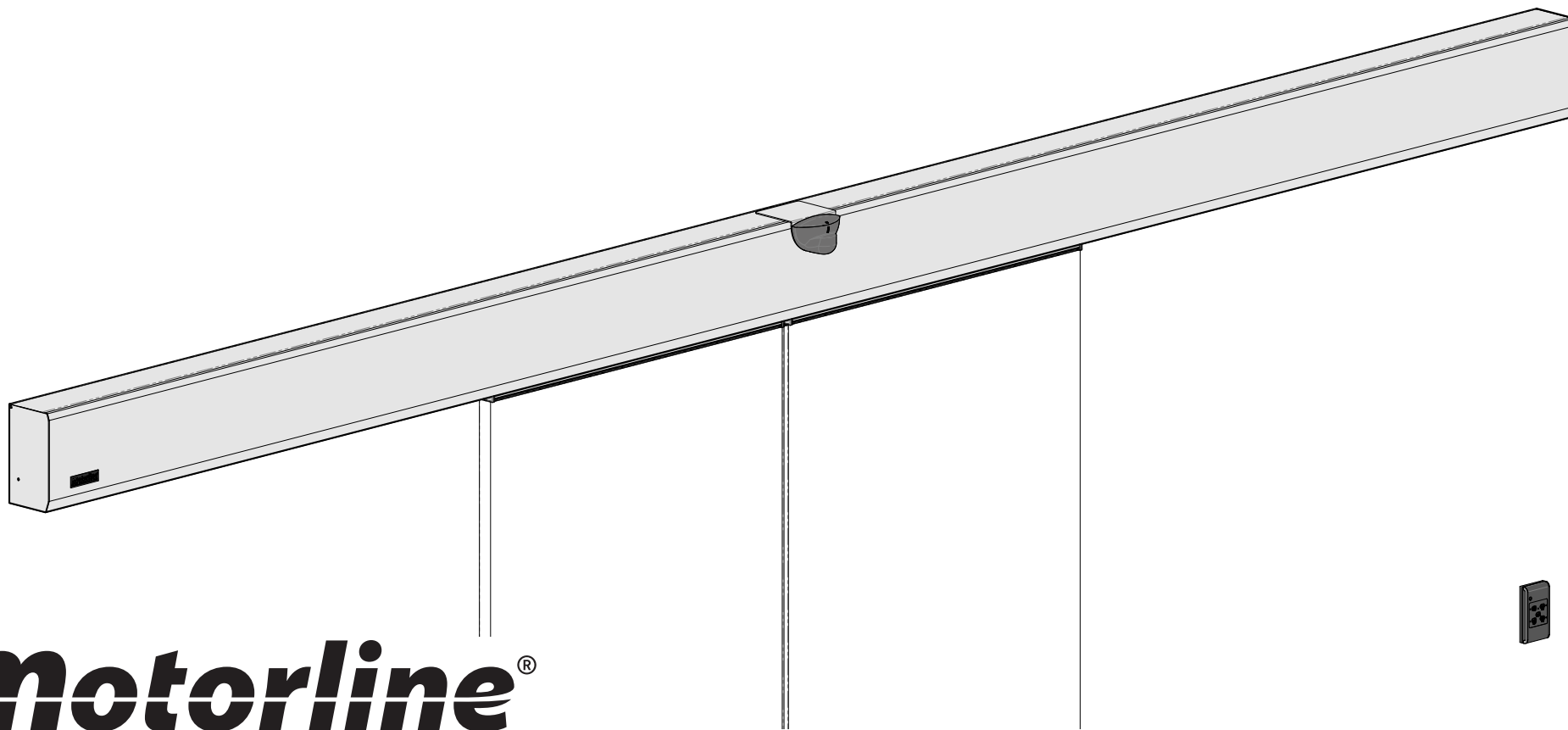

KAPVSP

MANUAL DEL UTILIZADOR/INSTALADOR







00. CONTENIDO

ÍNDICE

01. AVISOS DE SEGURIDAD	
NORMAS A SEGUIR	1B
02. ESQUEMA DE CONEXIONES	
ESQUEMA GENERAL	4A
INSTRUCCIONES PREVIAS PARA CONEXIONES DE RADAR Y FOTOCELULA	4B
ESQUEMA MÓDULO FOTOCÉLULAS (MR28 O CR10MS/FOTO19A)	5A
ESQUEMA - 2 RADARES M1601	5B
ESQUEMA - 2 RADAR MR30 DE 5 HILOS	6A
ESQUEMA - 2 RADAR MR30 DE 6 HILOS	6B
ESQUEMA - 2 RADARES RAP100S	7A
ESQUEMA - MB18, SINTACT O MB17	7B
03. LA PUERTA	
CARACTERÍSTICAS TÉCNICAS	8A
COMPONENTES DE LA PUERTA	8B
MEDIDAS	9A
DESBLOQUEO	10B
04. INSTALACIÓN	
PRE-INSTALACIÓN	10B
INSTALACIÓN DEL COFRE	11A
INSTALACIÓN DEL VIDRIO EN EL COFRE	13A
INSTALACIÓN DE LAS GUÍAS	14A
AJUSTE DE LOS BATENTES	14B
COMPONENTES	15A
CONEXIÓN A 110V/230V	15A
BATERÍAS DE SEGURIDAD	15B
05. PROGRAMACIÓN	
CENTRAL	16A
SELECTOR	18A
06. MANTENIMIENTO	
CORREA	19A
OTRAS INFORMACIONES	19B
07. RESOLUCIÓN DE AVERÍAS	
DIAGNÓSTICO DE AVERÍAS	20

01. AVISOS DE SEGURIDAD

NORMAS A SEGUIR

	Este producto está certificado de acuerdo con las normas de seguridad de la Comunidad Europea (CE).
	Este producto está en conformidad con la Directiva 2011/65/UE del Parlamento Europeo y del Consejo, de 8 de Junio de 2011, relativa a la restricción del uso de determinadas sustancias peligrosas en equipamientos eléctricos y electrónicos.
	(Aplicable en países con sistemas de reciclaje). Esta marcación indica que el producto y accesorios electrónicos (p.ej. cargador, cable USB, equipos electrónicos, mandos, etc.) no deben ser descartados como otros residuos domésticos en el final de su vida útil. Para evitar posibles daños al ambiente o a la salud humana decurrentes de la eliminación descontrolada de residuos, separe estos ítems de otros tipos de residuos y recíclelos de forma responsable para promover la reutilización sostenible de los recursos materiales. Los usuarios domésticos deben entrar en contacto con el revendedor donde adquirieron este producto o con la Agencia del Ambiente Nacional para obtener detalles sobre donde y como pueden llevar esos ítems para una reciclaje medioambiental segura. Los usuarios empresariales deben contactar su proveedor y verificar los términos y condiciones del contrato de compraventa. Este producto y sus accesorios electrónicos no deben ser mezclados con otros residuos comerciales para basura.
	
	Esta marcación indica que el producto y accesorios electrónicos (p.ej. cargador, cable USB, aparatos electrónicos, mandos, etc.), son pasibles de descargas eléctricas, por el contacto directo o indirecto con electricidad. Sea prudente al manejar el producto y respete todas las normas de seguridad indicadas en este manual.

01. INFORMACION DE SEGURIDAD

AVISOS GENERALES

- En este manual se encuentra información de uso y seguridad muy importante. Lea cuidadosamente todas las instrucciones del manual antes de iniciar los procedimientos de instalación/uso y mantenga este manual en un lugar seguro para que pueda ser consultado cuando sea necesario.
- Este producto se destina exclusivamente a la utilización mencionada en este manual. Cualquier otra aplicación o operación que no esté considerada está expresamente prohibida, ya que podría dañar el producto y/o poner a las personas en riesgo originando lesiones graves.
- Este manual está destinado principalmente a los instaladores profesionales, aunque no invalida que el usuario también tenga la responsabilidad de leer atentamente la sección “Normas del usuario” para garantizar el correcto funcionamiento del producto.
- La instalación y reparación de este equipo debe ser realizada únicamente por técnicos cualificados y experimentados, garantizando que todos estos procedimientos se efectúen de acuerdo con las leyes y normas aplicables. Los usuarios no profesionales y sin experiencia están expresamente prohibidos de realizar cualquier acción, a menos que haya sido explícitamente solicitado por técnicos especializados para hacerlo.
- Las instalaciones deben examinarse con frecuencia para comprobar el desequilibrio y los signos de desgaste o daño de los cables, muelles, bisagras, ruedas, apoyos u otros elementos mecánicos de montaje.
- No utilice el equipo si es necesario reparar o ajustar.
- En la realización del mantenimiento, limpieza y sustitución de piezas el producto deberá estar desconectado de la alimentación. También incluye cualquier operación que requiera la apertura de la tapa del producto.
- El uso, limpieza y mantenimiento de este producto puede ser realizado por personas de ocho o más años de edad y personas cuyas capacidades físicas, sensoriales o mentales sean reducidas, o por personas sin ningún conocimiento del funcionamiento del producto, siempre que

hay una supervisión o instrucciones por personas con experiencia en el uso del producto en seguridad y que esté comprendido los riesgos y peligros involucrados.

- Los niños no deben jugar con el producto o los dispositivos de apertura, para evitar que la puerta o portón motorizados se activen involuntariamente.

AVISOS PARA EL INSTALADOR

- Antes de comenzar los procedimientos de instalación, asegúrese de que tiene todos los dispositivos y materiales necesarios para completar la instalación del producto.
- Debe tener en cuenta lo índice de la protección (IP) y la temperatura de funcionamiento del producto para asegurarse de que es adecuado para el lugar de instalación.
- Proporcione el manual del producto al usuario e informe de cómo manejarlo en caso de emergencia.
- Si el automatismo se instala en un portón con puerta peatonal, es obligatorio instalar un mecanismo de bloqueo de la puerta mientras la puerta está en movimiento.
- No instale el producto de “cabeza hacia abajo” o apoyado en elementos que no soporten su peso. Si es necesario, añada soportes en puntos estratégicos para garantizar la seguridad del automatismo.
- No instale el producto en zonas explosivas.
- Los dispositivos de seguridad deben proteger las eventuales áreas de aplastamiento, corte, transporte y de peligro en general, de la puerta o del portón motorizado.
- Verificar si los elementos que se van a automatizar (puertas, ventanas, persianas, etc.) están en perfecto funcionamiento y si están alineados y nivelados. Compruebe también si los batientes mecánicos necesarios están en los lugares apropiados.
- La central electrónica debe instalarse en un lugar protegido de cualquier líquido (lluvia, humedad, etc), polvo y parásitos.
- Debe pasar los varios cables eléctricos por tubos de protección, para

01. INFORMACION DE SEGURIDAD

protegerlos contra esfuerzos mecánicos, esencialmente en el cable de alimentación. Tenga en cuenta que todos los cables deben entrar en la caja de la central electrónica por la parte inferior.

- Si el automatismo es para instalar a una cuota superior a 2,5 m del suelo u otro nivel de acceso, deberán ser seguidas las prescripciones mínimas de seguridad y de salud para la utilización por parte de los trabajadores de equipos de trabajo en el trabajo de la Directiva 2009/104 / CE del Parlamento Europeo y del Consejo, de 16 de septiembre de 2009.
- Fije la etiqueta permanente para el desenganche manual lo más cerca posible del mecanismo de desenganche.
- Se debe prever en los conductores fijos de alimentación del producto un medio de desconexión, como un interruptor o un disyuntor en el cuadro eléctrico, en conformidad con las normas de instalación.
- Si el producto a instalar necesita de alimentación a 230Vac o 110Vac, asegúrese de que la conexión se efectúa a un cuadro eléctrico con conexión de tierra.
- El producto es alimentado únicamente a la baja tensión de seguridad con central eléctrica. (sólo en los motores 24V)

AVISOS PARA EL USUARIO

- Mantenga este manual en un lugar seguro para ser consultado cuando sea necesario.
- Si el producto tiene contacto con líquidos sin que esté preparado para eso, debe desconectar inmediatamente el producto de la corriente eléctrica para evitar cortocircuitos, y consultar a un técnico especializado.
- Asegúrese de que el instalador le ha dado el manual del producto y le ha indicado cómo manipular el producto en caso de emergencia.
- Si el sistema requiere alguna reparación o modificación, desbloquee el equipo, apague la corriente eléctrica y no lo utilice hasta que todas las condiciones de seguridad estén garantizadas.
- En caso de disparo de disyuntores o falla de fusibles, localice la avería y solucione antes de reiniciar el disyuntor o cambiar el fusible. Si la avería

no es reparable consultando este manual, póngase en contacto con un técnico.

- Mantenga el área de acción de lo potón motorizado libre mientras el mismo esté en movimiento, y no cree resistencia al movimiento del mismo.
- No efectúe ninguna operación en los elementos mecánicos o bisagras si el producto está en movimiento.

RESPONSABILIDAD

- El proveedor rechaza cualquier responsabilidad si:
 - se produzcan fallos o deformaciones del producto que resulten de una instalación, utilización o mantenimiento incorrecto.
 - las normas de seguridad no se cumplen en la instalación, el uso y el mantenimiento del producto.
 - las indicaciones contenidas en este manual no se cumplen.
 - producen daños causados por modificaciones no autorizadas.
 - En estos casos, la garantía se anula.

MOTORLINE ELECTROCELOS SA.

Travessa do Sobreiro, nº29
4755-474 Rio Côvo (Santa Eugénia)
Barcelos, Portugal

LEYENDA SÍMBOLOS



• Avisos importantes de seguridad



• Información Útil



• Información de programación



• Información de potenciómetros



• Información de los conectores



• Información de los botones

02. ESQUEMA DE CONEXIONES

ESQUEMA GENERAL

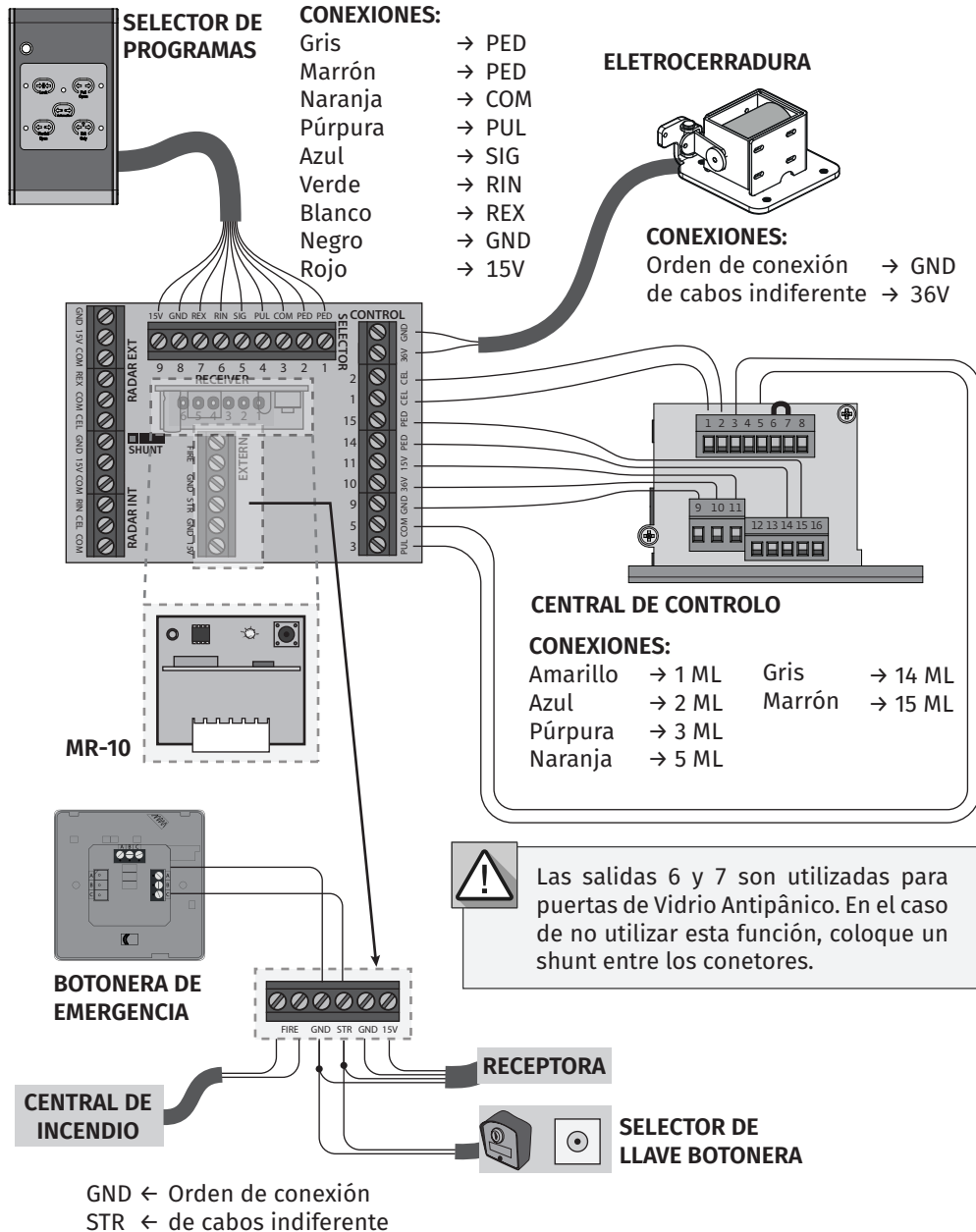

02. ESQUEMA DE CONEXIONES

INSTRUCCIONES PREVIAS PARA CONEXIONES DE RADAR Y FOTOCÉLULA

En la placa de conexión KAPV existen dos grupos de conectores para radares y fotocélulas:

RADAR INT → Conexión de dispositivos instalados en el interior del edificio.

RADAR EXT → Conexión de dispositivos instalados en el exterior del edificio.



Al utilizar radares con las mismas fotocélulas dentro y fuera del edificio, preste atención al intercambio de cables en las entradas COM y CEL de cada conector.



Las entradas para fotocélulas trabajan en circuito NC. En la placa de conexión existe un Shunt de 3 pines para poder seleccionar la configuración de fotocélulas deseada.

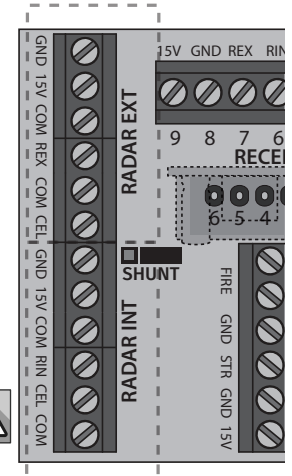

SHUNT

Fotocélulas Interiores y Exteriores



Solo fotocélulas interiores

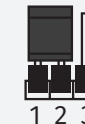

Sin uso de fotocélulas*

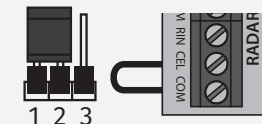

*En este modo, también es necesario colocar un puente (shunt) entre CEL y COM del RADAR INT.

02. ESQUEMA DE CONEXIONES

ESQUEMA DEL MÓDULO FOTOCELULA (MR28 O CR10MS/FOTO19A)

MR28 MÓDULO DE FOTOCÉLULAS

CONEXIONES:

- Mód. nº1 → GND
- Mód. nº2 → 15V
- Mód. nº3 → COM
- Mód. nº4 → RIN

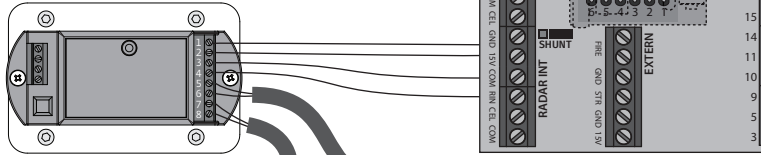

CR10MS/FOTO9S1A MÓDULO DE FOTOCÉLULAS

CONEXIONES:

- Mód. nº1 → GND
- Mód. nº2 → 15V
- Mód. nº3 → COM
- Mód. nº4 → CEL

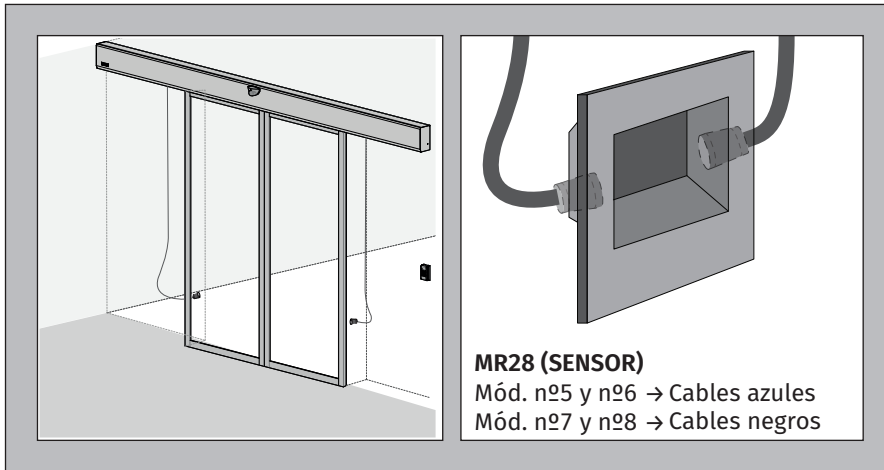
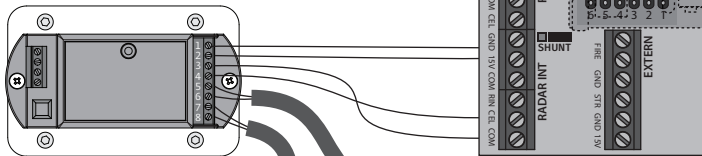

MR28 (SENSOR)

- Mód. nº5 y nº6 → Cables azules
- Mód. nº7 y nº8 → Cables negros

02. ESQUEMA DE CONEXIONES

ESQUEMA - 2 RADARES M1601

M1601 (RADAR EXTERIOR)

CONEXIONES:

- Amarillo →
- Marrón →
- Verde →
- Blanco →

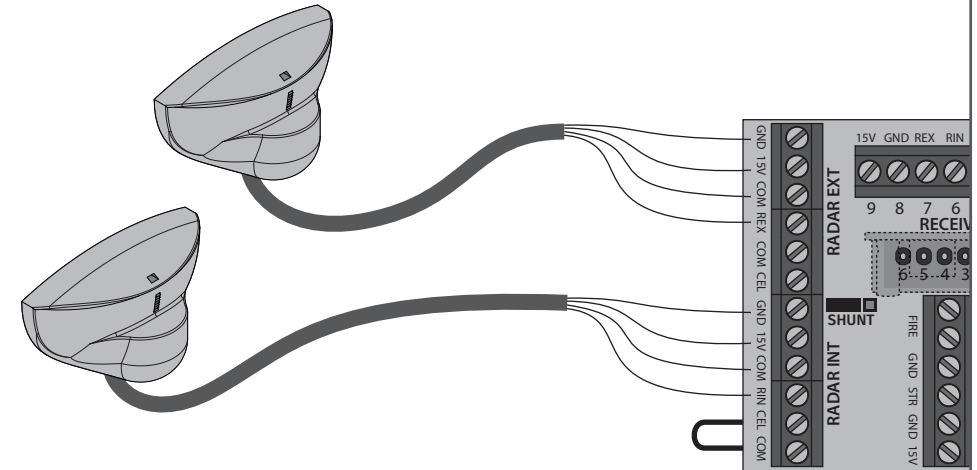

M1601 (RADAR INTERIOR)

CONEXIONES:

- Amarillo →
- Marrón →
- Blanco →
- Verde →

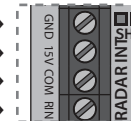

02. ESQUEMA DE CONEXIONES

ESQUEMA - 2 RADAR MR30 DE 5 FIOS

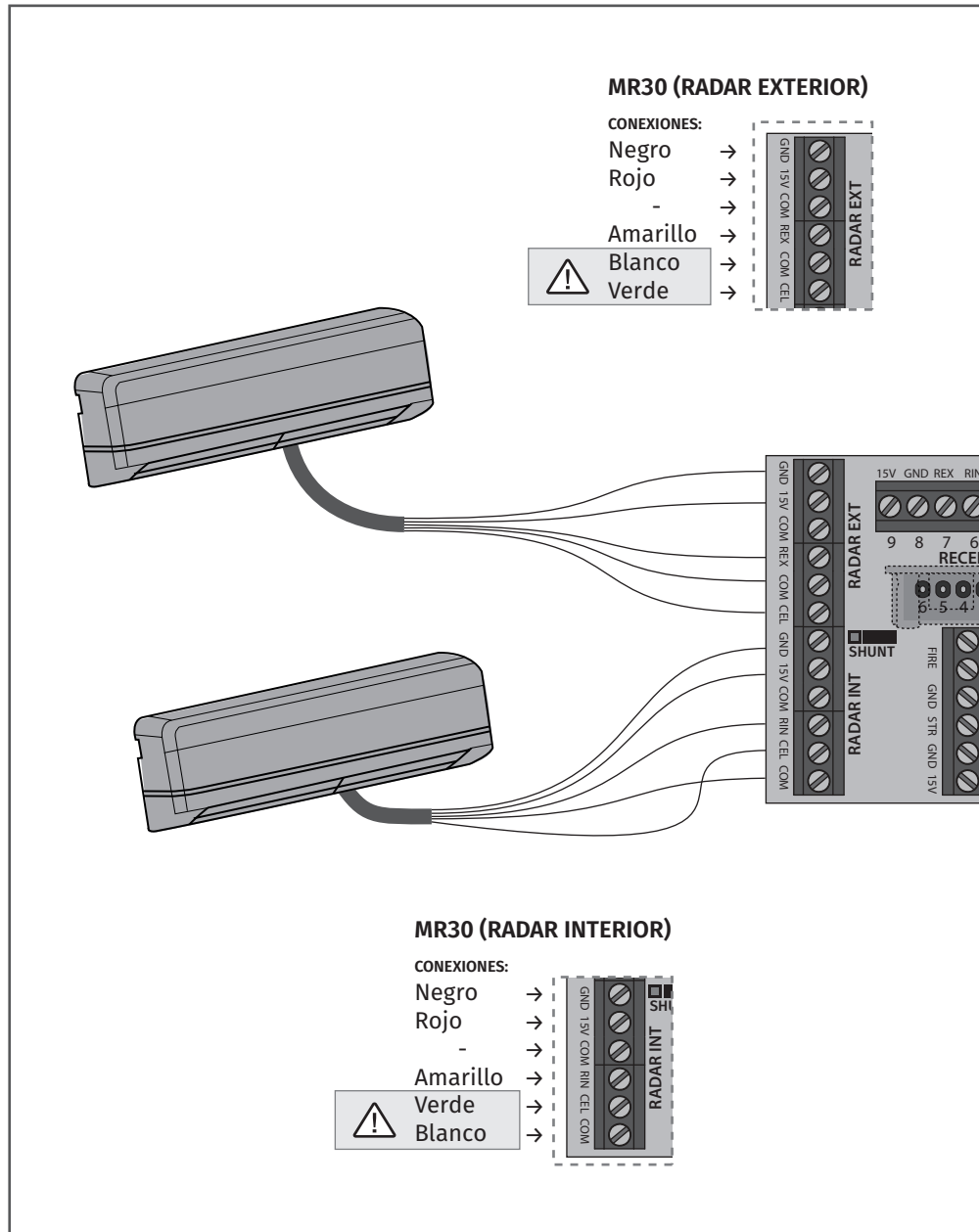

02. ESQUEMA DE CONEXIONES

ESQUEMA - 2 RADAR MR30 DE 6 FIOS

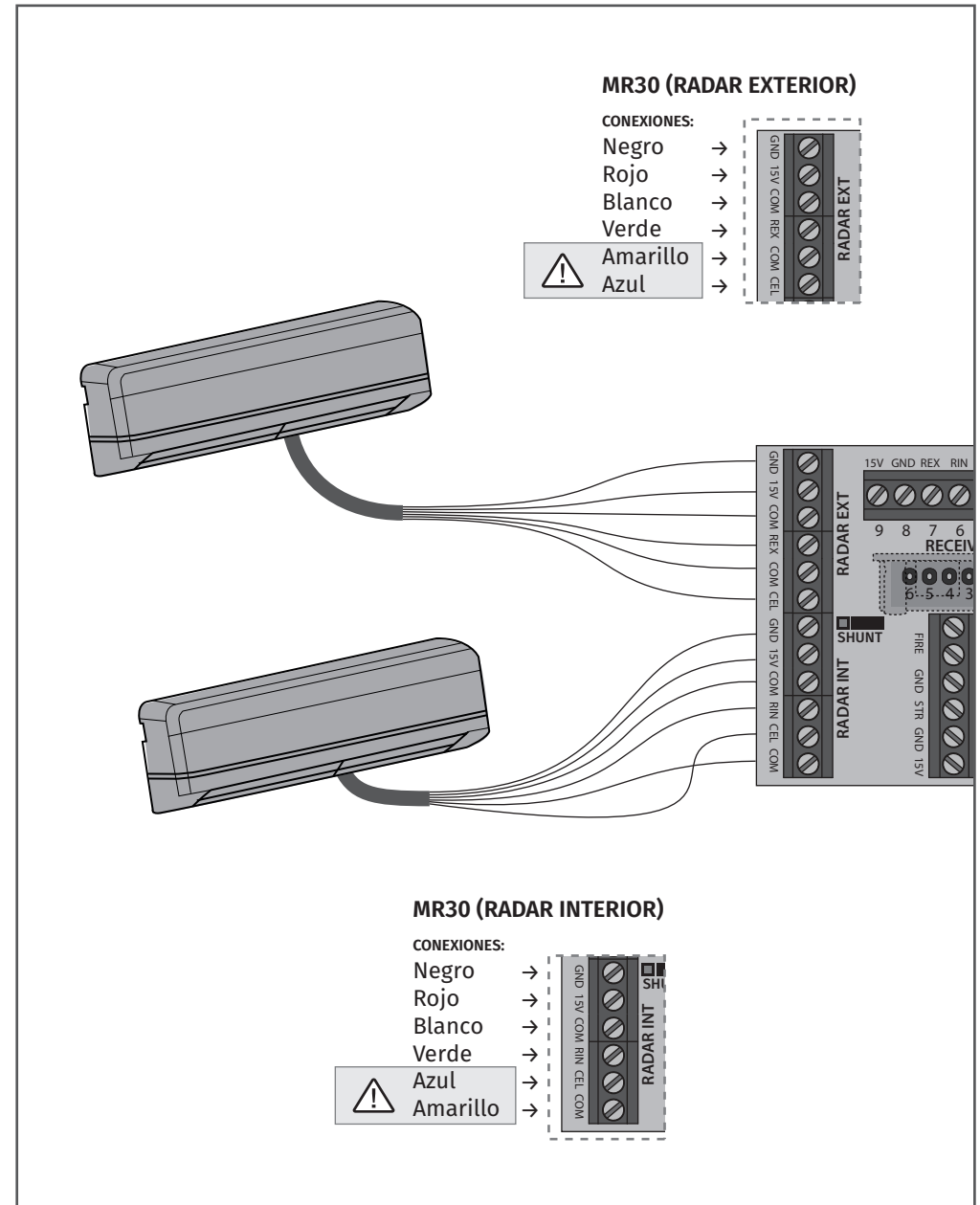

02. ESQUEMA DE CONEXIONES

ESQUEMA - 2 RADARES RAP100S

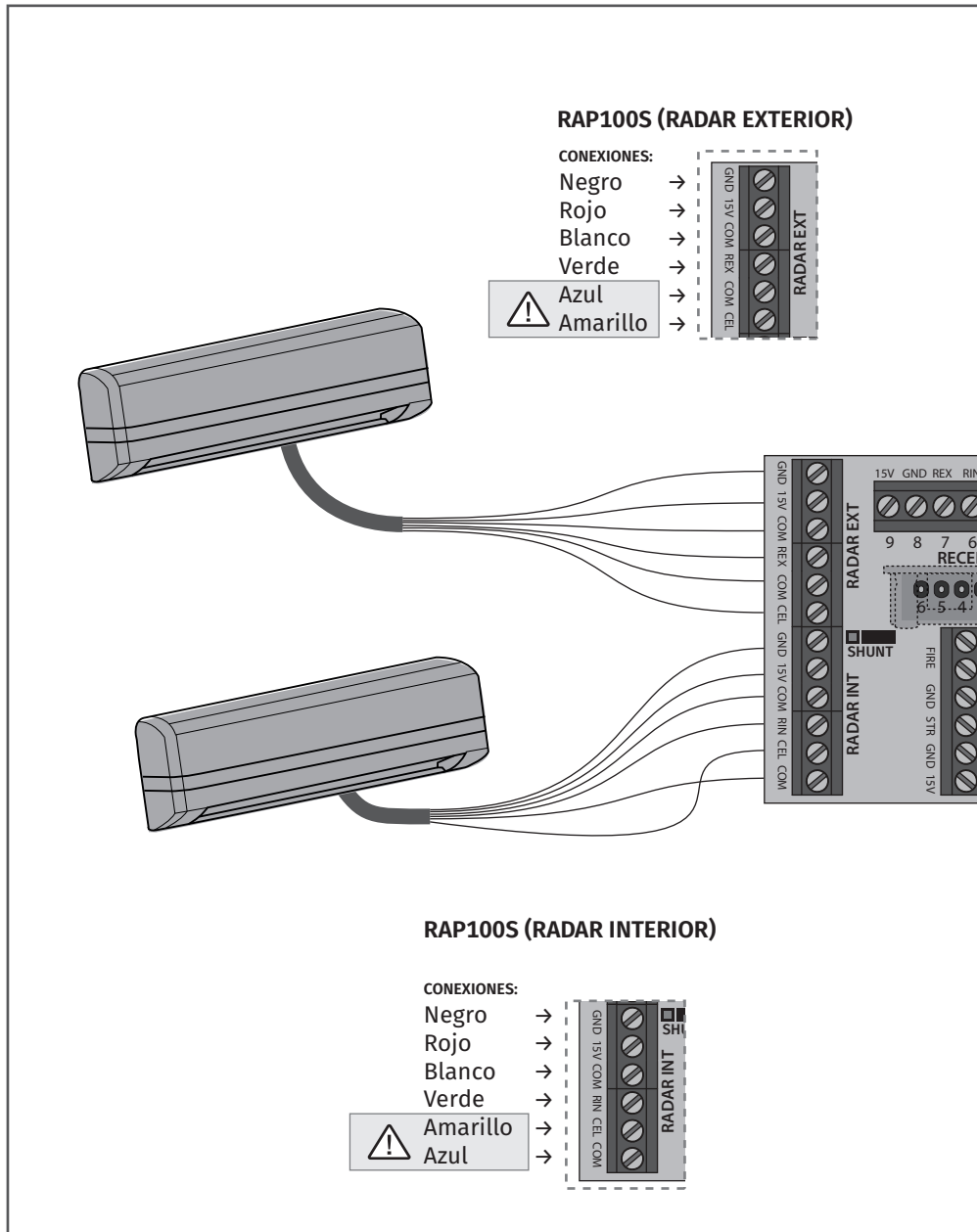

02. ESQUEMA DE CONEXIONES

ESQUEMA - MB18, SINTACT O MB17

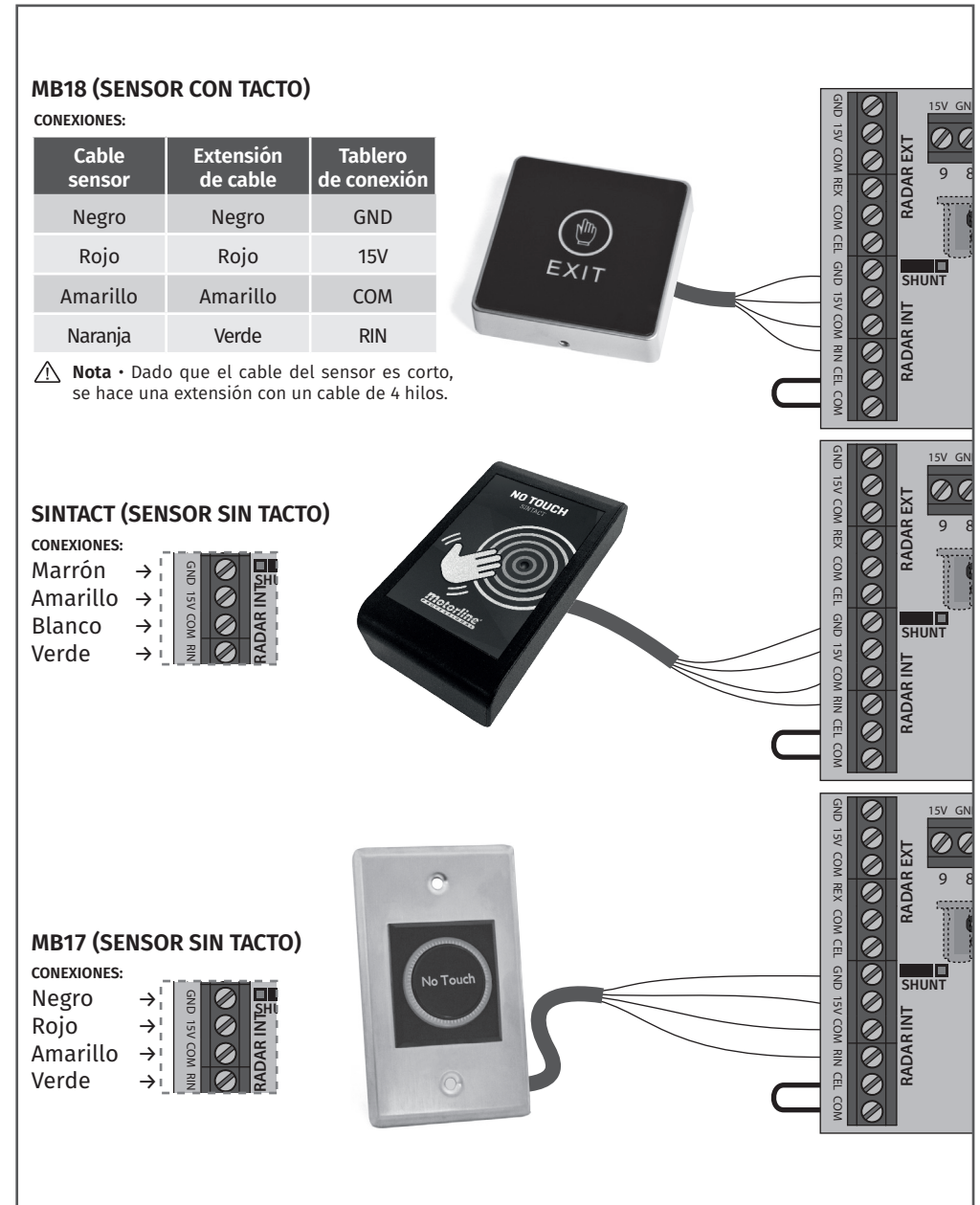

03. LA PUERTA

CARACTERÍSTICAS TÉCNICAS

Con su sistema deslizante automático, la puerta de vidrio KAPVSP, es la solución perfecta para entrada y salida de edificios donde se pretende un aislamiento sonoro y climático constante. Esta puerta fue concebida para un uso diario intenso y continuo.

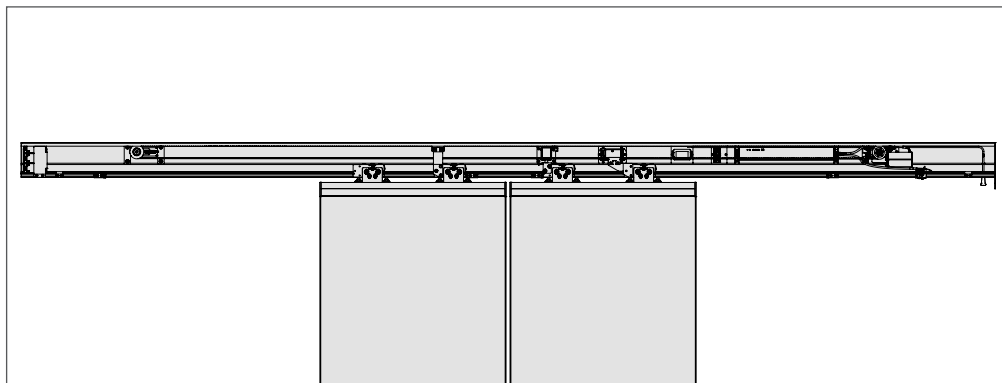

Las características de la **Puerta de Vidrio KAPVSP** son las siguientes:

• Tipo de puerta	1 hoja	2 hojas
• Peso de la hoja	Máx. 250kg	Máx. 125kg/folha
• Anchura de la hoja	DW = 500-2800mm	DW = 500-1400mm
• Tipo de uso	Uso intensivo	
• Ruido	≤56dB	
• Alimentación	AC230V +/- 10%, 50-60Hz	
	AC110V (transformador de 110V a 230V) +/- 10%, 50-60Hz	
• Velocidad de apertura	300-500 mm/s (Ajustable)	
• Velocidad de cierre	250-500 mm/s (Ajustable)	
• Tiempo de reculo	< 1s	
• Tiempo de pausa	1-20s (Ajustable)	
• Fuerza Anti-Viento	> 70N	
• Fuerza bloqueo electrónico	Aproximadamente 800N	
• Potencia del motor	100W	
• Consumo en Standby	Aproximadamente 10W	
• Funciones (Selector)	• Siempre cerrada • Siempre abierta • Apertura parcial (Modo Auto.) • Apertura total (Modo Auto.) • Sólo salida	
• Temperatura de funcionamiento	-25°C ~ 50°C	

03. LA PUERTA

COMPONENTES DE LA PUERTA

Podrá encontrar en la puerta los siguientes componentes:

- A • Cofre - perfil frontal
- B • Cofre - perfil posterior
- C • Carros de arrastre*
- D • Correa
- E • Motor
- F • Esticador de Correa
- G • Fotocélulas FOTO9S1A H (Opcional)
- H • Módulo de Fotocélulas(Opcional)
- I • Central
- J • 3 Baterías
- K • Radar (Opcional)
- L • Sensor (Opcional)
- M • Selector
- N • Electrofechadura (Opcional)
- O • Guía*
- P • Batentes
- Q1 • Pinza de aprieto*
- Q2 • Pinza de pernos*
- R • Soporte Superior*
- S • Soporte Inferior*
- T • Conmutador
- U • Kit de Accesorios*
- V • Placa de conexiones - PCB

* Cantidad dependerá del tamaño y/o cantidad de las hojas.

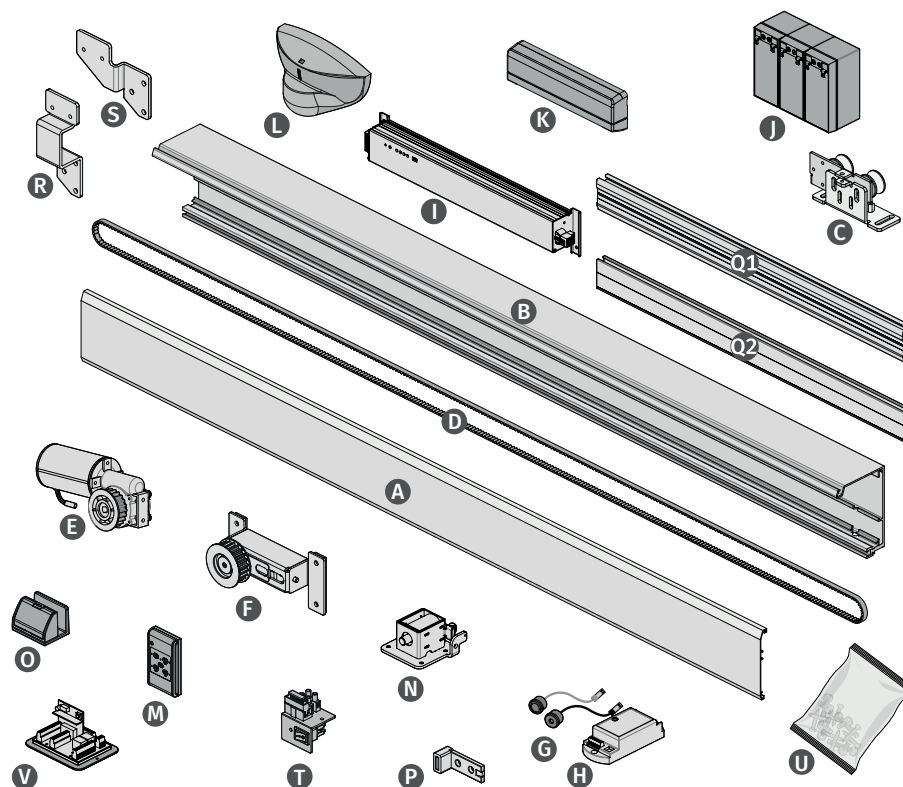

03. LA PUERTA

MEDIDAS

• PINZA ESTÁNDAR

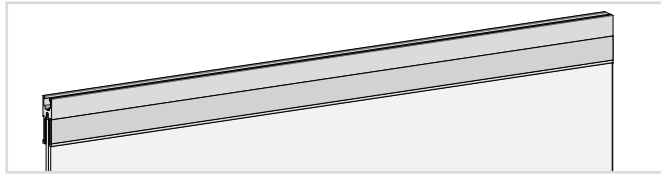
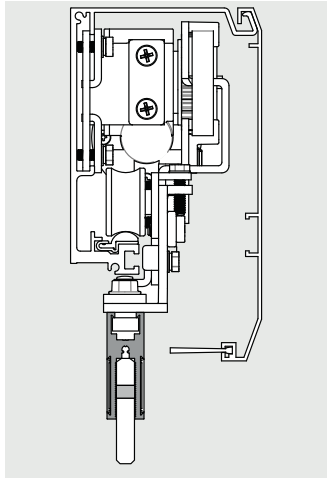

• VIDRIO PARA PINÇA ESTÁNDAR

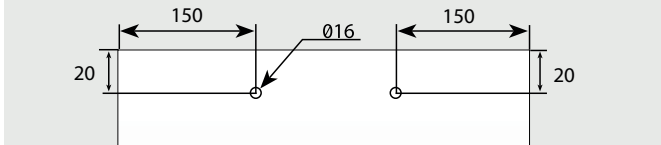

Pinza estándar • Para la utilización de la pinza estándar, es obligatorio hacer furações iguales a las referências arriba posibilitando lo aprieto a la pinza.

• DINTEL PARA PUERTA DE VIDRIO CON PINZA ESTÁNDAR

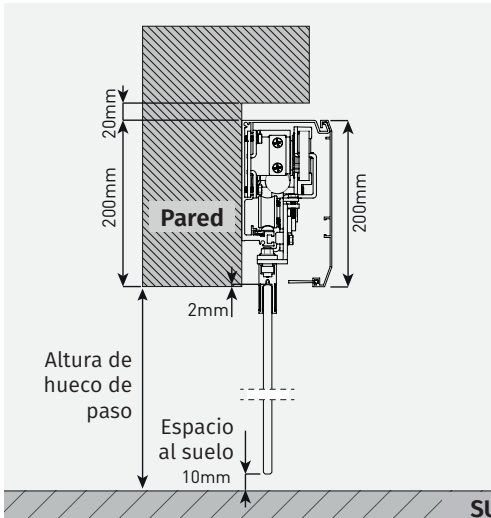

Modo semi-visible • Pinza de fijación del cristal será visible desde el exterior (220mm de dintel mínimo).

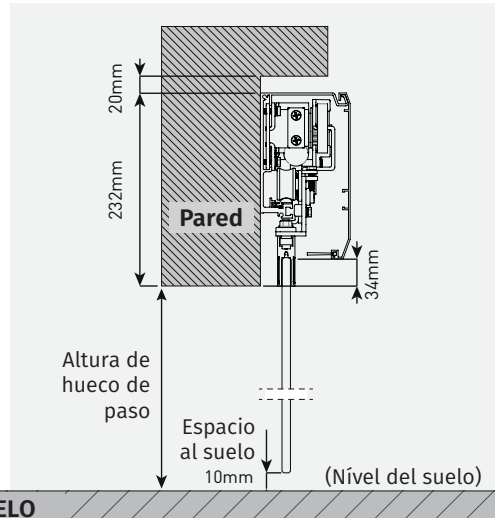

Modo invisible • Pinza de fijación del cristal queda escondida detrás del dintel (252mm de dintel mínimo).

03. LA PUERTA

MEDIDAS

• PINZA DE APRIETO

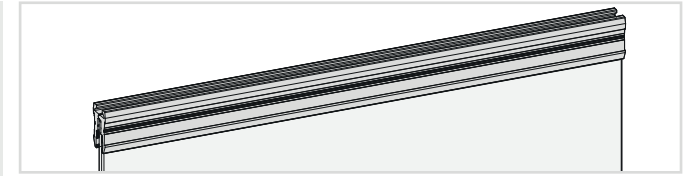
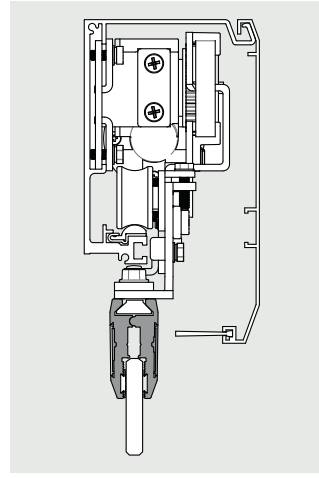

• VIDRIO PARA PINÇA DE APRIETO



Pinza de aprieto • En la utilización de pinzas de aprieto, el vidrio no tiene furações, siendo que su fijación pasa por la aplicación de pernos sólo en las pinzas.

• DINTEL PARA PUERTA DE VIDRIO CON PINÇA DE APRIETO

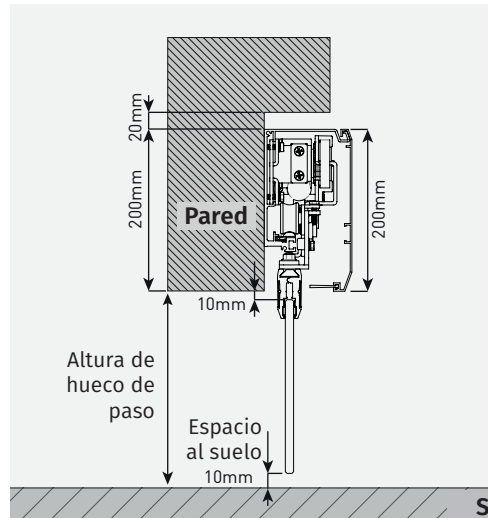

Modo semi-visible • Pinza de fijación del cristal será visible desde el exterior (220mm de dintel mínimo).

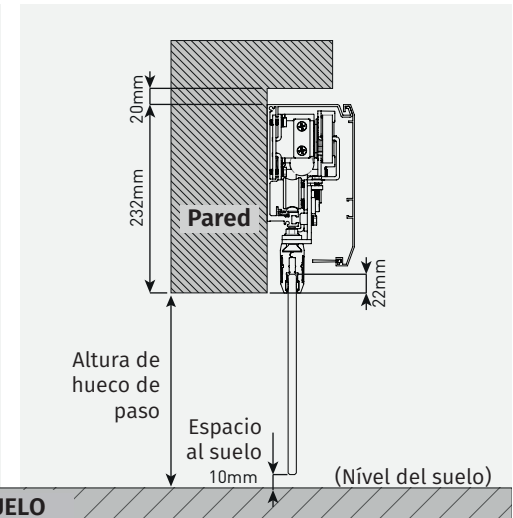

Modo invisible • Pinza de fijación del cristal queda escondida detrás del dintel (252mm de dintel mínimo).

03. LA PUERTA

MEDIDAS

• VIDRIO CON MARCO DE VENTANA (MÓVIL)

Anchura de la Hoja:

45mm(caix.)+Anchura del vidrio+45mm(caix.)

Altura de la Hoja:

70mm (caix.)+Altura del vidrio+45mm(caix.)

Anchura de la Folha

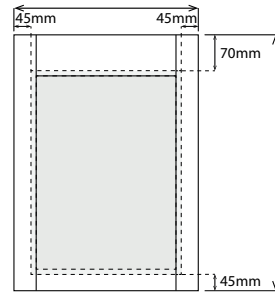

Altura de la hoja



ATENCIÓN: La caixilharia de las hojas fijas presenta medidas diferentes de las hojas móviles. La medida es de 45mm en todos los perfiles.

• DINTEL PARA PUERTA DE VIDRIO CON MARCO DE VENTANA

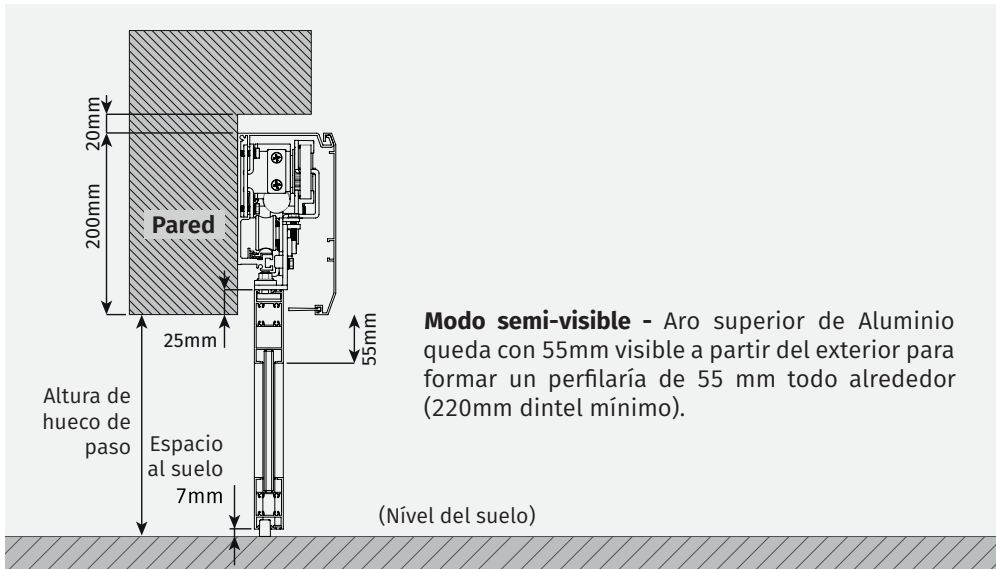

03. LA PUERTA

DESBLOQUEO

• ELETROCERRADURA

La electrocerradura es un sistema de seguridad que crea un bloqueo automático de las puertas de vidrio impidiendo así los robos y aumentando la seguridad del espacio.

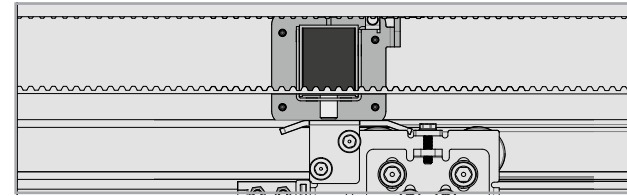

Después de accionada (puerta cerrada), la electrocerradura podrá ser desbloqueada jalando la palanca de seguridad para abajo.

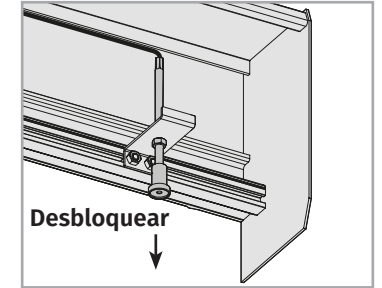

04. INSTALACIÓN

PRE-INSTALACIÓN

• CONDICIONES Y VERIFICACIONES PREVIAS A LA INSTALACIÓN

- Asegúrese de que la superficie que va a recibir la puerta, se encuentra nivelada y plomada.
- El suelo deberá ser liso, uniforme y nivelado.
- El local deberá estar exento de choques y vibraciones.
- Verifique si los valores de la temperatura ambiental son admisibles para el funcionamiento de esta puerta.
- Realice toda la instalación con la alimentación desconectada.
- Consulte las instrucciones del fabricante de todos los componentes a instalar.

• LOCALIZACIÓN GENERAL DE INSTALACIÓN

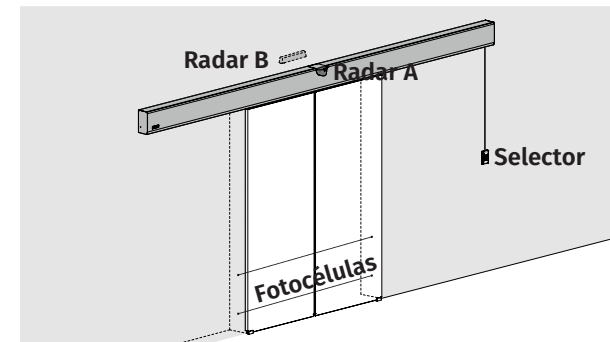

04. INSTALACIÓN

INSTALACIÓN DEL COFRE

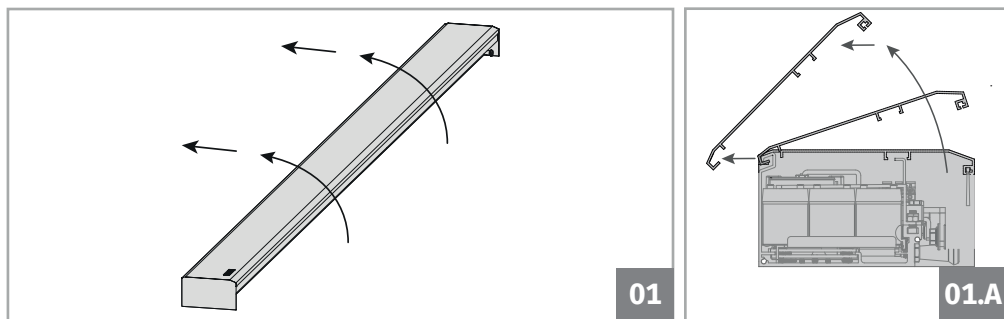

01. Coloque el cofre sobre un material protector (cartón). Levante la tapa del cofre y hágala deslizar para el frente para que esta desencaje, como ilustrado en el **DETALLE (01.A)** arriba. Retire todos los componentes sueltos de dentro del cofre como los accesorios de fijación, receptores y carros de arrastre.

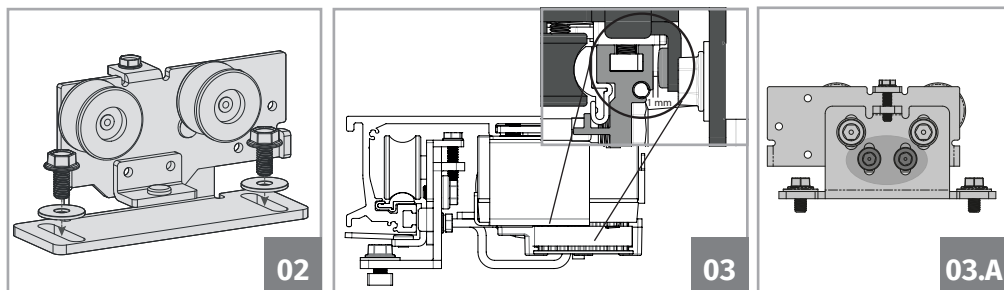

02. Aplique los pernos y las anillas que se encuentran en el Kit de accesorios.

03. Desaperte ligeramente los pernos señalados en la imagen 03.A y aplique los carros de arrastre en el cofre. Deslice el pequeño perfil con goma en la parte interior del carros de arrastre para cerca del cofre dejando la goma a **1mm del cofre (03)**.

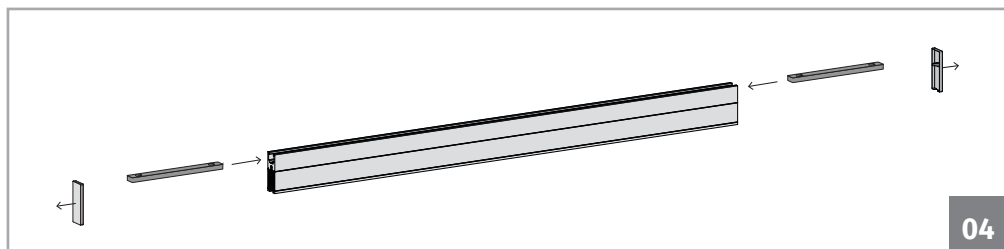

04. Retire las tapas de la pinza y coloque las chapas que se encuentran en el kit (cada pinza necesita dos o tres chapas dependiendo del tamaño de la hoja).

04. INSTALACIÓN

INSTALACIÓN DEL COFRE

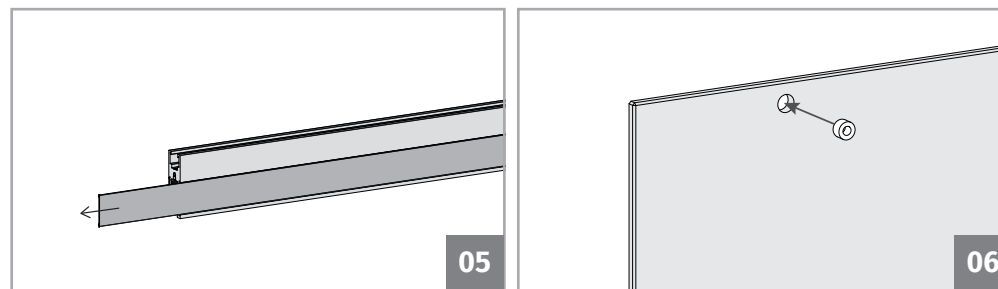

05. En el caso de utilizar una pinza estándar, deslice la tapa de la pinza para tener acceso a los agujeros.

06. Aplique las anillas de nylon en los agujeros existentes en el vidrio.

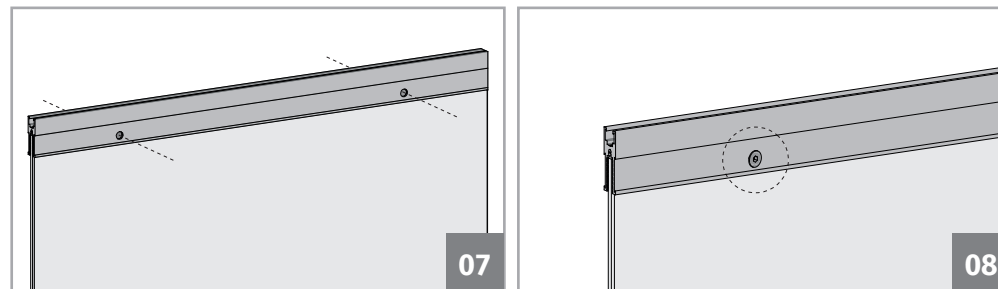

07. Alinee los agujeros del vidrio con los agujeros ya existente en la pinza. Esta operación no debe ser realizada solo encima de un soporte de protección (cartón).

08. Aplicar el tornillo en el lado donde queda el perfil incrustado. Aplique también la rosca en la parte posterior y del tornillo.

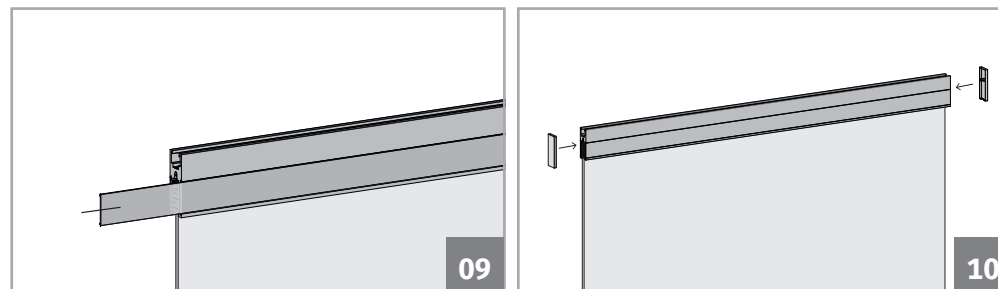

09. Bueva a colocar la tapa de la pinza.

10. Coloque los topes para que las tapas no deslicen y caigan.

04. INSTALACIÓN

INSTALACIÓN DEL COFRE

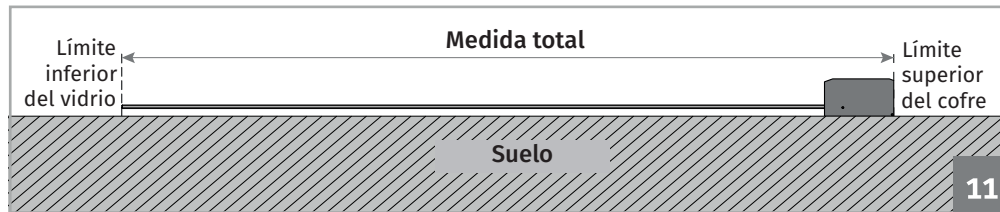

11. Aún en el suelo, junte el vidrio (ya con la pinza colocada) al cofre. Quite la medida total entre a límite inferior del vidrio al límite superior del cofre. Tenga la atención al nivelamento.

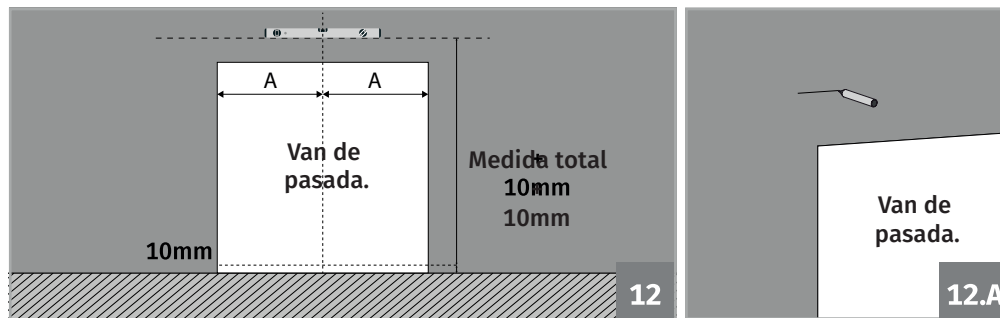

12. Transporte y centre la medida total, para el local donde será aplicada la puerta, utilizando un lápiz o marcador. Aumente 10mm la medida total, dejando así un margen para que el vidrio no entre en contacto con el suelo. Haga un mínimo de dos marcaciones, teniendo siempre atención a la nivelación del automatismo.

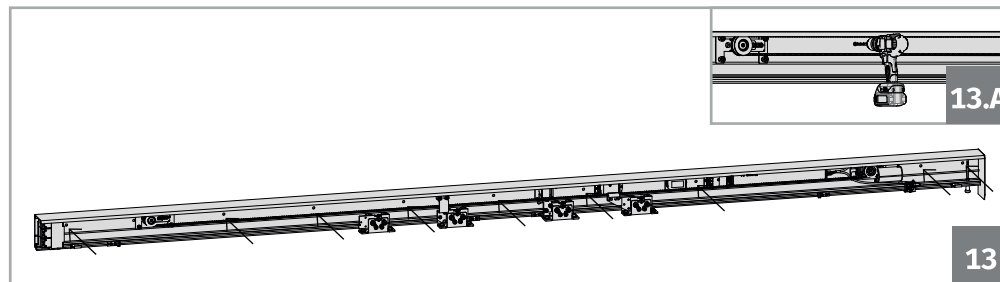

13. Haga agujeros en el cofre. Los agujeros de las puntas deberán estar desviados de los topes laterales cerca de 50 mm si es posible, en cuanto que los agujeros restantes deben de tener entre 350 y 400 mm de distancia entre si. Los agujeros deben ser hechos en la zona que indica la imagen.



Tenga en cuenta las virutas sueltas cuando está agujereando. Estas deben ser retiradas de dentro del automatismo para no dignificar/condicionar el funcionamiento de los componentes.

04. INSTALACIÓN

INSTALACIÓN DEL COFRE

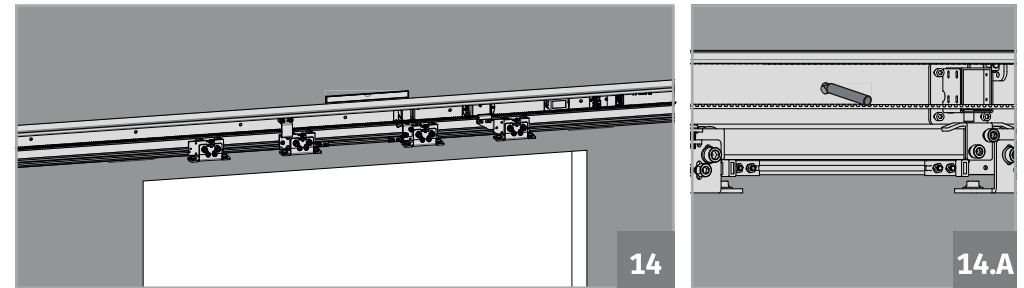

14. Junte el cofre a la pared y, utilizando material para marcar, haga las marcaciones en los locales exactos donde agujereó el cofre. Mantenga la atención al nivelamento del cofre cuando esté haciendo las marcaciones.

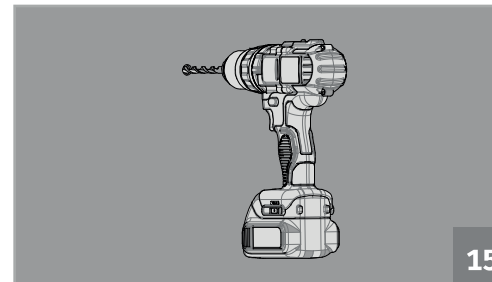

15

15. Haga agujeros con xmm en los locales marcados en la pared.

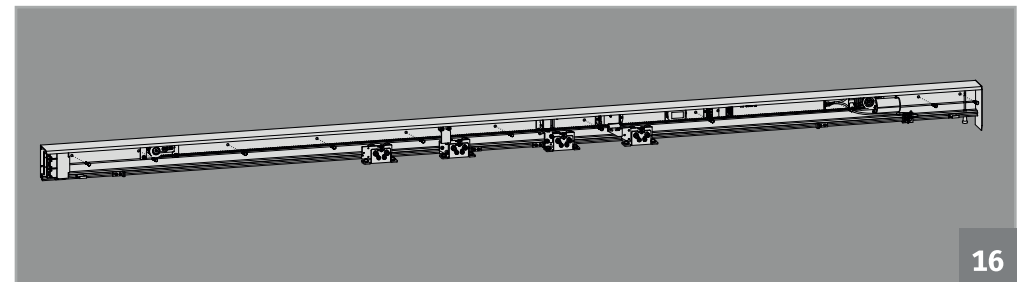

16

16. Coloque nuevamente el cofre en la pared y aplique la fijación más apropiada a la superficie que irá a recibirlo. Vuelva a ver la limpieza del automatismo.

Superficie	Fijación
Cemento / Piedra	Casquillo de Plástico
Cemento / Piedra	Casquillo Metálico
Ladrillo	Casquillo Químico
Metal	Perno Auto-Perforante

04. INSTALACIÓN

INSTALACIÓN DEL VIDRIO EN EL COFRE



17

17. Eleve el vidrio y colóquelo bajo la puerta, alineado con los carros de arrastre de a que van a cogerlo.

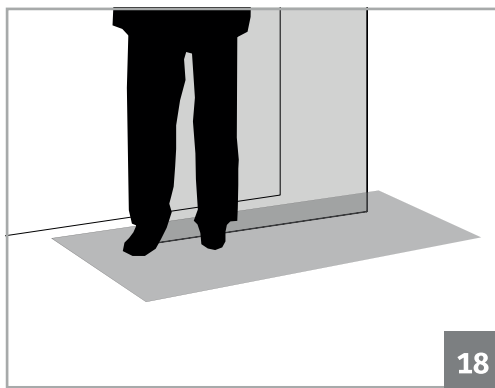

18

18. Use un cartón u otro material protector bajo la puerta de forma a no dañar el equipamiento.

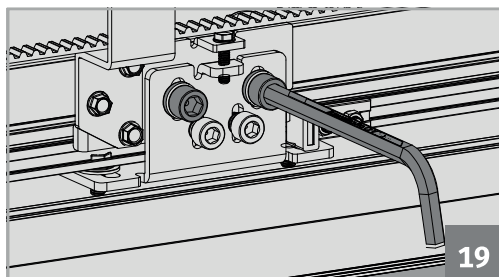

19

19. Desaprete ligeramente los pernos indicados en la imagen.

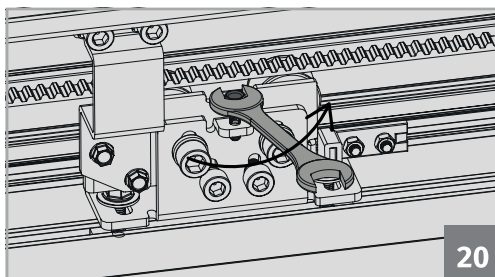

20

20. Utilice ahora el perno y, para que el carro de arrastre desca en dirección a la puerta.

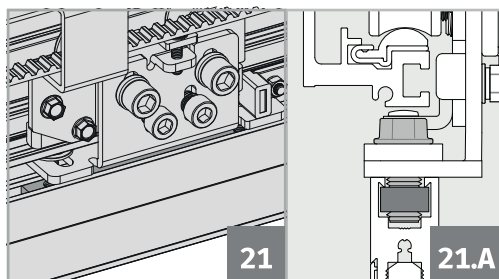

21

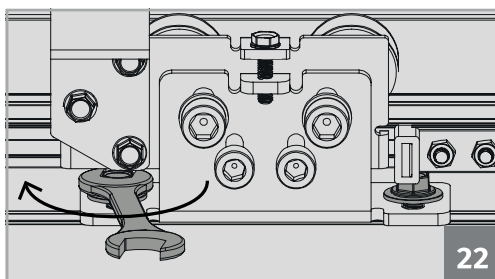

22

21 y 22. Apunte las chapas en el interior de la pinza a los pernos del carros de arrastre y apriételes. Repita los pasos a partir del paso 17 para la segunda puerta se necesario.

04. INSTALACIÓN

INSTALACIÓN DEL VIDRIO EN EL COFRE

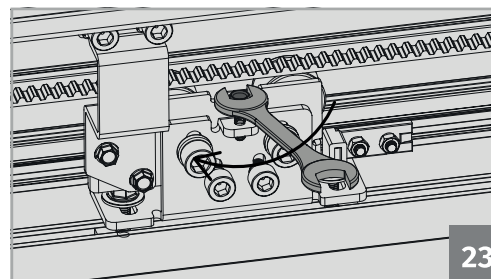

23

23. Utilice nuevamente el perno y para que el carro de arrastre suba juntamente con la puerta. El vidrio deberá quedar entre 8 a 10mm de distancia al suelo.

• AJUSTE DE LAS PUERTAS

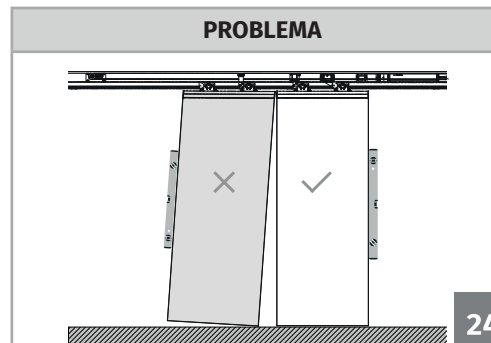

24

La puerta no se encuentra paralela al suelo.

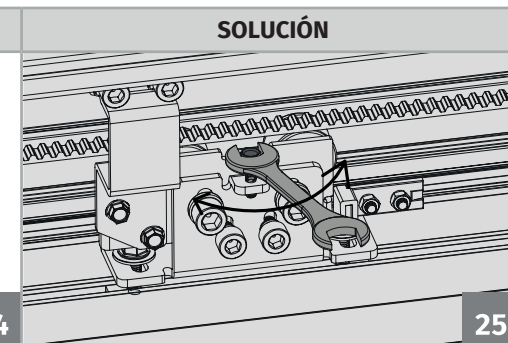

25

SOLUCIÓN

Utilice el perno indicado en la imagen para hacer subir/descender la puerta en el lado que hallar más pertinente.

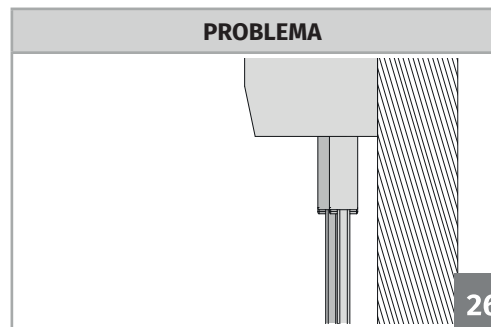

26

La puerta no se encuentra alineada lateralmente con la segunda puerta.

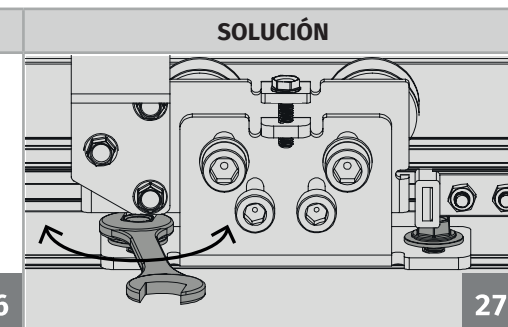

27

SOLUCIÓN

Alivie ligeramente los 4 pernos que cogen la puerta para que a pueda deslizar para la posición que hallar más correcta. Vuelva a apretar los pernos después de el ajuste.

04. INSTALACIÓN

INSTALACIÓN DE LAS GUÍAS

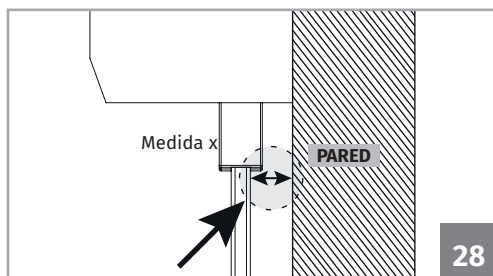

28

24. Retire la medida entre el vidrio y la parte superior del vidrio (abajo de la pinza).

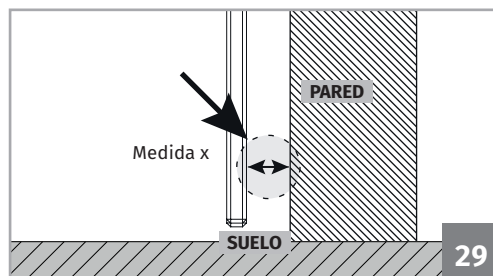

29

25. Transporte la misma medida para el límite inferior del vidrio.

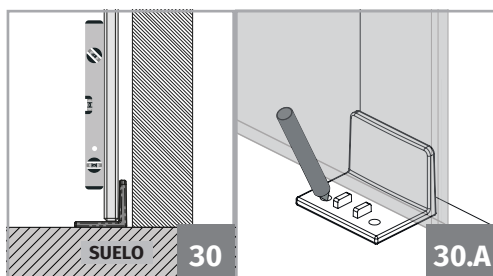

30

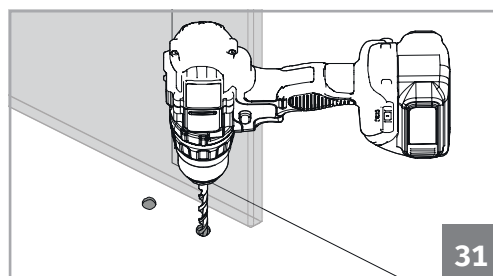

31

26. Coloque ahora la guía (sin parte frontal) en el vidrio y alinéela por el límite de la pared.

27. Haga las marcaciones, retire la guía y agujeree con una broca con el tamaño adecuado para el efecto.

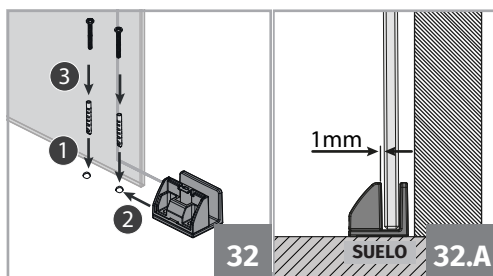

32

32.A

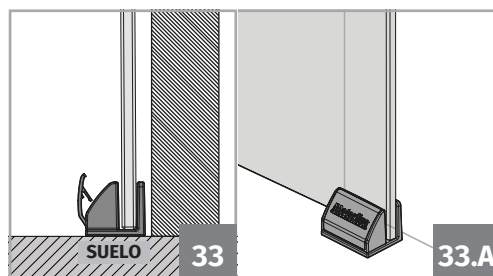

33

33.A

28. Coloque los casquillos de plástico, coloque la guía y aprétela con pernos pertinentes dejando una holgura de **1mm** entre el vidrio y la guía (32.A). Puede aún ajustar este espacio en 5mm.

29. Coloque la tapa y repita el procedimiento para el lado contrario.

04. INSTALACIÓN

AJUSTE DE LOS BATIENTES

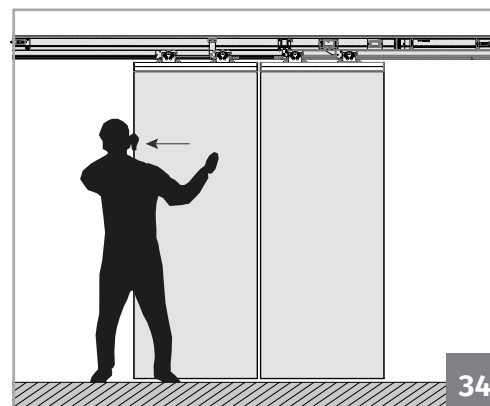

34

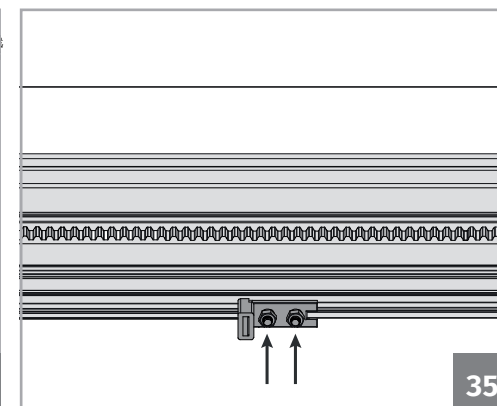

35

30 y 31. Haga una apertura manual completa de modo a verificar se hay obstáculos durante la apertura/cierro y si el recorrido es hecho en la totalidad. En caso no se haga, ajuste la posición de los batientes que se encuentra en el interior del cofre. Desapriete los dos pernos y mueva el batiente para el local pretendido.

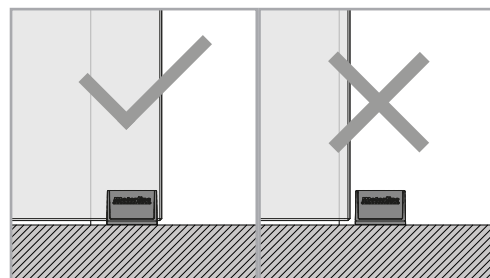

ATENCIÓN: Tenga atención para que la puerta nunca salga de la guía en la posición de apertura total y cierre total, sobre ponga el vidrio entre 30 y 40mm (mínimo).

• LOCALIZACIÓN DE BATIENTES

Porta de una hoja - 2 batientes

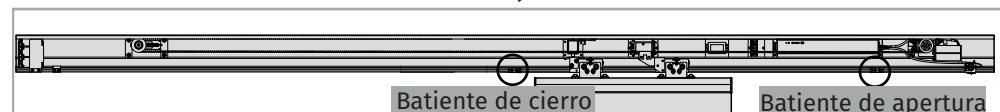

Porta de dos hojas - 2 batientes

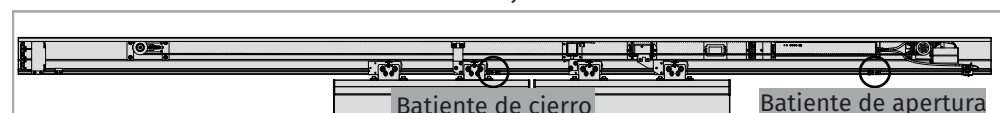

04. INSTALACIÓN

COMPONENTES

Después de instalar el automatismo y los vidrios, deberá proceder a la instalación de todos los componentes extras que se encuentran dentro del envoltorio. Estos podrán ser:



Selector
M CELE 01

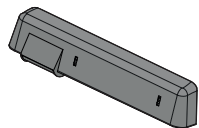

Radar
MR27

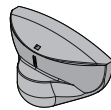

Radar
M1601

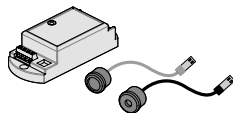

Fotocélulas
FOTO9S1A

Para instalar estos componentes, siga los pasos indicados en los manuales de cada uno. Los podrá encontrar dentro del envoltorio o anexo a este manual.

CONEXIÓN A 110V/230V

Después de instalar y conectar todos los componentes, deberá conectar el automatismo a una fuente de alimentación.



En la versión 230V, los hilos del fusible van directamente a la central, mientras que en la versión 110V los hilos del fusible van a un transformador.

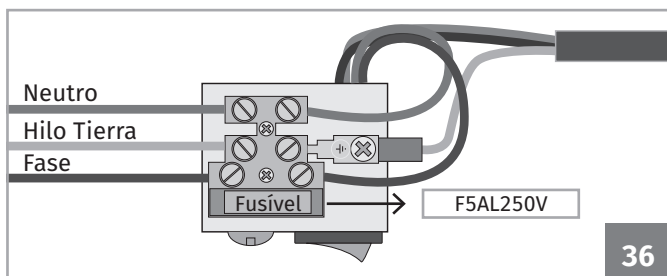
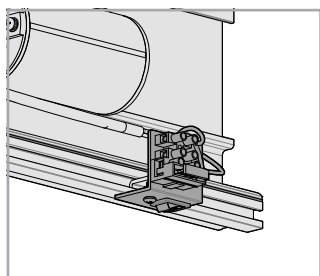

36. Haga la conexión de los cables como demostrado en la imagen.



Antes de conectar los hilos, certifique que el botón del conmutador se encuentra desconectado!

Conecte ahora la puerta clicando en el botón rojo.

En el momento que accione el botón, la puerta deberá hacer una maniobra de apertura y cierre en movimiento lento, reconociendo y guardando automáticamente el recorrido.

Prueba ahora los componentes instalados, interrumpiendo la señal de ellos y observando el comportamiento de la puerta.

Por fin, conecte las baterías (instrucciones en la página siguiente - ACTIVACIÓN DE LAS BATERÍAS).

04. INSTALACIÓN

BATERÍAS

La puerta automática de vidrio tiene 3 baterías de 12V cada una, conectadas en serie (conexión 36V). Estas baterías son un elemento importante de seguridad para su apertura en caso de fallo de alimentación.

• ACTIVACIÓN DE BATERÍAS

ATENCIÓN: El dipper K2 tiene que estar activado! (Más info. pág.16A)

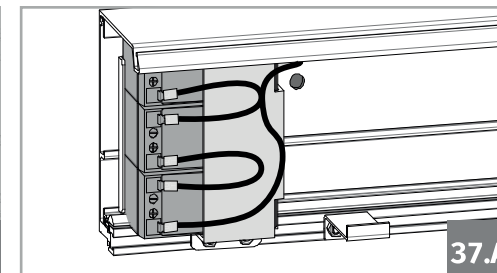
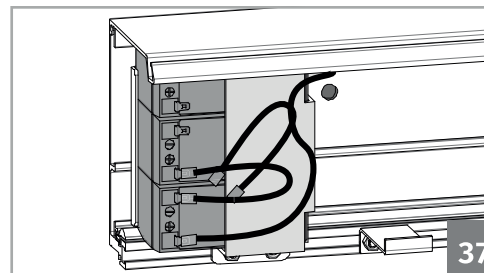

37. Después de probar todos los componentes, conecte las baterías colocando el cable que se encuentra suelto.

• REEMPLAZO DE LAS BATERÍAS

Si necesita reemplazar cualquier batería, siga los siguientes pasos:

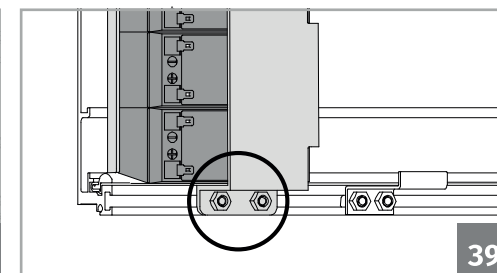
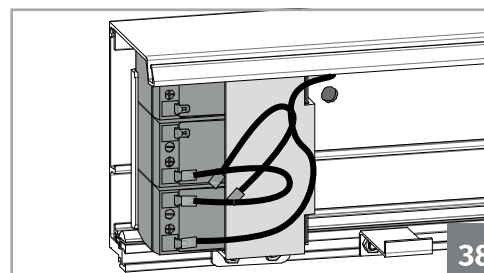

38. Desconectar los cables que conectan las baterías.

39. Con una llave de bocas, desaprete los dos pernos indicados en la imagen arriba. Agarre la chapa durante todo el proceso, para impossibilitar que las baterías caigan cuando desaprete en su totalidad.

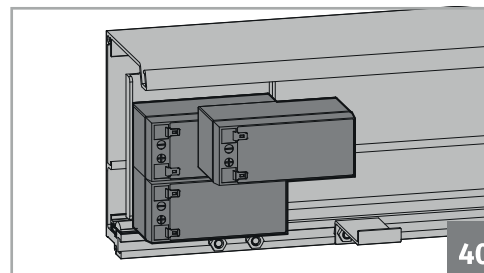

40. Intercambie las baterías, coloque la chapa sobre ellas y vuelva a apretar los 2 pernos.

05. PROGRAMACIÓN

CENTRAL

• AVISOS PRE-PROGRAMACIÓN

Los parámetros seleccionados en el dispositivo de control están disponibles después de la puerta efectuar una apertura y cierre completos (reconocimiento).

Tenga total noción del peso y medidas de las hojas al programar, puesto que la sensibilidad debe ser programada de acuerdo con las mismas.

Al ajustar la sensibilidad, es necesario ajustar también la velocidad, de manera que la puerta evite detectar obstáculos y pueda presentar un movimiento continuo.

• LEYENDA

Las características son las siguientes:

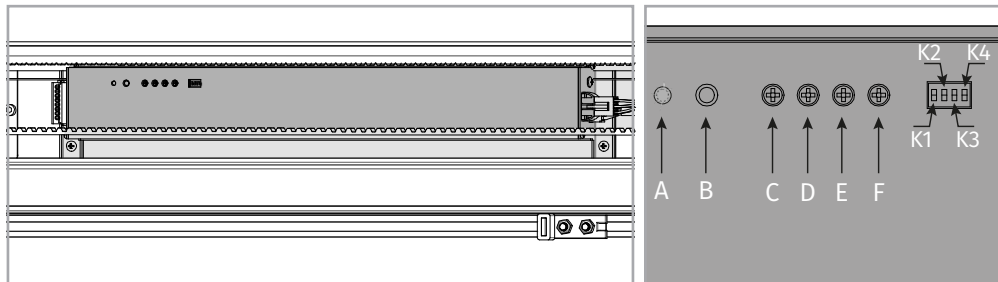

LEYENDA DE LOS DIPPERS DE LA CENTRAL

K1	ON	Activa la salida de energía para el motor, permitiendo el funcionamiento de la función seleccionada en k4.
	OFF	Desactiva la salida de energía para el motor, definida en k4.
K2	ON	En caso de fallo de energía, la puerta se mantiene cerrada.
	OFF	En caso de fallo de energía, las baterías de emergencia mantendrán la puerta abierta. La puerta se abrirá y se mantendrá abierta hasta que la alimentación vuelva. Funciona en todas las funciones del selector excepto en puertas con el selector en la función "LOCK", con una electrocerradura instalada.
K3	ON	Apertura de una hoja para la izquierda.
	OFF	Apertura doble o apertura de una hoja para la derecha.
K4	ON	Más fuerza en el cierre para el modo sistema anti-pánico mecánico.
	OFF	Salida estándar a 2V para mantener la puerta cerrada.

05. PROGRAMACIÓN

CENTRAL

LEYENDA DE LA CENTRAL		
A	LED de indicación	Indica la alimentación de la central.
B	Botón Start	Al cargar en este botón, la puerta irá a abrir.
C	Ajuste de la velocidad de apertura de la puerta	Si rodara de la derecha para la izquierda va a disminuir la velocidad de apertura de la puerta. Si rodara de la izquierda para la derecha, va a aumentar. Puede ajustar la velocidad entre 300-550mm/s.
D	Ajuste de la velocidad de cierre de la puerta	Si rodara de la derecha para la izquierda, va a disminuir la velocidad de cierre de la puerta. Si rodara de la izquierda para la derecha va a aumentar. Puede ajustar la velocidad entre 300-550mm/s.
E	Regulación del tiempo de pausa	Si rodara de la derecha para la izquierda, va a disminuir el tiempo que la puerta aguarda desde que abre hasta hacer un nuevo reconocimiento para cerrar. Si rodara de la izquierda para la derecha va a aumentar. Puede ajustar entre 0 y 20 seg.
F	Ajuste de la sensibilidad de la inversión	Si rodara de la derecha para la izquierda va a aumentar la sensibilidad de la puerta. Si rodara de la izquierda para la derecha va a disminuir. Si disminuye la sensibilidad excesivamente, podrá provocar accidentes o averías en el mecanismo.

• LEYENDA DE LOS CONECTORES DE LA CENTRAL

LATERAL A

VISTA FRONTAL

LATERAL B



05. PROGRAMACIÓN

CENTRAL

LATERAL A

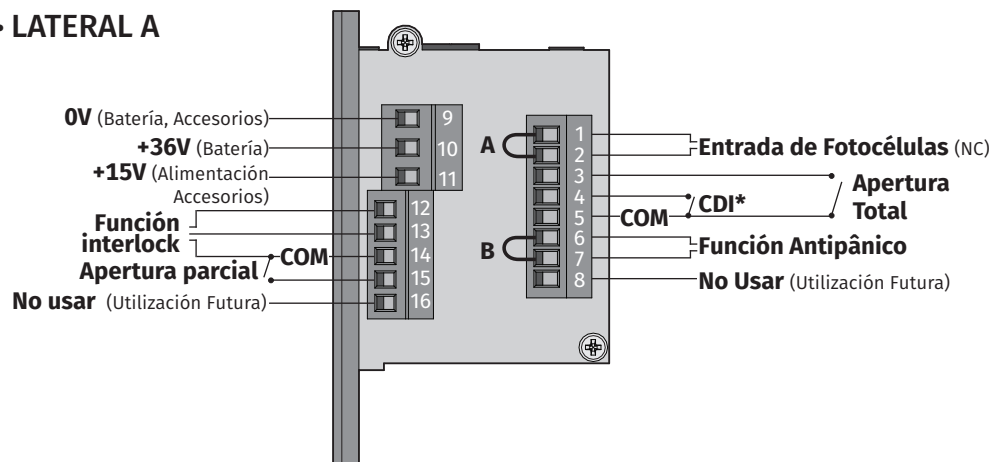

CDI* - Central de Incendio

Use los conectores 4 y 5 para que la alarma de incendio envíe un impulso para la puerta abrir permanentemente. Instale siempre una eletroferradura en la puerta para que, en caso de impulso en un momento que la puerta no debe abrir (ex: tienda a la noche), esta mantenga la puerta cerrada.

SHUNTS

A La salida 1 y 2 sirven para conexión de fotocélulas. Si no utilizar esta función (fococélulas modulo y/o radar MR27) coloque un shunt entre las 2 salidas.

B La salida 6 y 7 sirven sólo para Puertas de Vidrio Antipánico. Si no utilizar esta función, coloque un shunt entre las 2 salidas.

LATERAL B

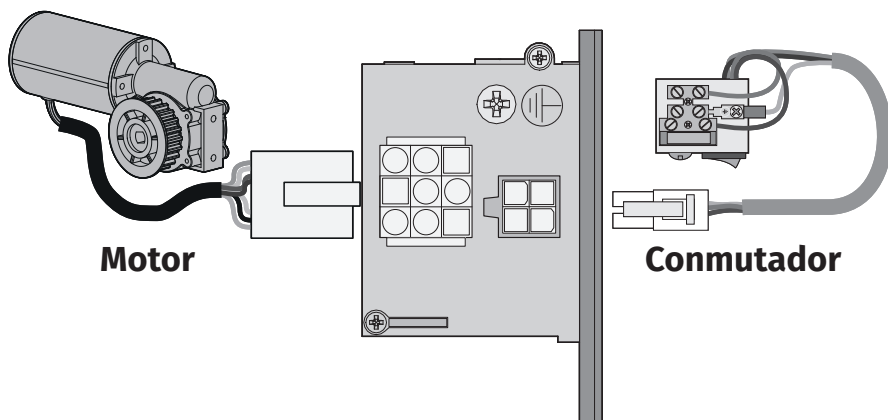

05. PROGRAMACIÓN

CENTRAL - FUNCIÓN INTERLOCK

La central posibilita la interconexión de dos puertas automáticas de vidrio a través de la función interlock (puertas con bloqueo). Con esta función, cuando una puerta abre, la otra se mantiene cerrada hasta que se cierre en su totalidad. Así, las dos puertas nunca llegan a estar abiertas a la vez. Esta función puede ser utilizada para eliminar corrientes de aire en espacios como tiendas o restaurantes.

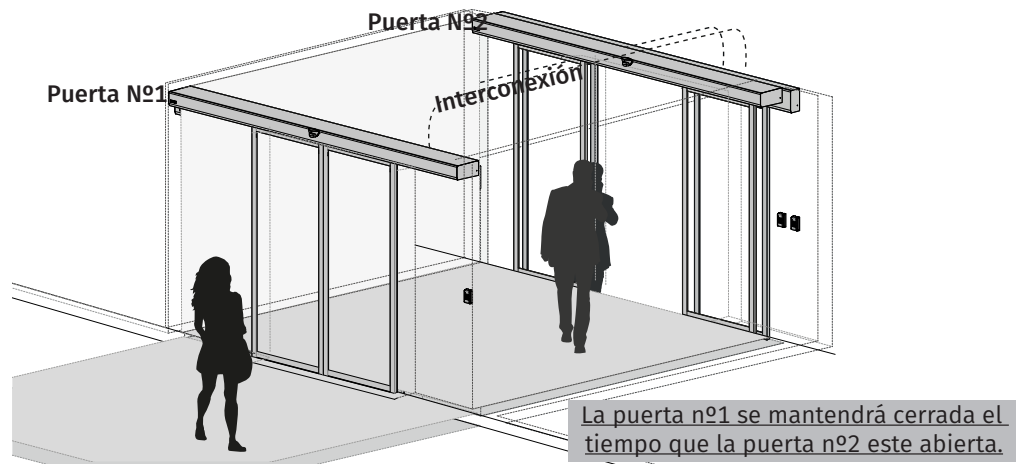

CONEXIONES ENTRE CENTRALES

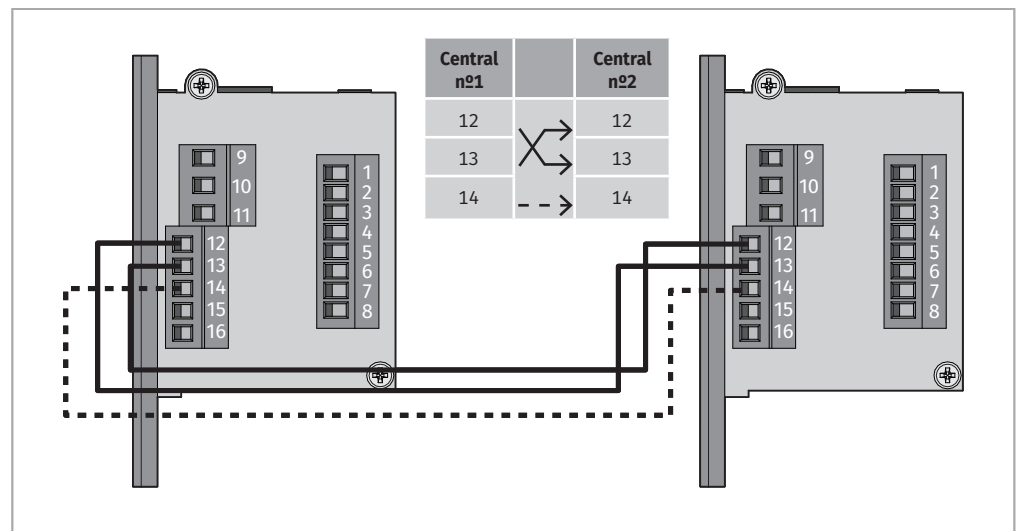

05. PROGRAMACIÓN

SELECTOR

Con los mandos del selector, puede controlar el automatismo para realizar las siguientes acciones:

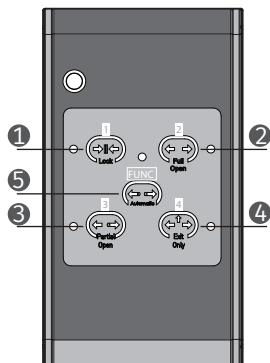

1. Siempre cerrada:

Todos los radares y controladores son desactivados. La cerradura se acciona automáticamente, lo hace que la puerta se quede cerrada. Si conectar una alarma de incendio y colocar la puerta en esta función, la puerta no irá a abrir recibirse una orden de la alarma.

2. Siempre abierta:

Todos los radares y controladores son desactivados. La puerta se mantiene siempre abierta.

3. Apertura parcial (funcionamiento automático):

Los radares son activados. La puerta solo abre parcialmente (65% del recorrido total) automáticamente. Siempre que activa esta función, la puerta hace un nuevo reconocimiento.

4. Solo salida:

• El radar externo es desactivado y la cerradura se activa automáticamente, en cuanto los controladores y radares interiores se encuentran disponibles. Solo abre para salida de personas.

5. Apertura total (funcionamiento automático):

Todos los radares y controladores son activados. La puerta abre y cierra automáticamente.

• PROGRAMACIÓN

Puede utilizar el selector en dos modos: Código y Libre. En modo "código", es necesario colocar una combinación de cuatro números (código original es 1234) para alterar la función de funcionamiento.

Alterar de "modo código" para "modo libre":

Presione la tecla FUNC + TECLA 1 (LOCK) continuamente durante 5 seg. El selector emite un son y la luz pasa de rojo (modo código) para verde, indicando que está en modo libre. Repita el procedimiento para cambiar al modo código.

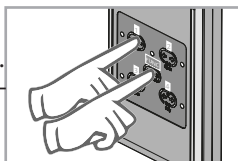

Alterar la función del selector en "Modo Código":

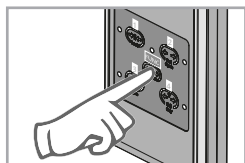

01 • Presione continuamente la tecla FUNC durante 5 seg. El selector emite un sonido y el LED queda verde.

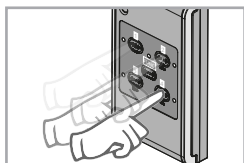

02 • Introduzca el código (original - 1234).

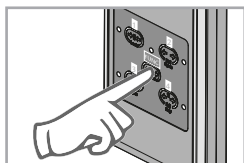

03 • Presione la tecla FUNC para confirmar.

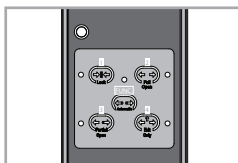

04 • Escoja una de las funciones descritas arriba presionando la tecla correspondiente a la función.

05. PROGRAMACIÓN

SELECTOR

Alterar la función del selector en "modo libre":

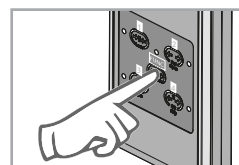

En modo "libre", puede seleccionar la función pretendida, presionando durante 5 seg en la misma, sin ser necesario colocar una código.

Alterar código:

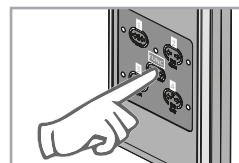

01 • Presione continuamente la tecla FUNC durante 10seg. El selector emite un sonido a los 5seg y a los 10seg.

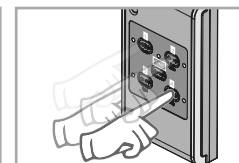

02 • Introduzca el código (original - 1234).

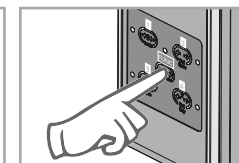

03 • Presione la tecla FUNC para confirmar.

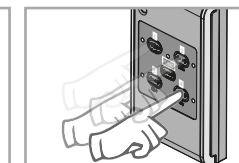

04 • Introduzca un nuevo código.

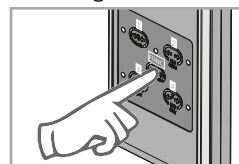

05 • Presione la tecla FUNC para confirmar.

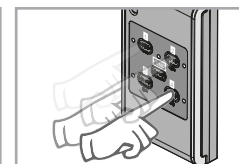

06 • Introduzca una segunda vez el nuevo código.

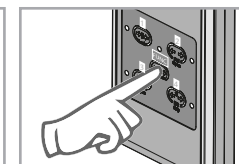

07 • Presione la tecla FUNC para confirmar de nuevo. La palabra pase esta ahora definida.

Reset al Selector:

En caso de olvidar el código, siga los pasos siguientes:

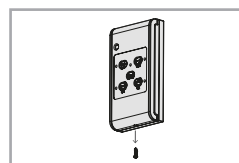

01 • Desapriete el tornillo de la tapa (por debajo del selector) y retire el panel posterior.

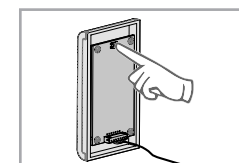

02 • Con el selector conectado, presione el botón RESET existente en la placa durante 40seg.

03 • El selector emitirá un bip confirmando el suceso del RESET. El código vuelve a ser 1234. Vuelva a colocar la tapa exterior y apreté el tornillo.

06. MANTENIMIENTO

CORREA

• AJUSTAR TENSIÓN DE LA CORREA

Un largo periodo de ejecución de la puerta puede llevar a una alteración en la tensión de las correas. Por este motivo se aconseja una revisión periódica de tensión de correa para garantizar el normal funcionamiento de la puerta.

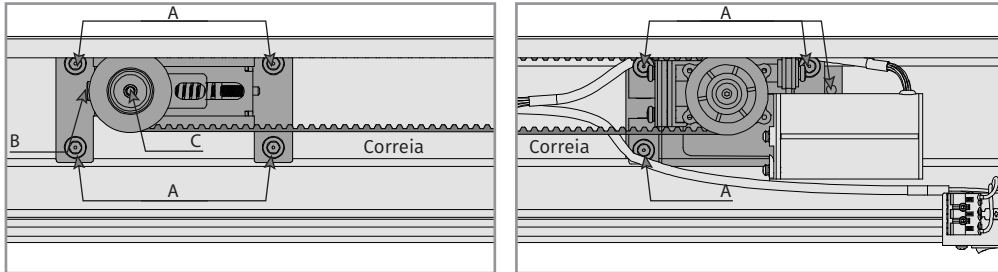

Atención: Primero compruebe el apriete de los tornillo (A). Estos tornillos mantienen los alargadores de las correderas fijas. Si estos tornillos pierden fuerza, la correa pierde tensión.

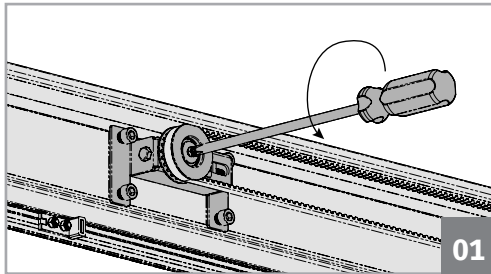

01. Para iniciar el ajuste de la tensión de la correa, primero desapriete el tornillo (C). Cuando este tornillo se encuentre apretado, bloquee el tornillo (B), para prevenir que este pierda fuerza.

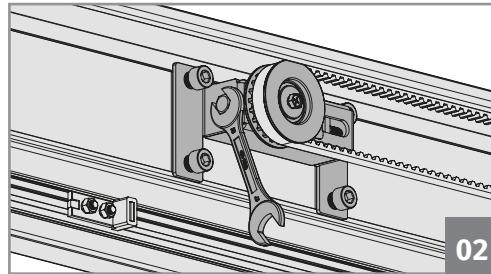

02. Ruede el tornillo (B) para aumentar o disminuir la tensión de la correa. Para saber si la correa se encuentra bien ajustada, intente juntar la correa de encima con la de abajo por la mitad del recorrido. Para certificar que están tensas, estas no pueden conseguir juntarse.

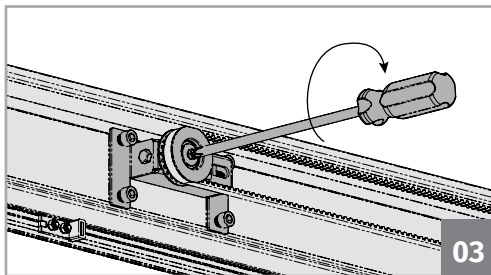

03. Apriete el perno (C) para finalizar el ajuste.

06. MANTENIMIENTO

OTRAS INFORMACIONES

• VERIFICACIONES

Se aconseja una revisión periódica para garantizar el normal funcionamiento de la puerta. Estas revisiones solo pueden ser hechas por técnicos habilitados en puertas automáticas de vidrio.

Compruebe los siguientes puntos durante la revisión:

General	Nivelado del automatismo; Fijación del automatismo a la superficie; Acondicionamiento de los cables; Etiqueta de revisión;
Hojas	Ruidos en el carro de arrastre; Pérdida en Sistema anti-descarrilamiento; Alineamiento de las hojas; Pérdida En las guías; Limpieza de carro de arrastre y carril; Afinación de batientes;
Correa	Tensión de correa; Desgaste de correa;
Motor	Ruido en motor; Cables de conexión de motor;
Central	Limpieza de insectos; Alimentación protegida por conmutador y cable tierra; Velocidad/fuerza de puerta; Cables de conexión del motor;
Componentes	Funcionamiento de selector; Respuesta y alcance de radares; Funcionamiento de las fotocélulas; Alineamiento de las fotocélulas; Funcionamiento de electro cerradura y desbloqueo;



Antes de realizar cualquier operación en que es necesario la manipulación de la puerta, desconecte de la corriente eléctrica.

• ELIMINACIÓN

Al final de su vida útil todos los componentes deberán ser desmontados del local por unos instalados cualificados, que deberá tener en cuenta todas las precauciones y medidas de seguridad durante el proceso.

Nunca coloque los componentes en basura doméstica, o en terrenos no controlados, para evitar contaminar el medio ambiente. Estos, deberán ser depositados en contenedores de reciclaje apropiados, para que sean separados conforme a sus materias.

07. RESOLUCIÓN DE AVERÍAS

DIAGNÓSTICO DE AVERÍAS

Problemas	Causas	Soluciones
La puerta no se mueve	1. Falta de alimentación.	Compruebe si la puerta está recibiendo alimentación.
	2. La puerta está trabada.	Separe la puerta de la correa y compruebe si la puerta se mueve manualmente sin problema.
	3. Fusible quemado.	Compruebe el estado del fusible m1201 existente en el interruptor (pág. 15A) y cámbielo si lo cree necesario.
	4. Cables desconectados.	Compruebe si todos los cables se encuentran bien conectados.
La puerta abre y cierra con una velocidad baja	1. Hojas con fricción en las guías.	Compruebe si las hojas tienen el espacio suficiente en las guías o si estas están apretando el vidrio (1mm).
	2. Carros con rodamientos dañados.	Separe la puerta de la correa y mueva la puerta manualmente. Intercambie los carros de arrastre si estos estén dañados.
	3. Esticador de correa con rodamiento dañado.	Retire la correa del alargador y a gire la rueda manualmente si existiera ruido o fricción inusual, cambie el componente.
	4. Central con defecto.	Altere la posición de los potenciómetros C y D (pág.16B) y verifique si la central altera el comportamiento durante la apertura y cierre de la puerta. Si no altera su comportamiento, la central esta averiada.
	5. Motor con reductora presa.	Sin correa y sin alimentación, verifique si el motor rueda manualmente.
La puerta no cierra.	1. Radar a enviar señal continua.	Desconecte un radar de cada vez y verifique si la puerta cierra.
	2. Fotocélulas siempre en abierto.	Verifique si los cabos que conectan el módulo de las células a la central, cierran el circuito NC. Coloque un shunt en la entrada 1 y 2 y verifique si la puerta cierra. Si cierre, verifique la alimentación de las células.
La puerta invierte al cerrar.	1. Hay obstáculos en el área de detección del sensor.	Remueva los obstáculos en el área de detección del sensor.
	2. Las hojas de la puerta se encuentran en el interior del área de detección.	Ajuste el área a detectar y la sensibilidad del sensor (ver manual del sensor).
	3. Fotocélulas desalineadas.	Alinee las fotocélulas.
	4. Fricción en algunos componentes de la puerta.	Analice, moviendo las hojas manualmente, donde existe contacto entre componentes.
Las hojas embatem con violencia entre sí.	1. Problema en los batentes.	Verifique si los batentes están bien apretados y en el local adecuado.
	2. Quiebra en la central.	Altere la posición de los potenciómetros C y D (pág. 16B) y verifique si la central altera el comportamiento durante la apertura y cierre de la puerta. Haga un reset a la central desconectando las baterías y la alimentación durante 5 segundos. Conecte nuevamente, para la puerta iniciar una programación nueva.