

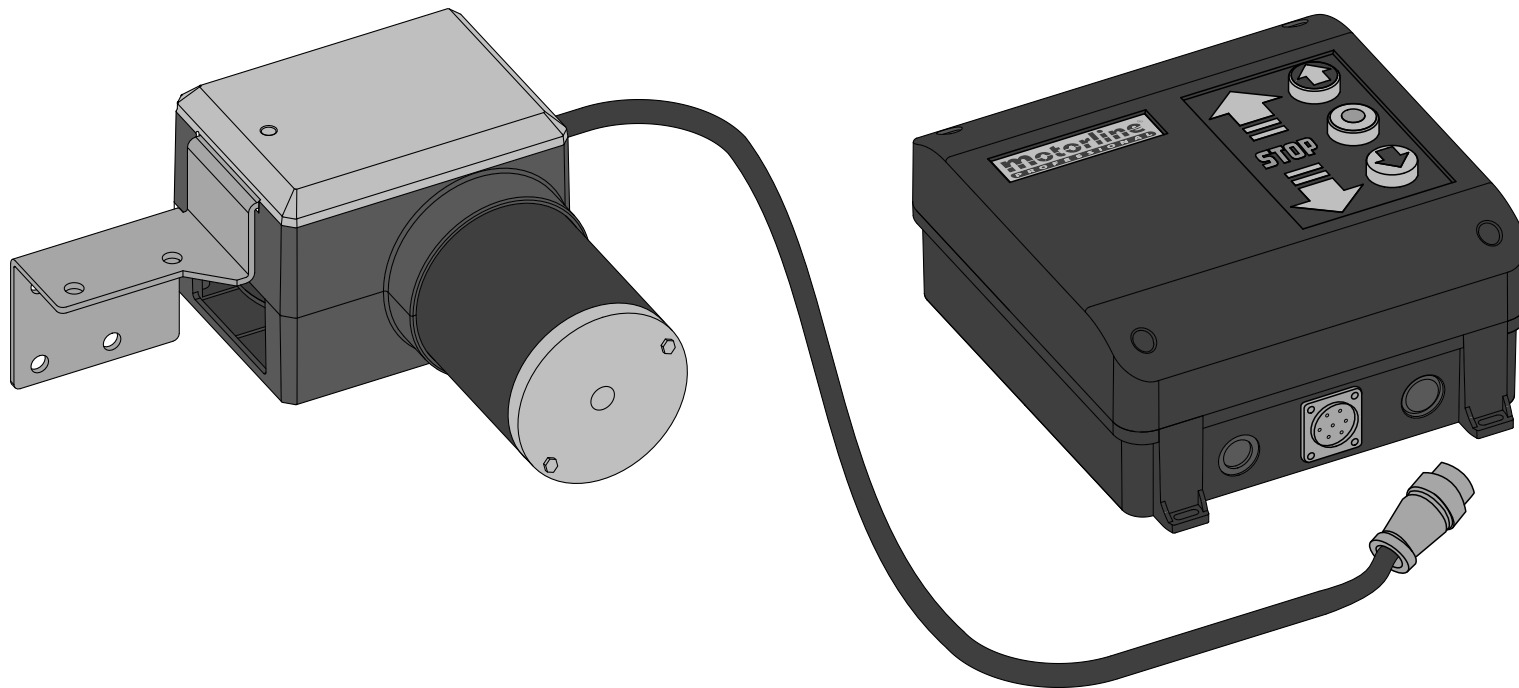

MANUAL DEL USUARIO / INSTALADOR









00. CONTENIDO

ÍNDICE

01. INFORMACION DE SEGURIDAD	1B
02. EMBALAJE	
DENTRO DEL EMBALAJE	4A
03. AUTOMATISMO	
DIMENSIONES	4B
CARACTERÍSTICAS TÉCNICAS	4B
04. INSTALACIÓN	
ESQUEMA DE CONEXIONES	5
INSTALACIÓN DEL AUTOMATISMO EN LA GUÍA	6
TIPOS DE INSTALACIÓN	7
05. PROGRAMACIÓN	
PREPARACIÓN	8A
PROGRAMAR LA CARRERA DEL MOTOR	8B
PROGRAMAR COMANDOS	8B
PROGRAMAR MANDOS	9A
AJUSTES DE FUERZA	9A
CONFIGURACION DE TIEMPO DE DESACELERACIÓN	9B
CONFIGURACION DE VELOCIDAD DE PARADA/RAMPA DE DESACELERACIÓN	9B
CONFIGURACION DE VELOCIDAD DE DESACELERACIÓN	10A
INVERTIR LA DIRECCIÓN DEL MOTOR	10A
FOLLOW ME	10B
ACTIVAR / DESACTIVAR FOTOCÉLULAS	10B
ACTIVAR / DESACTIVAR CIERRE AUTOMÁTICO	11A
LÓGICA DE FUNCIONAMIENTO	11A
CONECTOR DE LUZ AUXILIAR	11B
HOMBRE PRESENTE	11B
PRE-LÁMPARA DESTELLANTE	11B
CÓDIGOS DE ERROR	12A
06. TEST DE COMPONENTES	
MOTOR A 24Vdc	12B
07. RESOLUCIÓN DE AVÉRIAS	
INSTRUCCIONES PARA CONSUMIDORES FINALE	13
INSTRUCCIONES PARA TÉCNICOS ESPECIALIZADOS	13

01. INFORMACION DE SEGURIDAD

	Este producto está certificado de acuerdo con las normas de seguridad de la Comunidad Europea (CE).
	Este producto esta en cumplimiento con la Directiva 2011/65 / UE del Parlamento Europeo y del Consejo, sobre la restricción del uso de ciertas sustancias peligrosas en equipos eléctricos y electrónicos y con la Directiva Delegada (UE) 2015/863 de la Comisión.
	(Aplicable en países con sistemas de reciclaje). Esta marcación indica que el producto y accesorios electrónicos (p.ej. cargador, cable USB, equipos electrónicos, mandos, etc.) no deben ser descartados como otros residuos domésticos en el final de su vida útil. Para evitar posibles daños al ambiente o a la salud humana decurrentes de la eliminación descontrolada de residuos, separe estos ítems de otros tipos de residuos y reciclelos de forma responsable para promover la reutilización sostenible de los recursos materiales. Los usuarios domésticos deben entrar en contacto con el revendedor donde adquirieron este producto o con la Agencia del Ambiente Nacional para obtener detalles sobre donde y como pueden llevar esos ítems para un reciclaje medioambiental seguro. Los usuarios empresariales deben contactar su proveedor y verificar los términos y condiciones del contrato de compraventa. Este producto y sus accesorios electrónicos no deben ser mezclados con otros residuos comerciales para basura.
	Esta marca indica que las pilas/baterías no deben ser desechadas como otros residuos domésticos, al final de su vida útil. Las pilas/baterías deben entregarse, para su reciclaje, en puntos de recogida selectiva.
	Los distintos tipos de embalajes (cartón, plástico, etc.) deben recogerse por separado para su reciclaje. Separe los embalajes y reciclelos de forma responsable.
	Esta marcación indica que el producto y accesorios electrónicos (p.ej. cargador, cable USB, aparatos electrónicos, mandos, etc.), son pasibles de descargas eléctricas, por el contacto directo o indirecto con electricidad. Sea prudente al manejar el producto y respete todas las normas de seguridad indicadas en este manual.

01. INFORMACION DE SEGURIDAD

AVISOS GENERALES

- En este manual se encuentra información de uso y seguridad muy importante. Lea cuidadosamente todas las instrucciones del manual antes de iniciar los procedimientos de instalación/uso y mantenga este manual en un lugar seguro para que pueda ser consultado cuando sea necesario.
- Este producto se destina exclusivamente a la utilización mencionada en este manual. Cualquier otra aplicación u operación que no esté considerada está expresamente prohibida, ya que podría dañar el producto y/o poner a las personas en riesgo originando lesiones graves.
- Este manual está destinado principalmente a los instaladores profesionales, aunque no invalida que el usuario también tenga la responsabilidad de leer atentamente la sección “Normas del usuario” para garantizar el correcto funcionamiento del producto.
- La instalación y reparación de este equipo debe ser realizada únicamente por técnicos cualificados y experimentados, garantizando que todos estos procedimientos se efectúen de acuerdo con las leyes y normas aplicables. Los usuarios no profesionales y sin experiencia están expresamente prohibidos de realizar cualquier acción, a menos que haya sido explícitamente solicitado por técnicos especializados para hacerlo.
- Las instalaciones deben examinarse con frecuencia para comprobar el desequilibrio y los signos de desgaste o daño de los cables, muelles, bisagras, ruedas, apoyos u otros elementos mecánicos de montaje.
- No utilice el equipo si es necesario reparar o ajustar.
- En la realización del mantenimiento, limpieza y sustitución de piezas el producto deberá estar desconectado de la alimentación. También incluye cualquier operación que requiera la apertura de la tapa del producto.
- El uso, limpieza y mantenimiento de este producto puede ser realizado por personas de ocho o más años de edad y personas cuyas capacidades físicas, sensoriales o mentales sean reducidas, o por personas sin ningún conocimiento del funcionamiento del producto, siempre que haya una supervisión o instrucciones por personas con experiencia en el uso del producto en seguridad y que esté comprendido los riesgos y peligros involucrados.

- Los niños no deben jugar con el producto o los dispositivos de apertura, para evitar que la puerta o portón motorizados se activen involuntariamente.
- Si el cable de alimentación está dado, debe ser sustituido por el fabricante, por su servicio de postventa o por el personal cualificado similar con el fin de evitar un peligro.
- El aparato debe desconectarse de la red eléctrica cuando se retire la batería.
- Se asegura de que es evitado el atrapamiento entre parte accionada y las partes fijas circundantes debido al movimiento de apertura de la parte accionada.

AVISOS PARA EL INSTALADOR

- Antes de comenzar los procedimientos de instalación, asegúrese de que tiene todos los dispositivos y materiales necesarios para completar la instalación del producto.
- Debe tener en cuenta el índice de la protección (IP) y la temperatura de funcionamiento del producto para asegurarse que es adecuado para el lugar de instalación.
- Proporcione el manual del producto al usuario e informe cómo manejarlo en caso de emergencia.
- Si el automatismo se instala en un portón con puerta peatonal, es obligatorio instalar un mecanismo de bloqueo de la puerta mientras la puerta está en movimiento.
- No instale el producto de “cabeza hacia abajo” o apoyado en elementos que no soporten su peso. Si es necesario, añada soportes en puntos estratégicos para garantizar la seguridad del automatismo.
- No instale el producto en zonas explosivas.
- Los dispositivos de seguridad deben proteger las eventuales áreas de aplastamiento, corte, transporte y de peligro en general, de la puerta o del portón motorizado.
- Verificar si los elementos que se van a automatizar (puertas, ventanas, persianas, etc.) están en perfecto funcionamiento y si están alineados y nivelados. Compruebe también si los batientes mecánicos necesarios están en los lugares apropiados.
- La central electrónica debe instalarse en un lugar protegido de cualquier líquido (lluvia, humedad, etc), polvo y parásitos.

01. INFORMACION DE SEGURIDAD

- Debe pasar los cables eléctricos por tubos de protección, para protegerlos contra esfuerzos mecánicos, esencialmente en el cable de alimentación. Tenga en cuenta que todos los cables deben entrar en la caja de la central electrónica por la parte inferior.
- Si el automatismo se va a instalar a una altura superior a 2,5 m del suelo u otro nivel de acceso, deberán ser seguidos los requisitos mínimos de seguridad y de salud, por parte de los trabajadores, en la utilización de equipos de seguridad en el trabajo, de conformidad con la Directiva 2009/104/CE del Parlamento Europeo y del Consejo, del 16 de septiembre de 2009.
- Fije la etiqueta permanente para el desenganche manual lo más cerca posible del mecanismo de desenganche.
- Se debe prever en los conductores fijos de alimentación del producto un medio de desconexión, como un interruptor o un disyuntor en el cuadro eléctrico, en conformidad con las normas de instalación.
- Si el producto a instalar necesita de alimentación a 230Vac o 110Vac, asegúrese de que la conexión se efectúa a un cuadro eléctrico con conexión de tierra.
- El producto es alimentado únicamente a la baja tensión de seguridad con central eléctrica. (sólo en los motores 24V)
- Las piezas/productos que pesen más de 20 kg deben manipularse con especial cuidado debido al riesgo de lesiones. Se recomienda utilizar sistemas auxiliares adecuados para mover o levantar objetos pesados.
- Preste especial atención al peligro de caída de objetos o movimiento incontrolado de la puerta/puerta durante la instalación o el funcionamiento de este producto.

AVISOS PARA EL USUARIO

- Mantenga este manual en un lugar seguro para ser consultado cuando sea necesario.
- Si el producto tiene contacto con líquidos sin que esté preparado para eso, debe desconectar inmediatamente el producto de la corriente eléctrica para evitar cortocircuitos, y consultar a un técnico especializado.
- Asegúrese de que el instalador le ha dado el manual del producto y le ha indicado cómo manipular el producto en caso de emergencia.
- Si el sistema requiere alguna reparación o modificación, desbloquee

- el equipo, apague la corriente eléctrica y no lo utilice hasta que todas las condiciones de seguridad estén garantizadas.
- En caso de disparo de disyuntores o falla de fusibles, localice la avería y solucione antes de reiniciar el disyuntor o cambiar el fusible. Si la avería no es reparable consultando este manual, póngase en contacto con un técnico.
- Mantenga el área de acción del portón motorizado libre mientras el mismo esté en movimiento, y no cree resistencia al movimiento del mismo.
- No efectúe ninguna operación en los elementos mecánicos o bisagras si el producto está en movimiento.

RESPONSABILIDAD

- El proveedor rechaza cualquier responsabilidad si:
 - Se producen fallas o deformaciones del producto que resulten de una instalación, utilización o mantenimiento incorrecto.
 - Las normas de seguridad no se cumplen en la instalación, el uso y el mantenimiento del producto.
 - Las indicaciones contenidas en este manual no se cumplen.
 - Se producen daños causados por modificaciones no autorizadas.
 - En estos casos, la garantía se anula.

MOTORLINE ELECTROCELOS SA.

Travessa do Sobreiro, nº29
4755-474 Rio Côvo (Santa Eugénia)
Barcelos, Portugal

LEYENDA SÍMBOLOS



• Avisos importantes de seguridad



• Información Útil



• Información de programación



• Información de potenciómetros



• Información de los conectores



• Información de los botones

02. EMBALAJE

DIENTO DEL EMBALAJE

Elementos en el embalaje de 1 motor:

- 01 • 01 motorreductor
- 02 • 01 central de programación del motor
- 03 • 02 mandos de 4 canales
- 04 • 01 guía
- 05 • 04 soportes A de guía
- 06 • 04 soportes B de guía
- 07 • 02 escuadras de fijación del carro de la puerta
- 08 • 01 Carrito con desbloqueo
- 09 • Accesorios de montaje
- 10 • 01 manual del usuario

Componentes del kit:

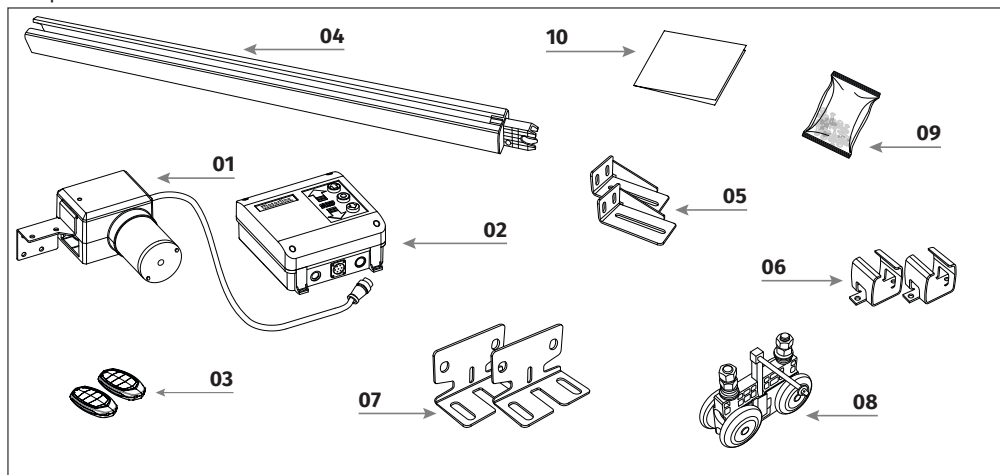

Embalaje del kit:

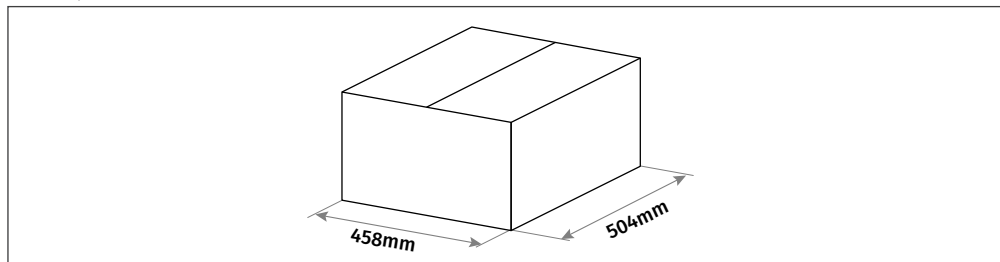

03. AUTOMATISMO

DIMENSIONES

Las dimensiones del automatismo **KFM y guía** son las siguientes:

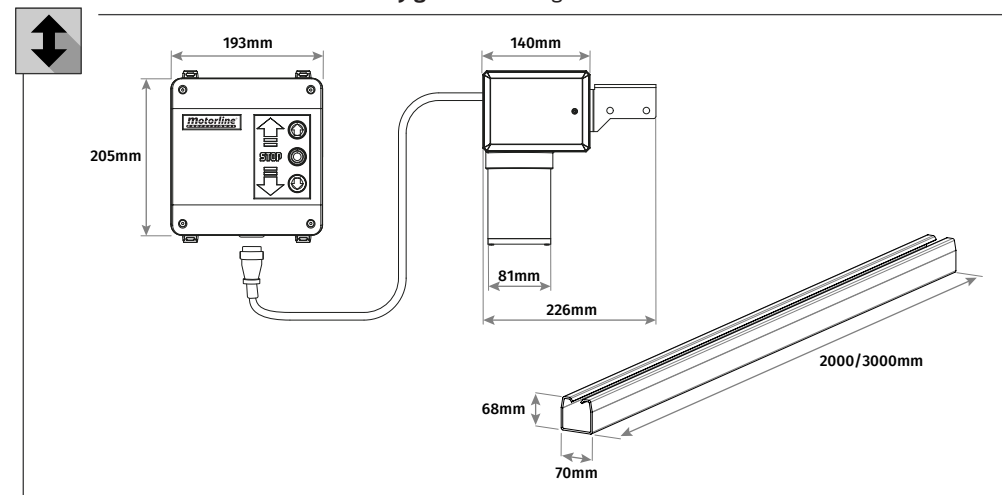

CARACTERÍSTICAS TÉCNICAS

• Motor	24Vdc
• Alimentación	220/110Vac 10% 50/60Hz
• Temperatura de funcionamiento	-25° C a 55° C
• Humedad relativa	≤90%
• Fuerza de apertura y cierre	2000N
• Memoria	20 mandos
• Frecuencia de mandos	433.92Mhz
• Tipo de código	Rolling Code
• Lámpara destellante	LED
• Tiempo de luz de cortesía	3 minutos
• Ruido	LpA ≤ 50dB (A)
• Frecuencia de trabajo	80%
• Nivel de protección	IP20
• Peso máximo soportado por la guía	500kg
• Salida para accesorios auxiliares	24Vdc 200mA



Este automatismo se puede aplicar tanto en portones de fuelle y en puertas seccionales.

04. INSTALACIÓN

ESQUEMA DE CONEXIONES

A	1 • Motor 2 • Encoder (GND) 3 • LED (+) 4 • Motor 5 • Encoder (+5V) 6 • LED (-) 7 • Encoder (señal)
B	PB • Botón de apertura/cierre PE • Fotocélulas GND • Común +24V • Alimentación de 24V
C	Conexión a los botones externos (en la puerta de la caja)
D	Transformador
E	Baterías
F	

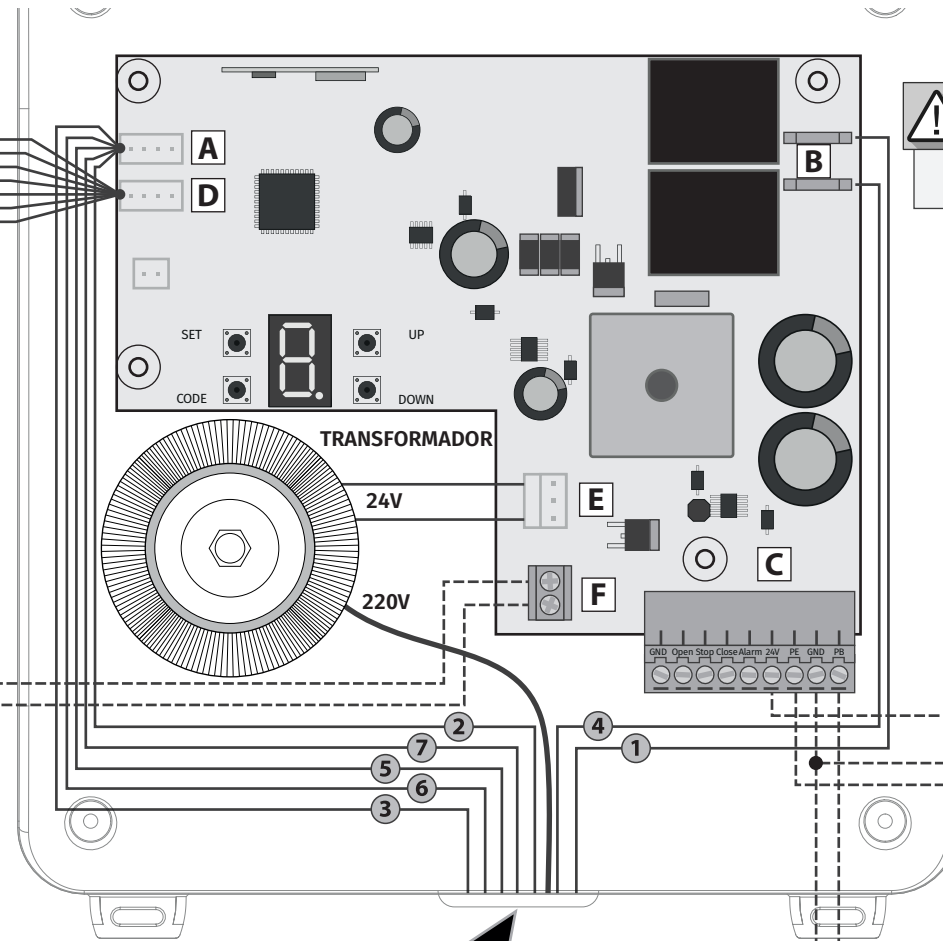
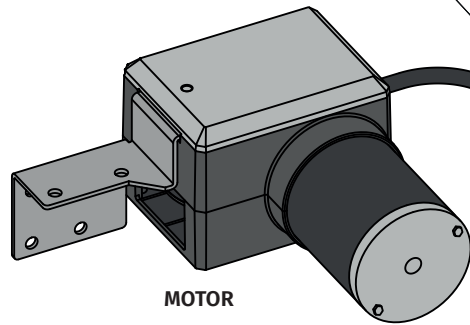
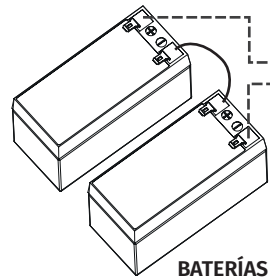
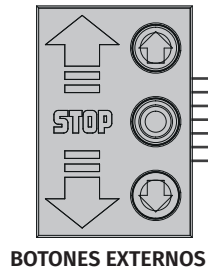

! No cambiar la posición de los cables!
Ver menu 8 para invertir el sentido del motor

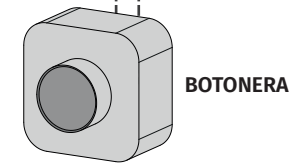
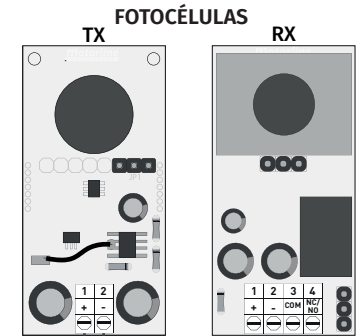

! No conectar a central, cuando la central estuvir conectada.

04. INSTALACIÓN

INSTALACIÓN DEL AUTOMATISMO EN LA GUÍA

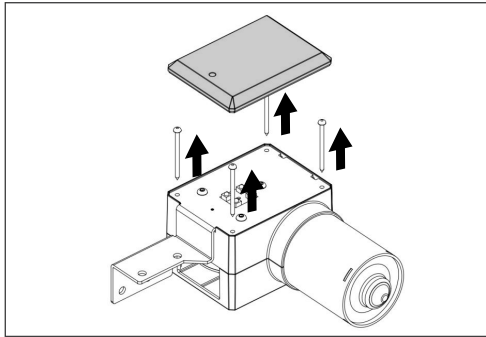

1 • Retire la tapa del motor y afloje los tornillos.

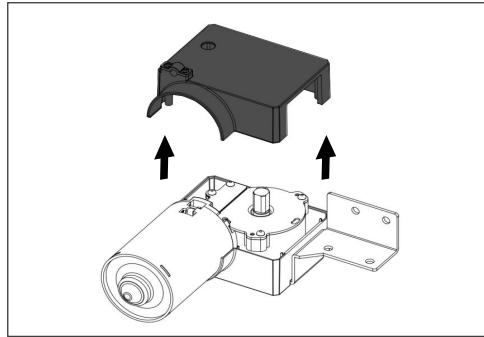

2 • Gire el motor en sentido contrario y ábralo tirando de la carcasa hacia arriba.

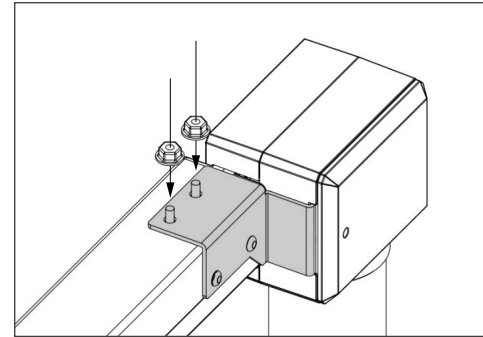

7 • Apriete los tornillos de fijación del motor a la placa.

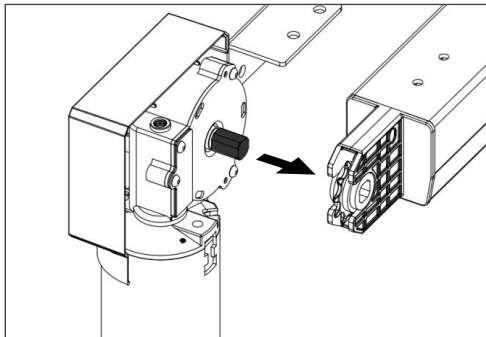

3 • Coloque el motor en la guía insertando el eje de salida en el encaje hexagonal del canal.

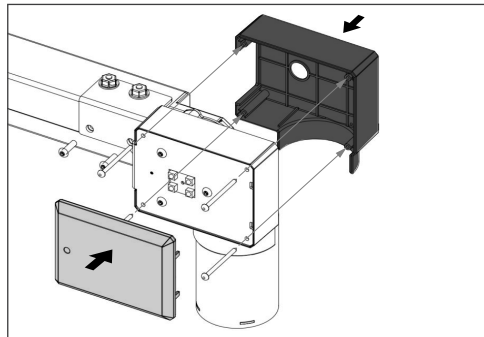

4 • Vuelva a cerrar el motor de nuevo montando la tapa y la carcasa.

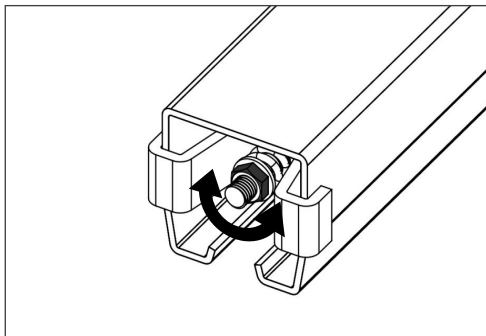

5 • Ajuste la tensión de la cadena apretando o aflojando la tuerca.

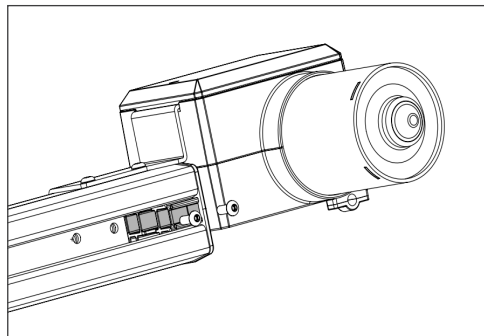

6 • Cuando terminar, coloque los tornillos de fijación.

04. INSTALACIÓN

TIPOS DE INSTALACIÓN

Instalación paralela al portón

Para utilizar el motor fijado en la parte superior del portón de correr o fuelle, aplíquelo de la siguiente manera:

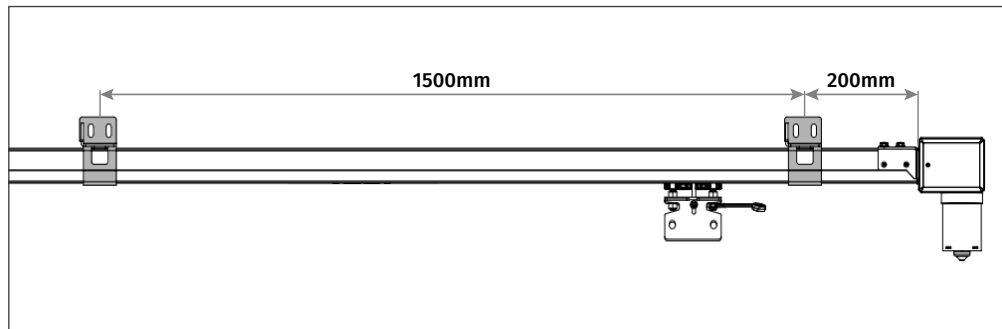

El espacio recomendado a adoptar entre los soportes de la guía es de **1500mm**, a partir del centro de los agujeros de cada soporte.

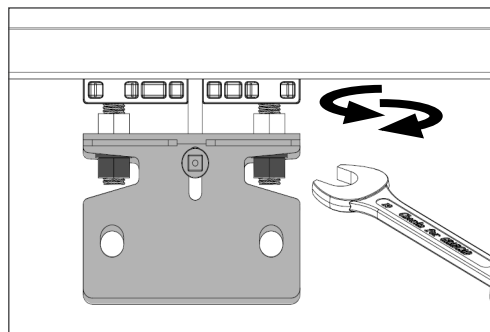

1 • Para ajustar el lugar de instalación de la escuadra de fijación, gire las tuercas.



Utilice los tornillos de la bolsa de accesorios de montaje.

Instalación perpendicular al portón

Para utilizar el motor en portones basculantes o seccionales, instálelo de la siguiente manera:

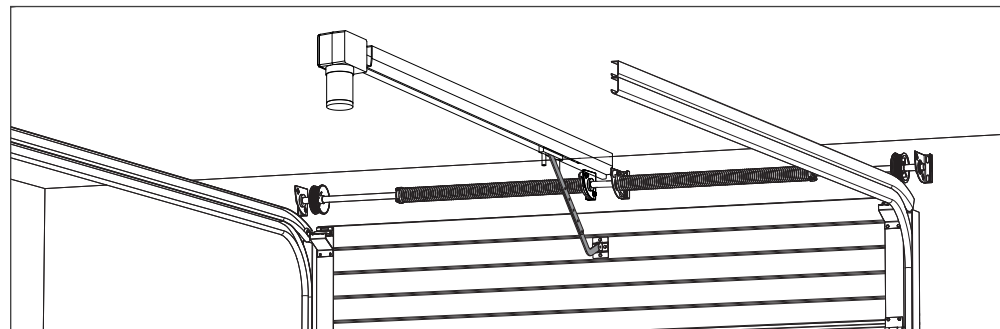

Aplique el brazo de conexión entre el carro y el portón.

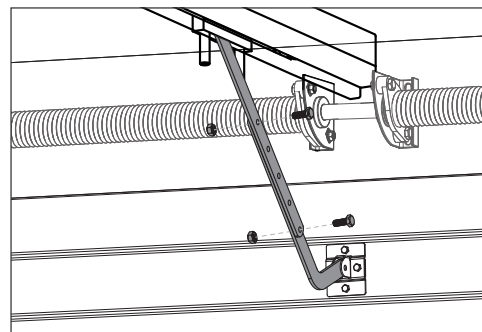

Brazo no incluido.

05. PROGRAMACIÓN

PREPARACIÓN

En el esquema abajo puede ver el panel de programación del automatismo, bien como la leyenda de los botones a utilizar para la programación.

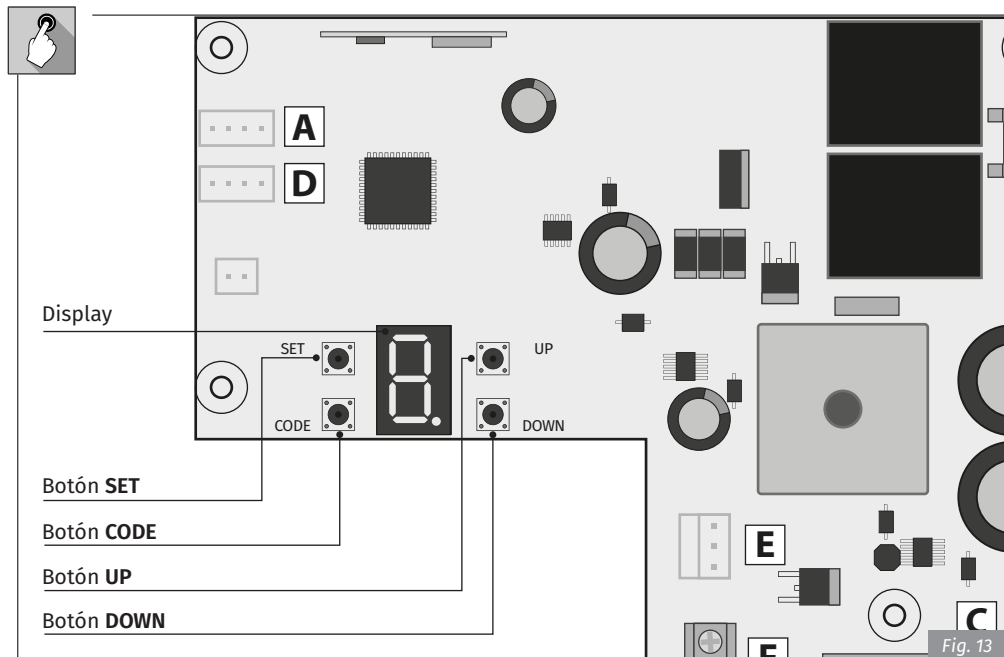

! Mantenga el cochecito bloqueado, tire y empuje la puerta con la mano. Asegúrese de que el carrito esté conectado a la fuente de alimentación.

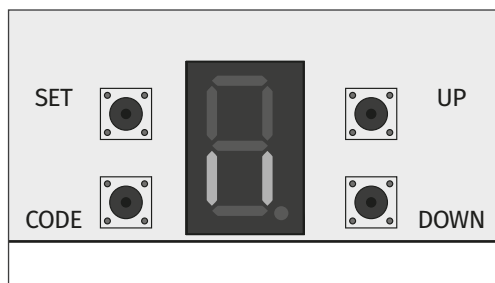
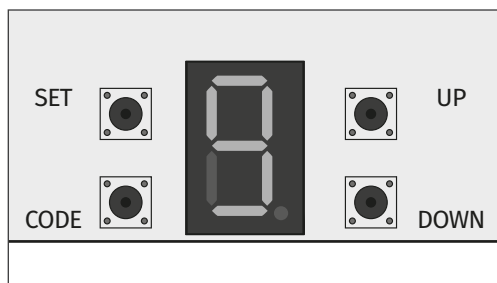

1 • Al conectar la alimentación, la luz de cortésia se encenderá durante unos segundos y el display mostrará un valor que oscila entre "9" y "0". Posteriormente, la automatización está en modo de espera.

2 • Al final la pantalla mostrará los signos "1" o "-". La automatización está lista para ser programada.

05. PROGRAMACIÓN

PROGRAMACIÓN DEL CURSO DEL MOTOR

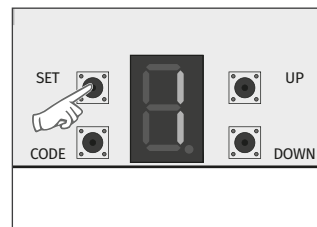

1 • Mantenga presionado el botón **SET** hasta que aparezca el **menú 1**.

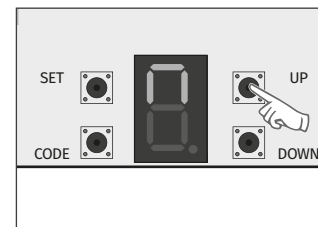

2 • Luego presione y mantenga presionado el botón **UP**. La pantalla parpadeará con "1".

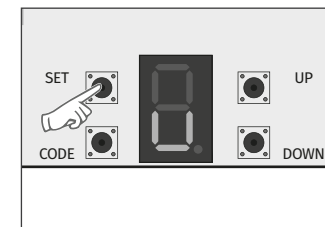

3 • Cuando la puerta se abra por completo, haga clic en el botón **SET** y aparecerá la **L**.

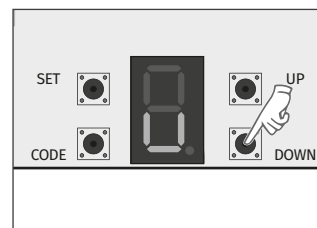

4 • Mantenga presionado el botón **DOWN**. La pantalla parpadeará como se muestra en la figura.

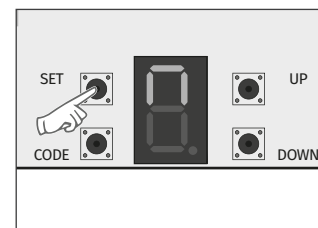

5 • Cuando la puerta se cierre, haga clic en **SET**. La puerta se abrirá y cerrará automáticamente según las fuerzas y sensibilidades del mapa.

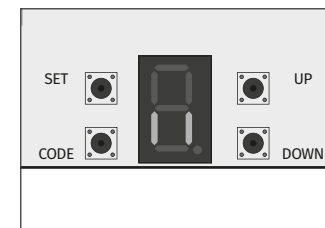

6 • Cuando se complete la configuración, la función "1" aparecerá en la pantalla.

PROGRAMAR MANDOS

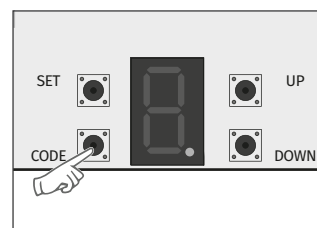

1 • Haga clic en el botón **CÓDIGO**. La pantalla mostrará "●".

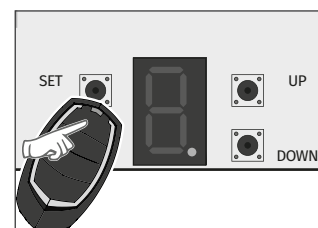

2 • Haga clic en un botón en el transmisor y luego haga clic en el botón en el control remoto nuevamente. La pantalla mostrará "●" parpadearando.

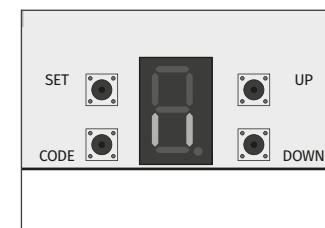

3 • Cuando se complete la configuración, la función que se muestra en la figura aparecerá en la pantalla.

! Para evitar errores de codificación, se recomienda no superar el límite máximo de 20 códigos almacenados.

05. PROGRAMACIÓN

ELIMINAR COMANDOS

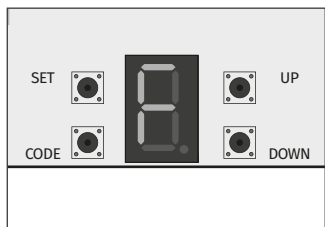

1 • Cuando el panel de control almacena el límite máximo de 20 códigos, la función **F** parpadea.

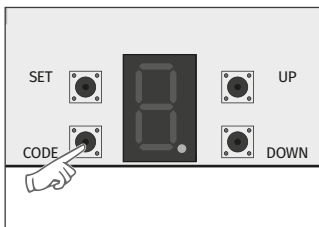

2 • Pulse el botón **CODE** durante 8 segundos. Aparecerá "•" en la pantalla.

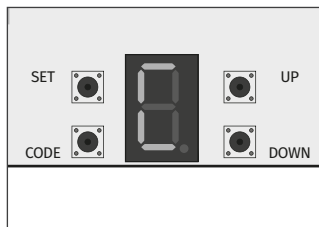

3 • La función **C** parpadeará. Todos los códigos han sido eliminados.

AJUSTES DE FUERZA

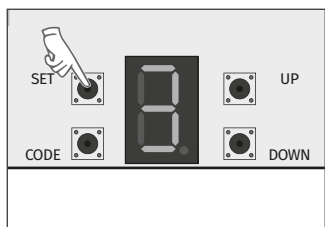

1 • Mantenga presionado el botón **SET** hasta que aparezca el menú 3. Haga clic en **SET** nuevamente para ingresar al menú.

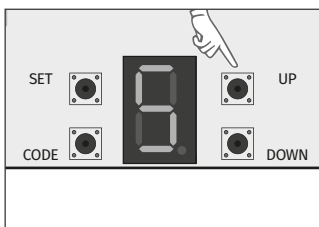

2 • Se muestra el valor de fuerza actual. Por defecto el valor es "5". Haga clic en **UP** para aumentar o **DOWN** para disminuir.

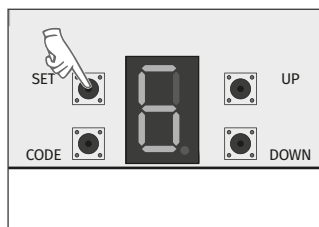

3 • Haga clic en **SET** para confirmar el valor seleccionado. Los valores de fuerza oscilan entre "1" a "9".



Después de completar esta configuración, por seguridad, debe verificar que la fuerza establecida sea la correcta. Si aparece "b", debe volver a programar la carrera del motor, con la fuerza deseada.

05. PROGRAMACIÓN

AJUSTE DE TIEMPO DE ABRANDAMIENTO

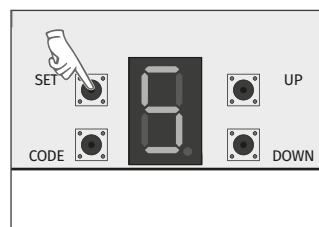

1 • Mantenga presionado el botón **SET** hasta que aparezca el **menu** 5. Haga clic en **SET** para ingresar.

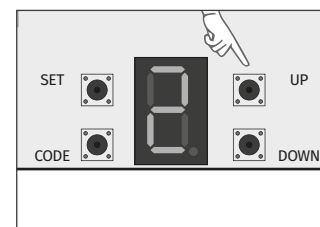

2 • Haga clic en **UP/DOWN** para cambiar el valor entre "1" y "6" (cada valor representa una variación del 5% del tiempo de desaceleración).

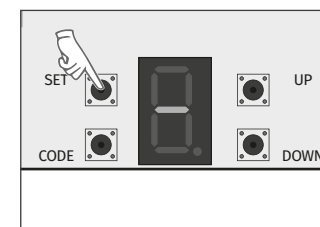

3 • Haga clic en **SET** para confirmar el valor que ha establecido y "-" comienza a parpadear mientras el curso se reconoce por completo. Esta acción ocurre cada vez que cambia el valor de este parámetro.



Cuanto mayor sea el valor establecido, mayor será la distancia de ralentización.

CONFIG. VELOCIDAD DE PARADA / RAMPA DE DECELERACIÓN

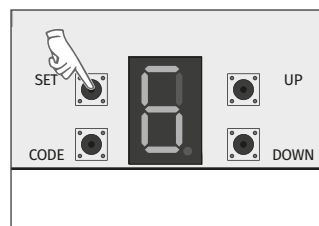

1 • Mantenga presionado el botón **SET** hasta que aparezca el menú 6. Haga clic en **SET** para ingresar.

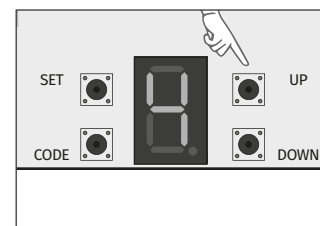

2 • Haga clic en **UP/DOWN** para cambiar el valor entre "4" y "7" (cada valor representa un cambio del 10 % en la velocidad total).

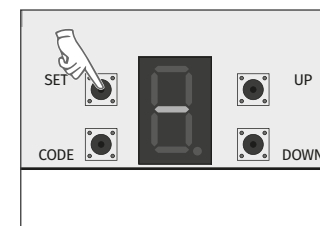

3 • Haga clic en **SET** para confirmar el valor que ha establecido y "-" comienza a parpadear mientras el curso se reconoce por completo. Esta acción ocurre cada vez que cambia el valor de este parámetro.



Cuanto menor sea el valor establecido, menor será la velocidad de parada.

05. PROGRAMACIÓN

AJUSTE DE LA VELOCIDAD DE DESACELERACIÓN

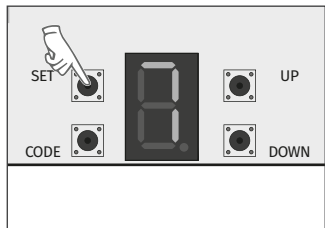

1 • Mantenga presionado el botón **SET** hasta que aparezca el **menu 7**. Haga clic en **SET** para ingresar.

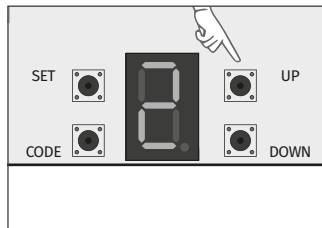

2 • Haga clic en **UP/DOWN** para cambiar el valor entre "0" y "9". Seleccione el tiempo de desaceleración apropiado.

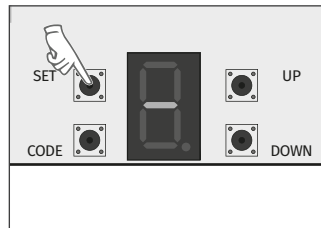

3 • Haga clic en **SET** para confirmar el valor que ha establecido y "-" comienza a parpadear mientras el curso se reconoce por completo. Esta acción ocurre cada vez que cambia el valor de este parámetro.



Cuanto menor sea el valor establecido, menor será el tiempo de desaceleración. Cuanto mayor sea el valor establecido, el tiempo de desaceleración es más largo, trabajando más suave.

DIRECCIÓN INVERSA DEL MOTOR

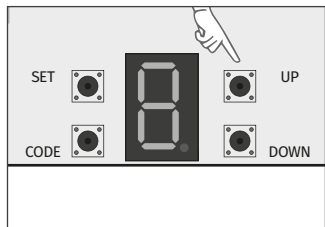

1 • Mantenga presionado el botón **SET** hasta que aparezca el **menu 8**. Haga clic en **SET** para ingresar.

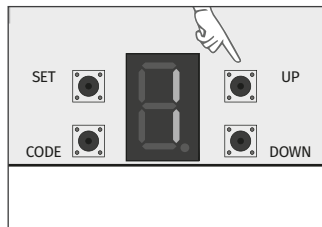

2 • Si la dirección de movimiento del motor no coincide con lo que desea, cambie entre (0 o 1).

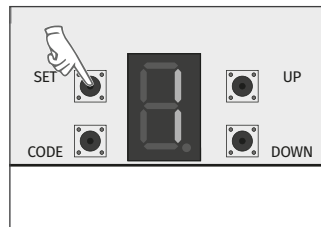

3 • Haga clic en **SET** para confirmar el valor que configuró.

4 • Reprogramar **menu 1** y **2**.

05. PROGRAMACIÓN

"FOLLOW ME"

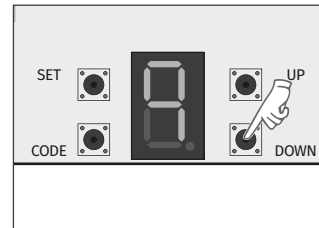

1 • Mantenga presionado el botón **SET** hasta que aparezca el **menu 9**. Haga clic en **SET** para ingresar.

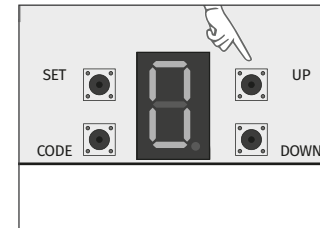

2 • Haga clic en **UP/DOWN** para cambiar el valor entre "0" y "A".

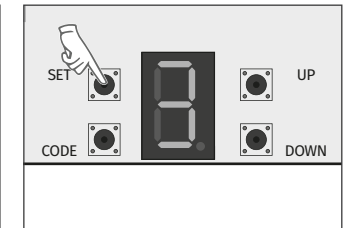

3 • Haga clic en **SET** para confirmar el valor que configuró.



0 = Función no válida;
1 a A = 1 a 10 segundos;
Esta función sólo funciona con cierre automático y fotocélulas.

HABILITAR/DESHABILITAR FOTOCÉLULAS

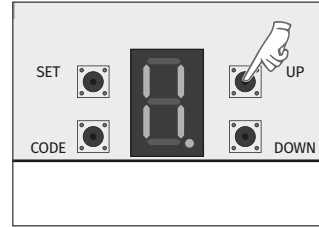

1 • Mantenga presionado el botón **DOWN** hasta que aparezca "H". Haga clic en **SET** para ingresar al menú.

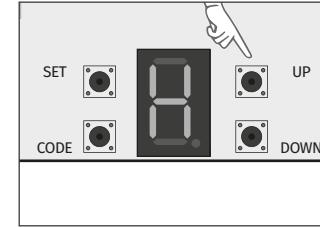

2 • Para activar las fotocélulas seleccionar "H." (botón **UP**). Para desactivar las fotocélulas, seleccione "H." (botón **DOWN**).

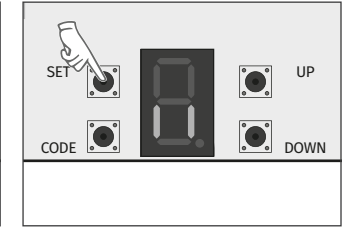

3 • Haga clic en **SET** para confirmar el valor seleccionado y salir.



Si no utiliza fotocélulas, asegúrese de que la pantalla muestre "H.", para mantener esta función inactiva. Cuando la función de la fotocélula está activa y se intenta cerrar la puerta, en el display aparecerán "r" intermitentes si están obstruidas.

05. PROGRAMACIÓN

ACTIVAR/DESACTIVAR CIERRE AUTOMÁTICO

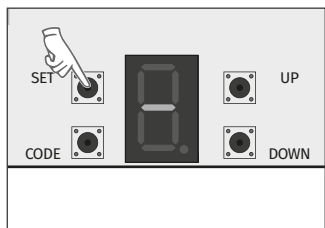

1 • Mantenga presionado el botón **UP** hasta que aparezca "0". Haga clic en **SET** para ingresar al menú.

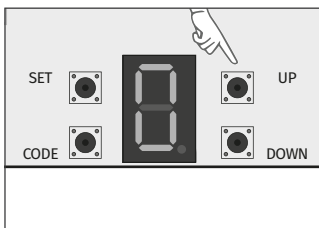

2 • Haga clic en **UP** para aumentar el tiempo de cierre automático o haga clic en **DOWN** para disminuirlo. Para deshabilitar la función, seleccione "0".

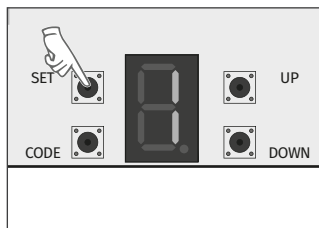

3 • Haga clic en **SET** para confirmar el valor seleccionado y salir.



0= Cierre automático inactivo; 1 = 10 seg.; 2 = 20 seg.; 3 = 30 seg.; 4 = 40 seg.; 5 = 50 seg.; 6 = 60 seg.; 7 = 90 seg.; 8 = 120 seg. y 9 = 180 seg.
Esta función funciona cuando la puerta está completamente abierta.

LÓGICA DE FUNCIONAMIENTO

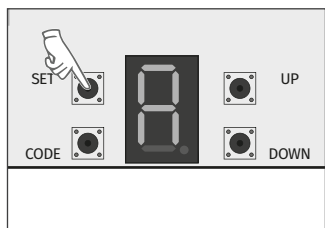

1 • Mantenga presionado el botón **SET** hasta que aparezca el **menu A**. Haga clic en **SET** para ingresar.

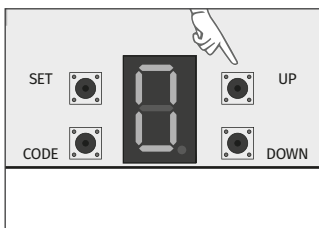

2 • Haga clic en **UP/DOWN** para cambiar el valor entre "0" y "2".
"0" - paso a paso;
"1" - automático;
"2" - condominio.

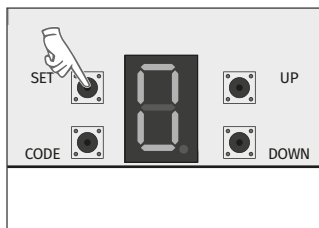

3 • Haga clic en **SET** para confirmar el valor seleccionado y salir.



Puede utilizar comandos y botones.

05. PROGRAMACIÓN

CONECTOR DE LUZ AUXILIAR

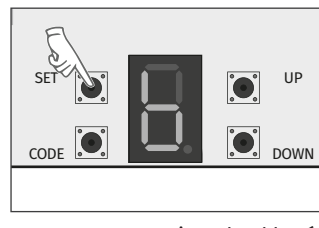

1 • Mantenga presionado el botón **SET** hasta que aparezca "b". Haga clic en **SET** para ingresar.

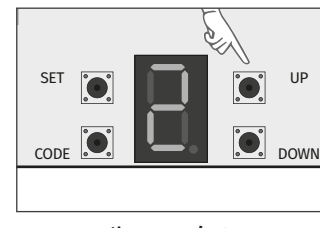

2 • Haga clic en **UP/DOWN** para cambiar el valor entre "0" y "9".

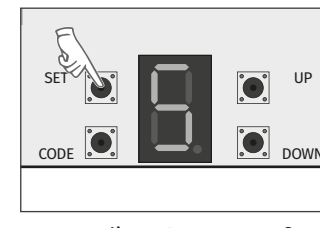

3 • Haga clic en **SET** para confirmar el valor seleccionado y salir.



0 = modo de luz auxiliar; 1 = luz de alarma encendida cuando el motor está en marcha; 2-9 = frecuencia de luz intermitente. Cuanto más alto sea el valor establecido, más lento parpadeará la luz de alarma y más largo será el intervalo.
Si la luz no es lo suficientemente fuerte, puede usar una luz auxiliar externa.

HOMBRE-PRESENTE

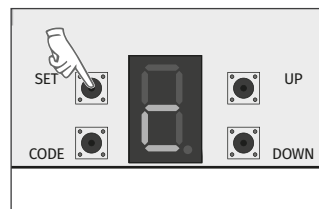

1 • Mantenga presionado el botón **SET** hasta que aparezca la función "c". Presione **SET** nuevamente para ingresar al menú.

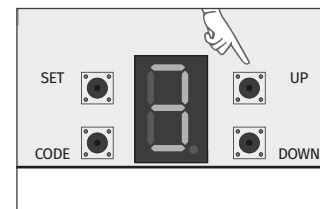

2 • Haga clic en **UP/DOWN** para seleccionar entre "0-3".
"0" deshabilita la función, "1" para comando, "2" para placa de calle y "3" para usar ambos.

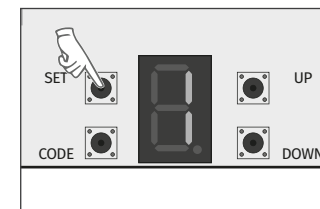

3 • Haga clic en **SET** para confirmar el valor seleccionado y salir.

PRE-LAMPARA DESTELLANTE

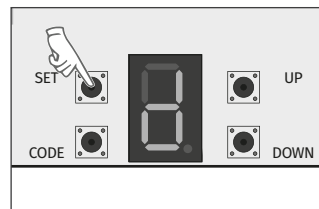

1 • Mantenga presionado el botón **SET** hasta que aparezca la función "c". Presione **SET** nuevamente para ingresar al menú.

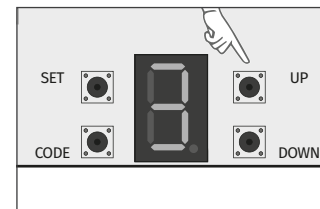

2 • Haga clic en **UP/DOWN** para seleccionar entre "0-9".
"0" indica que la luz no parpadea, da luz fija. Cada número que se muestra en la pantalla (1 a 9)

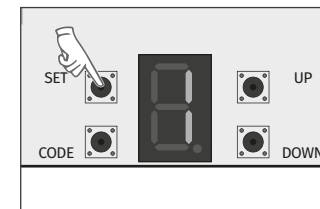

3 • Haga clic en **SET** para confirmar el valor seleccionado y salir.

05. PROGRAMMATION

CÓDIGOS DE ERROR

	Cierre automático conectado
	Bloqueo automático activado
	Sistema bloqueado
	STOP de emergencia
	Tiempo de trabajo excedido
	Bloqueado
	Final de curso superior alcanzado
	Final de curso inferior alcanzado
	Los cables rojo y negro están conectados en posiciones opuestas.
	Elemento/codificador anormal detectado
	Fotocélulas obstruidas
	Los interruptores de límite superior e inferior se intercambian
	El rango de movimiento establecido es demasiado corto
	El voltaje es demasiado bajo
	Protección contra la sobretensión

06. TEST DE COMPONENTES

MOTOR A 24Vdc

Para detectar qué componentes tienen problemas en una instalación de automatismos de modelo **KFM**, por veces es necesario realizar pruebas con conexión directa a una fuente de alimentación externa (batería 24V).

En el esquema siguiente se muestra cómo se debe realizar esta conexión.



NOTAS:

- Para efectuar las pruebas no es necesario retirar el automatismo del lugar donde está instalado, ya que de esta forma puede percibirse si el automatismo conectado directamente a la batería externa puede funcionar correctamente.
- Cuando conecte los cables a una batería de 24 V, el motor debe funcionar para uno de los sentidos. Para probar el movimiento inverso, cambie la posición de los cables conectados a la batería.

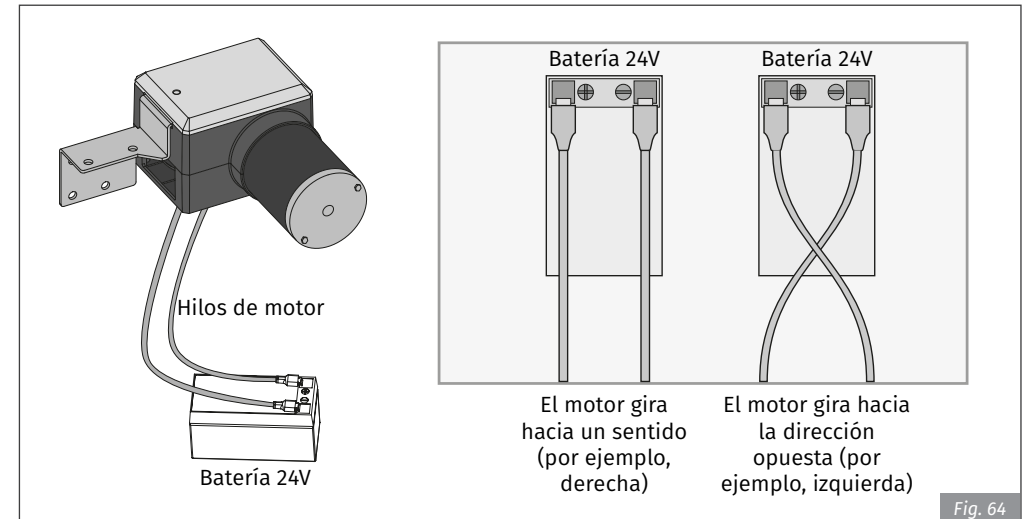

Todas las pruebas deben ser efectuadas por técnicos especializados debido al grave peligro relacionado con la mala utilización de sistemas eléctricos.

07. RESOLUCIÓN DE AVÉRIAS

INSTRUCCIONES PARA LOS CONSUMIDORES FINALES





INSTRUCCIONES PARA TÉCNICOS ESPECIALISTAS

Anomalía	Causa	Solución
Cuando enciendo la energía, la luz y el motor no funcionan	Hay un problema con la alimentación	Verifique que la salida esté funcionando
	El fusible está dañado	Reemplace el fusible (asegúrese de usar el fusible especificado)
Después de hacer el reconocimiento de curso, el motor no funciona	El tornillo de presión de la placa de final de curso puede estar flojo	Apriete el tornillo del interruptor de límite
	El conocimiento del curso se ejecutó mal o se produjo un error durante el proceso	Comience conociendo el trazo de apertura y luego el trazo de cierre
El motor abre pero no cierra	La función de fotocélula está activa	Cancelar ajustes, alinear fotocélulas y receptores, comprobar obstáculos delante de las fotocélulas
	Los accesorios no están conectados	
	Desalineación de la fotocélula o luz bloqueada	
Sí presiona el botón, el motor funciona normalmente, pero si presiona un comando, el motor no arranca.	El comando no está memorizado	Memorizar el comando
El comando solo funciona cerca de la central.	La pila de comandos se está agotando	Cambiar la batería (utilizar la batería indicada para el mando)
La luz de comando está oscura		
Aparece "A" en la pantalla	Cierre automático de puertas activado	Cancelar el cierre automático según menú "Activar/desactivar cierre automático", página 11A
	Protección contra la sobretensión	Verifique si la puerta está atascada o reemplácela con un motor de mayor potencia
Aparece "b" en la pantalla	Bloqueado	Ajuste la fuerza, página 9A, para reprogramar el curso
Aparece "d" en la pantalla	El límite de subida y bajada está invertido	Ajuste la dirección, página 10A
Aparece "F" en la pantalla	Sistema bloqueado	Presione SET 6 veces (rápido) y la pantalla mostrará "9 a 0" y el programa restaurará la configuración de fábrica.
Aparece "h" en la pantalla	Los cables del motor, rojo y negro, están conectados al revés	Cambie el orden de los cables del motor
Aparece "H" en la pantalla	velocidad anormal	Verifique que el cableado de la línea de control sea normal
Aparece "P" en la pantalla	Baja tensión	Compruebe si el voltaje de entrada es normal
Aparece "r" en la pantalla	Fotocélula ativa	Desactivar la protección de las fotocélulas, según el menú "Activar/Desactivar Fotocélulas", página 10B
Aparece "S" en la pantalla	El curso es muy corto	Poner a cero la carrera según el menú "Programar la carrera del motor", página 8B
	Parada de emergencia	Compruebe el botón de emergencia

07. RESOLUCIÓN DE AVÉRIAS

INSTRUÇÕES PARA CONSUMIDORES FINAIS

INSTRUÇÕES PARA TÉCNICOS ESPECIALIZADOS

Anomalia	Causa	Solução
Aparece "t" en la pantalla	Tiempo de espera de trabajo	Reinicie la carrera según el menú "Programar la carrera del motor", página 8B
Aparece  en la pantalla	Haga funcionar el motor hasta el límite superior	Presione el botón de cerrar
Aparece  en la pantalla	Haga funcionar el motor hasta el límite inferior	Presiona el botón de abrir
Aparece  en la pantalla	Sin derrames	Poner a cero la carrera según el menú "Programar la carrera del motor", página 8B
Aparece  en la pantalla	Programación ineficaz	
LC	Cable desconectado/mal conectado	Vuelva a conectar el cable del motor a la unidad de control