

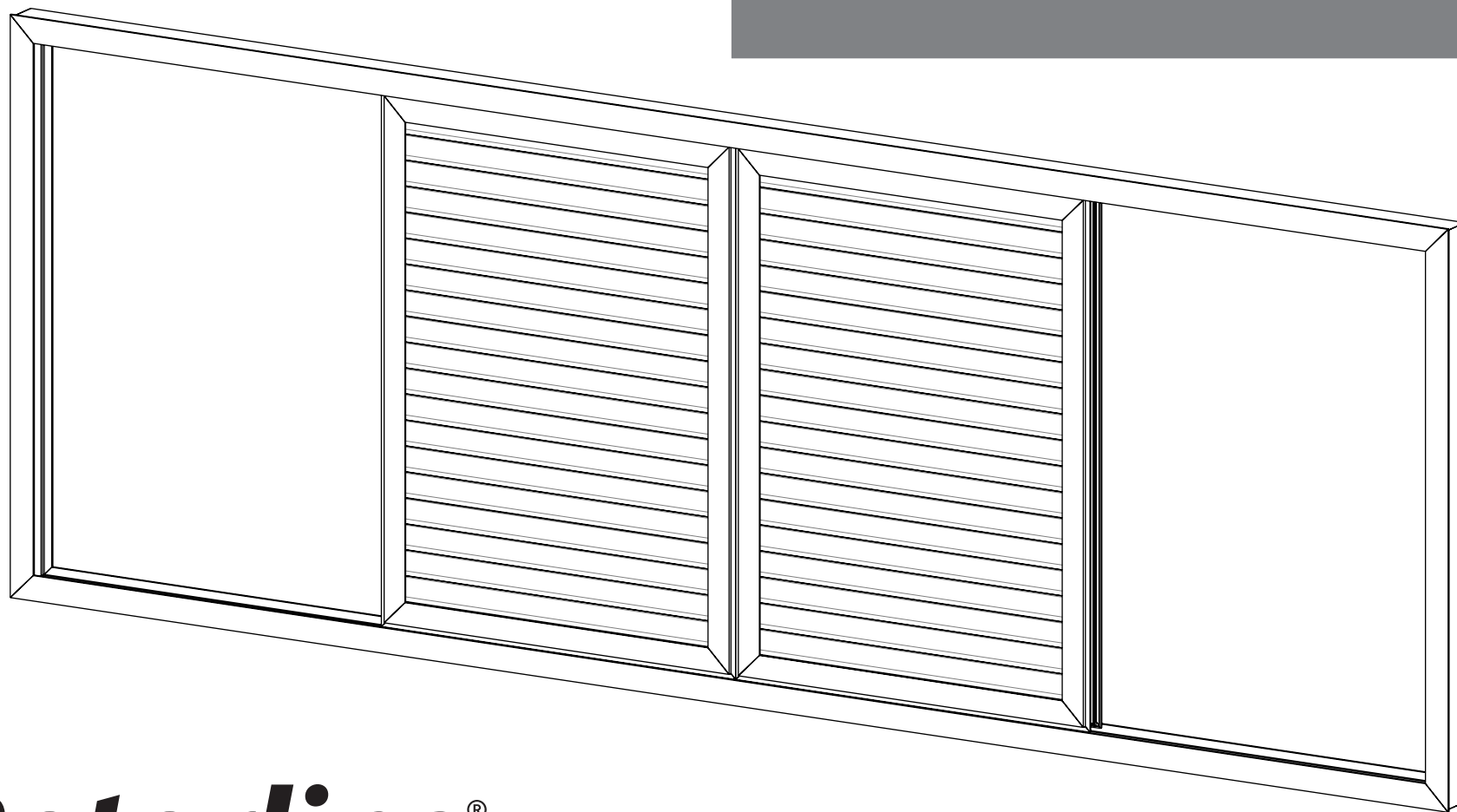

KPORTC85

NOTICE POUR L'UTILISATEUR/INSTALLATEUR



00. CONTENU

INDEX

01. AVIS DE SECURITÉ

DES NORMES À SUIVRE 1B

02. SCHÉMA DE RACCORDEMENTS

RECORDEMENT DE COMPOSANTS Á LA CENTRALE 4

03. AUTOMATISME

CARACTERISTIQUES TECHNIQUES 5A

04. INSTALLATION

INSTALLATION DE L'AUTOMATISME 5B

05. PROGRAMMATION

CENTRALE 6A

PROGRAMMATION DES TÉLÉCOMMANDES 6A







PROGRAMMATION DU TEMPS DE TRAVAIL 6A

PROGRAMMATION DU TEMPS DE PAUSE 6B

POTENTIOMÈTRES 6B

SUPPRIMER DES TÉLÉCOMMANDES ET DÉFINITIONS DE LA CENTRALE 6B

01. AVIS DE SECURITÉ

	Ce produit est certifié selon les normes de sécurité de la Communauté Européenne (CE).
	Ce produit est conforme à la directive 2011/65/ UE du Parlement européen et du Conseil sur la limitation de l'utilisation de certaines substances dangereuses dans les équipements électriques et électroniques et à la directive déléguée (UE) 2015/863 de la Commission.
	(Applicable dans les pays avec des systèmes de recyclage). Ce marquage sur le produit, ou de la littérature indique que le produit et les accessoires électroniques (ex. Chargeur, câble USB, le matériel électronique, les télécommandes, etc.) ne doivent pas être jeté avec les autres déchets ménagers à la fin de sa vie utile. Pour éviter des éventuels dommages à l'environnement ou à la santé humaine provenant de l'élimination incontrôlée des déchets, nous vous prions de séparer ces éléments des autres types de déchets et à les recycler de façon responsable pour promouvoir la réutilisation durable des ressources matérielles. Les particuliers doivent contacter un revendeur où ils ont acheté ce produit ou une Agence de l'Environnement National, pour savoir où et comment ils peuvent prendre ces articles pour leur recyclage. Les utilisateurs professionnels doivent contacter leur fournisseur et vérifier les termes et conditions du contrat d'achat. Ce produit et ses accessoires électroniques ne doivent pas être mélangés avec d'autres déchets commerciaux.
	Ce marquage indique que les piles ne doivent pas être jetées comme les autres déchets ménagers à la fin de leur vie utile. Les piles doivent être remises pour recyclage à des points de collecte distincts.
	Les différents types d'emballages (carton, plastique, etc.) doivent être collectés séparément pour être recyclés. Séparez les emballages et recyclez-les de manière responsable.
	Ce marquage indique que le produit et les accessoires électroniques (ex. Chargeur, câble USB, les équipements électroniques, les télécommandes, etc.), sont soumis à des décharges électriques. Soyez prudent lors de la manipulation du produit et suivre toutes les règles de sécurité indiqués dans cette notice.

01. AVIS DE SECURITÉ

AVERTISSEMENT GENERAUX

- Ce manuel contient des informations importantes sur la sécurité et l'utilisation. Lisez attentivement toutes les instructions avant de commencer les procédures d'installation / d'utilisation et conservez ce manuel dans un endroit sûr, où vous pourrez le consulter à tout moment.
- Ce produit est destiné à être utilisé uniquement comme décrit dans ce manuel. Toute autre application ou opération non prise en compte est expressément interdite car elle pourrait endommager le produit et / ou mettre les personnes en danger de causer des blessures graves.
- Ce manuel s'adresse principalement aux installateurs professionnels et n'empêche pas l'utilisateur de lire la section "Normes d'utilisation" afin de garantir le fonctionnement correct du produit.
- L'installation et la réparation de cet équipement doit être effectuée que par des techniciens qualifiés et expérimentés, en veillant à ce que toutes ces procédures soient effectuées en conformité avec les lois et les réglementations en vigueur. Il est expressément interdit aux utilisateurs non professionnels et inexpérimentés de prendre des mesures sauf sur demande expresse de techniciens spécialisés.
- Les installations doivent être fréquemment inspectées afin de détecter tout déséquilibre et toute trace d'usure ou de détérioration des câbles, des ressorts, des charnières, des roues, des supports ou de tout autre élément d'assemblage mécanique.
- N'utilisez pas l'équipement si une réparation ou un réglage est nécessaire.
- Lors de la maintenance, du nettoyage et du remplacement de pièces, le produit doit être débranché de l'alimentation électrique. Cela inclut également toute opération nécessitant l'ouverture du capot du produit.
- L'utilisation, le nettoyage et la maintenance de ce produit peuvent être effectués par des personnes âgées de huit ans et plus et des personnes dont les capacités physiques, sensorielles ou mentales sont réduites, ou par des personnes ignorant le fonctionnement du produit, à condition qu'elles aient supervision ou des instructions données par des personnes expérimentées dans l'utilisation du produit de manière sûre et qui comprennent les risques et les dangers encourus.
- Les enfants ne doivent pas jouer avec le produit ou des dispositifs d'ouverture afin d'empêcher le déclenchement involontaire de la porte

ou du portail motorisé.

- Si le câble d'alimentation est endommagé, il doit être remplacé par le fabricant, le service après-vente ou une personne de qualification similaire afin d'éviter tout danger.
- L'appareil doit être débranché du réseau électrique lors du retrait de la batterie.
- Veiller à éviter tout blocage entre la partie actionnée et les parties fixes adjacentes dû au mouvement d'ouverture de la partie actionnée.

AVERTISSEMENT POUR L'INSTALLATEUR

- Avant de commencer les procédures d'installation, assurez-vous de disposer de tous les dispositifs et matériels nécessaires pour bien mener l'installation du produit.
- Notez votre indice de protection (IP) et votre température de fonctionnement pour vous assurer qu'il convient au site d'installation.
- Fournissez le manuel du produit à l'utilisateur et dites-lui comment le manipuler en cas d'urgence.
- Si l'automatisme est installé sur un portail avec une porte piétonne, un mécanisme de verrouillage de porte doit être installé lorsque le portail est en mouvement.
- N'installez pas le produit "à l'envers" ou soutenu par des éléments ne supportant pas son poids. Si nécessaire, ajoutez des supports sur des points stratégiques pour assurer la sécurité de l'opérateur.
- Ne pas installer le produit dans zones des explosifs.
- Les dispositifs de sécurité doivent protéger les éventuelles zones d'écrasement, de coupure, de transport et de danger en général de la porte ou du portail motorisé.
- Vérifiez que les éléments à automatiser (portails, portes, fenêtres, stores, etc.) sont en parfait état de fonctionnement, alignés et de niveau. Vérifiez également que les arrêts mécaniques nécessaires se trouvent aux endroits appropriés.
- La Centrale électronique doit être installée dans un endroit protégé de tout liquide (pluie, humidité, etc.), de la poussière et des parasites..
- Vous devez acheminer les différents câbles électriques à travers des tubes de protection afin de les protéger contre les contraintes mécaniques,

01. AVIS DE SECURITÉ

essentiellement sur le câble d'alimentation. Veuillez noter que tous les câbles doivent entrer dans la boîte de commande par le bas.

- Si l'automatisme doit être installé à une hauteur de plus de 2,5 m du sol ou d'un autre niveau d'accès, les exigences minimales de sécurité et de santé doivent être suivies par l'utilisation de travailleurs ayant un équipement de sécurité aux travaux de la directive 2009/104. / CE du Parlement Européen et du Conseil du 16 septembre 2009.
- Fixez l'étiquette permanente de la libération manuelle aussi près que possible du mécanisme de libération.
- Un moyen de déconnexion, tel qu'un interrupteur ou un disjoncteur sur le tableau de distribution, doit être prévu sur les conducteurs d'alimentation fixes du produit, conformément aux règles d'installation.
- Si le produit à installer nécessite une alimentation de 230 Vca ou 110 Vca, assurez-vous que la connexion est établie avec un tableau électrique doté d'une connexion à la terre.
- Le produit est uniquement alimenté sur basse tension par sécurité avec la centrale électronique. (Uniquement sur les moteurs 24V).
- Les pièces/produits pesant plus de 20 kg doivent être manipulés avec une attention particulière en raison du risque de blessure. Il est recommandé d'utiliser des systèmes auxiliaires appropriés pour déplacer ou soulever des objets lourds
- Lors de l'installation ou de l'utilisation de ce produit, il convient de prêter une attention particulière au risque de chute d'objets ou de mouvement incontrôlé des portes/portails.

AVERTISSEMENT POUR L'UTILISATEUR

- Conservez ce manuel dans un endroit sûr pour pouvoir le consulter chaque fois que nécessaire.
- Si le produit est en contact avec des liquides sans que soit conçu pour tel fait, vous devrez immédiatement déconnecter le produit du courant électrique pour éviter les courts-circuits et consultez un technicien qualifié.
- Assurez-vous que l'installateur vous a fourni le manuel du produit et vous a expliqué comment manipuler le produit en cas d'urgence.
- Si le système nécessite des réparations ou des modifications, déverrouillez

l'équipement, mettez le système hors tension et ne l'utilisez pas tant que toutes les conditions de sécurité ne sont pas remplies.

- En cas de déclenchement des disjoncteurs ou de défaillance du fusible, localisez le dysfonctionnement et corrigez-le avant de réinitialiser le disjoncteur ou de remplacer le fusible. Si le problème ne peut pas être réparé en consultant ce manuel, contactez un technicien.
- Laissez la zone d'opération du portail électrique libre pendant que le portail est en mouvement et ne créez pas de résistance au mouvement du portail.
- N'effectuez aucune opération sur les éléments mécaniques ou les charnières si le produit est en mouvement.

RESPONSABILITÉ

- Le fournisseur décline toute responsabilité si:
 - défaillance ou déformation du produit résultant d'une installation, d'une utilisation ou d'un entretien incorrect!
 - si les règles de sécurité ne sont pas suivies lors de l'installation, de l'utilisation et de la maintenance du produit.
 - si les instructions de ce manuel ne sont pas suivies.
 - les dommages sont causés par des modifications non autorisées.
 - Dans ces cas, la garantie est annulée.

MOTORLINE ELECTROCELOS SA.

Travessa do Sobreiro, nº29
4755-474 Rio Côvo (Santa Eugénia)
Barcelos, Portugal

LÉGENDE DE SYMBOLE



• Avertissements de sécurité importants



• Information de potentiomètre



• Information utile



• Informations des connecteurs



• Information de programmation



• Information des boutons

03. AUTOMATISME

CARACTERISTIQUES TECHNIQUES

Le **KPORTC85** c'est un kit de volet coulissant développé pour application en vantaux d'un maximum de 2m² par vantail, et un poids maximum de 60Kg.

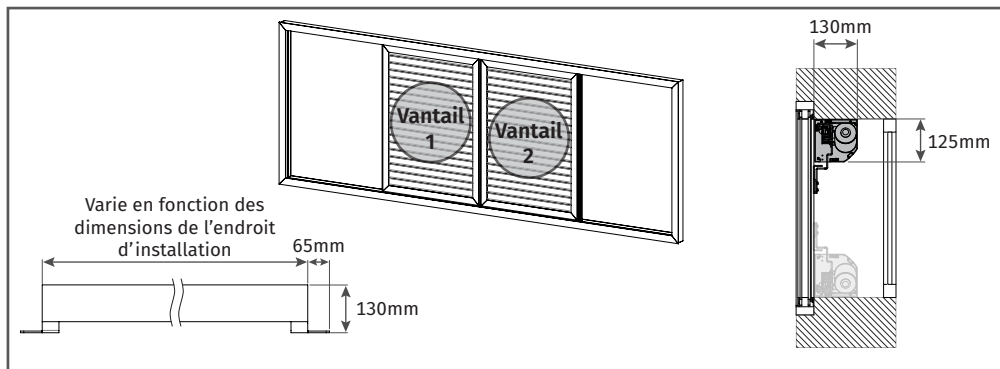

Transformateur	• Primaire	230Vac 50/60Hz
	• Secondaire	20Vac
	• Puissance	30 VA
	• Dimensions	65 x 55 x 60mm
MC18	• Sortie pour moteur	24 Vdc 2x50 W m ^{ax} .
	• Sortie pour lampe clignotant	24 Vdc 3 W m ^{ax} .
	• Alimentation pour photocellule	24 Vdc 3 W m ^{ax} .
	• Température de fonctionnement	-10 a +55 °C
	• Récepteur radio	433,92 Mhz
	• Émetteurs OP	12-18 Bit Rolling Code
	• Capacité maximale de mémoire	5
	• Dimensions de la boîte	110 x 121 x 47 mm
Moteur	• Alimentation	24 V
	• Consommation par vantail	0.5 A
	• Force	4Nm
	• Vitesse	40mm/s
	• Température de fonctionnement	-20 a +55°C
	• Niveau de protection	IP13

04. INSTALLATION

INSTALLATION DE L'AUTOMATISME

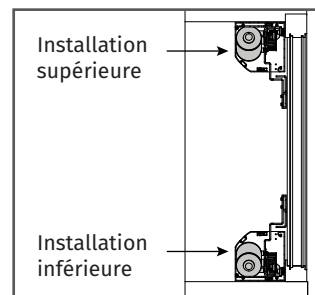

01 • Sélectionnez le type d'installation souhaité et placez le profilé de l'automatisme contre le cadre du volet.

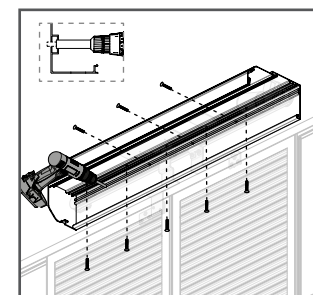

02 • Marquez les trous tous les 30 cm (environ). Vous pouvez choisir de percer les trous à l'intérieur du guide sur le profil supérieur ou inférieur.

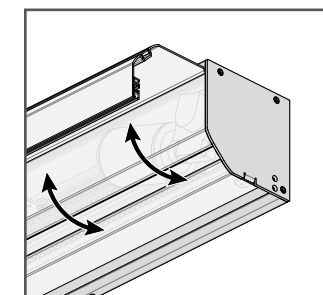

03 • Fermez le couvercle du coffre.

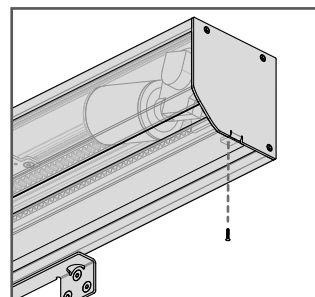

04 • Serrez les vis. Si la distance entre la fenêtre et le volet est inférieure à 200mm, le couvercle se fixe uniquement avec des vis.

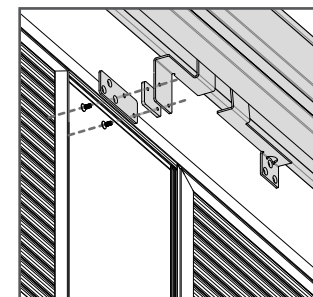

05 • Fixer les plaques de support à l'opérateur en serrant la vis de l'intérieur vers l'extérieur.

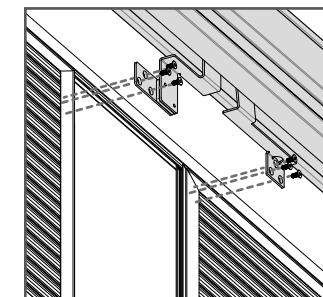

06 • Fixer les plaques de support au volet.



Le kit peut être composé de 1 ou 2 vantaux. Lorsqu'il s'agit d'un kit à 1 vantail, la course est inférieure de 190 mm à la longueur du coffre.
Par exemple, un coffre-fort de 1000 mm aura une course de 810 mm.

05. PROGRAMMATION

CENTRALE

LED	LED éteint	LED allumé
• CODE	Aucun code	Code inséré
• T.MOT	Temps moteur 30 secondes	Temps programmé
• T. PAUSA	Sans fermeture automatique	Avec fermeture automatique
• T. R. AP	Non utilisé (LED éteint)	
• T. R. CH	Non utilisé (LED éteint)	



- Toutes les programmations doivent être faites avec la centrale connecté sur un transformateur de 20V (IN: 230V OUT: 20V), fourni dans le kit.
- À la fin de chaque configuration - T.MOT/T. PAUSA, etc, vous devez attendre 10 secondes ou appuyer sur la touche SEL les fois nécessaires jusqu'à ce que tous les LED's restent fixes (allumés ou éteints). Tant qu'un LED clignote, la centrale est en mode programmation.

PROGRAMMATION DES TÉLÉCOMMANDES



- 01 • Appuyer sur la touche **SEL**, une fois, et LED CODE clignotera lentement.
- 02 • Appuyer de nouveau sur la touche SEL et LED CODE clignotera rapidement.
- 03 • Appuyer sur la touche **↑** de la télécommande pour la configuration.
- 04 • LED CODE restera allumé sans clignoter, ce qui signifie le succès de la configuration. La télécommande est programmé avec 1 touche pour l'ouverture, 1 touche pour la fermeture et 1 touche Stop.

PROGRAMMATION DU TEMPS DE TRAVAIL



- LED T.MOT allumé (ralentissement activé)/ LED T.MOT éteint (ralentissement désactivé)**
- 01 • Appuyer sur la touche SET pendant 5 secondes jusqu'à ce que les LEDs T.R.AP et T.R.CH clignotent en alternance et le LED T.MOTOR reste allumé. Cela signifie que vous êtes dans un vaste menu de la centrale.
 - 02 • Appuyer sur la touche SEL jusqu'à ce que LED T.MOTOR clignote et appuyer de suite sur SET.
 - 03 • Lorsque vous appuyez sur la touche SET, LED T.MOTOR s'allumera/éteindra. Attendre 20 secondes ou éteindre l'alimentation pour sortir du menu 1.

Temps de travail sans ralentissement (démarrer avec le(s) volet(s) fermé(s)) :

REMARQUE • Entrer dans le menu et éteindre le LED T.MOT. (voir avertissement du LED T.MOT)

- 01 • Placer le(s) volet(s) en position fermé(s).
- 02 • Appuyer sur la touche **SEL** les fois nécessaires jusqu'à ce que LED T. MOT clignote.
- 03 • Appuyer une fois sur la touche **SET** et le(s) vantail/vantaux s'ouvrira/s'ouvriront.
- 04 • Une fois le(s) vantail/vantaux ouverts, appuyer une fois sur **SET** pour enregistrer cette position.
- 05 • Appuyer sur **SET**, attendre 2 secondes et appuyer de nouveau **SET**, une seule fois.
- 06 • Le(s) vantail/vantaux démarre la fermeture.
- 07 • Une fois le(s) vantail/vantaux fermés, appuyer une fois sur **SET** pour enregistrer cette position.

Temps de travail avec ralentissement (démarrer avec le(s) volet(s) fermé(s)) :

REMARQUE • Entrer dans le menu et allumer le LED T.MOT. (voir avertissement du LED T.MOT)

- 01 • Placer le (s) volet(s) en position fermé (s).
- 02 • Appuyer sur la touche **SEL** les fois nécessaires jusqu'à ce que LED T. MOT clignote.
- 03 • Appuyer une fois sur la touche SET et le (s) vantail/vantaux s'ouvrira/s'ouvriront. Appuyer de nouveau sur SET lorsque vous souhaitez faire le ralentissement.

05. PROGRAMMATION

PROGRAMMATION DU TEMPS DE TRAVAIL

- 04 • Une fois le(s) vantail/vantaux ouverts, appuyer une fois sur SET pour enregistrer cette position.
- 05 • Appuyer sur SET, attendre 2 secondes et appuyer de nouveau SET, une seule fois.
- 06 • Le(s) vantail/vantaux démarre la fermeture.
- 07 • Le(s) vantail/vantaux commence à se fermer. Appuyer de nouveau sur SET lorsque que vous souhaitez faire le ralentissement.
- 08 • Une fois le(s) vantail/vantaux complètement fermés, appuyer une fois sur SET pour enregistrer cette position.

REMARQUE • Pour mettre les volets en position fermés, vous avez deux options:

Option 1 • Éteindre les câbles des moteurs et connecter directement les moteurs sur une batterie de 12/24V, jusqu'à ce que les volets soient en position fermés. Reconnecter les fils aux moteurs, de la même façon qu'ils étaient.

Option 2 • Effectuer une fausse programmation du temps de travail, pour faire les moteurs revenir en position fermé. À la fin de cette fausse programmation, vous pouvez recommencer et faire la programmation correcte.

PROGRAMMATION DU TEMPS DE PAUSE (OPTION)

Le temps de pause c'est le temps que le volet est en pause une fois complété l'ouverture et jusqu'à ce que la fermeture démarre automatiquement.

- 01 • Appuyer sur la touche **SEL** les fois nécessaires jusqu'à ce que LED T. PAUSA clignote.
- 02 • Appuyer une fois sur la touche **SET**, attendre le temps désirez pour la pause et appuyer sur **SET**, terminant ainsi la programmation du temps de pause. Le temps attendu entre les deux fois vous avez appuyé sur le bouton **SET**, sera le temps que la centrale attendra après avoir terminé la manœuvre d'ouverture jusqu'à ce que la manœuvre de fermeture automatique démarre.

PORTENTIOMÈTRES

Régler les potentiomètres de force et sensibilité:

Le potentiomètre de force contrôle la force et vitesse du moteur lors de l'ouverture et fermeture. Le potentiomètre de sensibilité contrôle la sensibilité de la centrale dans la détection d'obstacles. Plus sensible est la centrale plus rapide sera dans la détection de tout obstacle dans son parcours et dans l'inversion du sens de fonctionnement du moteur.

- 01 • Pour régler les potentiomètres il suffit de les tourner à l'aide d'une petite clé. En tournant vers la droite augmentera, en tournant vers la gauche ça va diminuer.



REMARQUE: Chaque fois que vous faites des modifications au potentiomètre de force, vous êtes obligé de refaire la programmation du temps de travail (voir page 02.A).

SUPPRIMER DES TÉLÉCOMMANDES ET DÉFICITION DE LA CENTRALE (RESET)

Supprimer des télécommandes:

- 01 • Appuyer une fois sur SEL et LED CODE clignotera lentement.
- 02 • Appuyer de nouveau sur la touche SEL, pendant 5 secondes, jusqu'à ce que LED CODE s'éteint. Toutes les télécommandes seront éteintes de la mémoire de la centrale.

Remettre tous les valeurs d'usine (reset):

- 01 • Appuyer sur SEL et SET pendant 5 secondes jusqu'à ce que tous les LED's s'allument et s'éteint ensuite.