

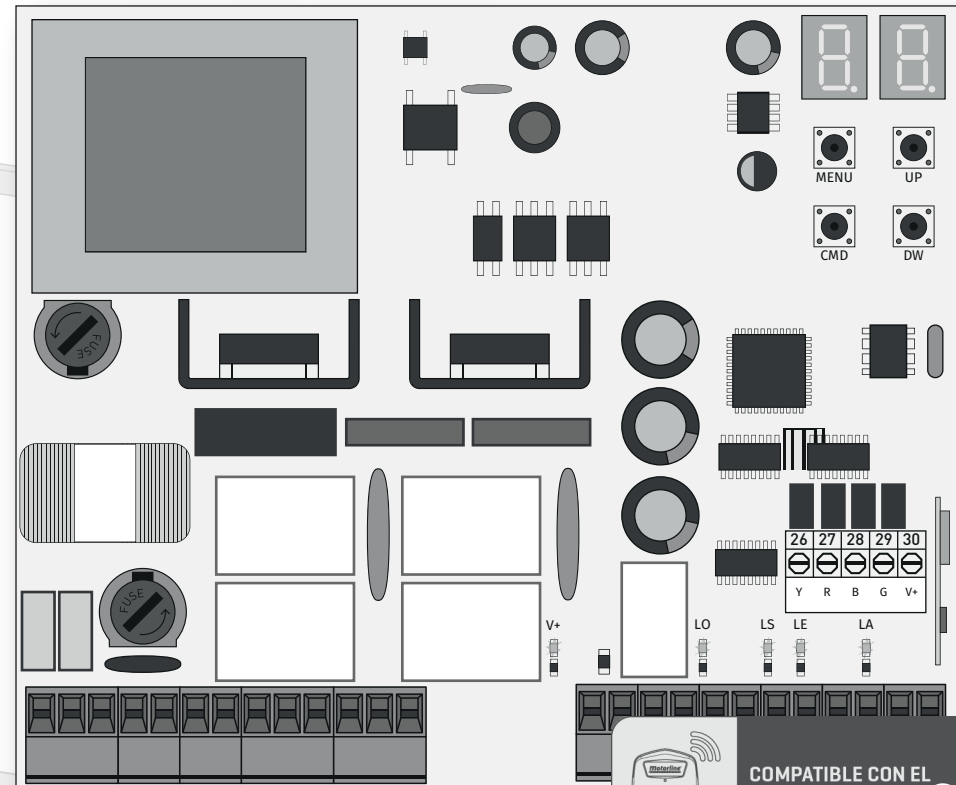

# MC52

## MANUAL DE USUARIO/INSTALADOR

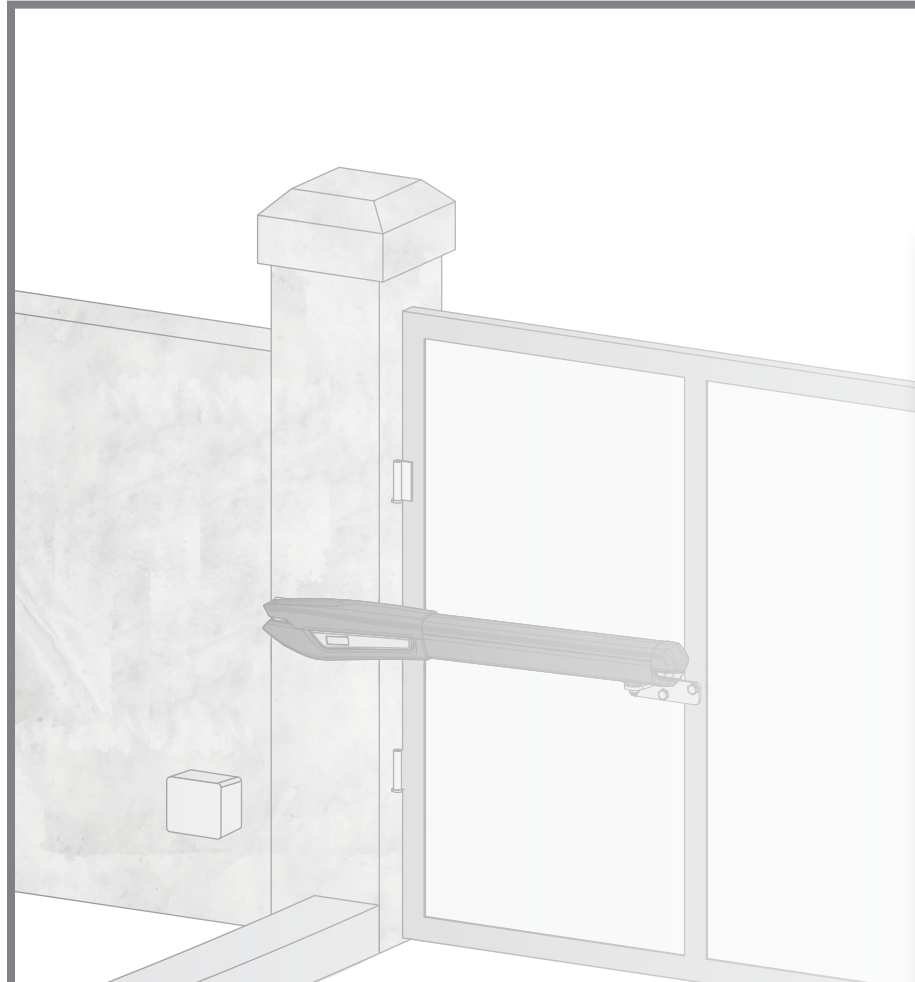







## 00. CONTENIDO

### ÍNDICE

|  |           |
|--|-----------|
| <b>01. AVISOS DE SEGURIDAD</b>                                   | <b>1B</b> |
| <b>02. CENTRAL</b>   |           |
| CARACTERÍSTICAS TÉCNICAS   | 4A        |
| LEDs   | 4A        |
| CONECTORES   | 4B        |
| <b>03. INSTALACIÓN</b>   |           |
| MAPA DE INSTALACIÓN  | 5         |
| MAPA DE INSTALACIÓN - AUTO-TEST DE SEGURIDAD                     | 6         |
| INSTALACIÓN DEL MCONNECT LINK (OPCIONAL)                         | 7A        |
| PROCESO DE INSTALACIÓN BASE                                      | 7A        |
| <b>04. PROGRAMACIÓN</b>  |           |
| PROGRAMAR Y BORRAR MANDOS  | 7B        |
| MENÚS P  | 8A        |
| MENÚS E  | 8B        |
| <b>05. PROGRAMACIÓN "P"</b>                                      |           |
| P0   | 9A        |
| P1 - P2 - P3   | 9B        |
| P4 - P5  | 10A       |
| P6   | 10B       |
| P7 - P8  | 11A       |
| P9   | 11B       |
| <b>06. PROGRAMACIÓN "E"</b>                                      |           |
| E0   | 11B       |
| E1 - E2 - E3   | 12A       |
| E4 - E5  | 12B       |
| E6 - E7  | 13A       |
| E8 - E9  | 13B       |
| <b>07. DISPLAY</b>   |           |
| INDICACIONES DEL DISPLAY   | 14A       |
| <b>08. PRUEBAS DE COMPONENTES</b>                                |           |
| MOTOR A 230V/110V  | 14B       |
| <b>09. RESOLUCIÓN DE AVERÍAS</b>                                 |           |
| INSTRUCCIONES PARA CONSUMIDORES FINALES/ TÉCNICOS ESPECIALIZADOS | 15        |

## 01. AVISOS DE SEGURIDAD

|   |  |
|---|--|
|    | Este producto está certificado de acuerdo con las normas de seguridad de la Comunidad Europea (CE).  |
|    | Este producto esta en cumplimiento con la Directiva 2011/65 / UE del Parlamento Europeo y del Consejo, sobre la restricción del uso de ciertas sustancias peligrosas en equipos eléctricos y electrónicos y con la Directiva Delegada (UE) 2015/863 de la Comisión.  |
|    | (Aplicable en países con sistemas de reciclaje).<br>Esta marcación indica que el producto y accesorios electrónicos (p.ej. cargador, cable USB, equipos electrónicos, mandos, etc.) no deben ser descartados como otros residuos domésticos en el final de su vida útil. Para evitar posibles daños al ambiente o a la salud humana decurrentes de la eliminación descontrolada de residuos, separe estos ítems de otros tipos de residuos y reciclelos de forma responsable para promover la reutilización sostenible de los recursos materiales. Los usuarios domésticos deben entrar en contacto con el revendedor donde adquirieron este producto o con la Agencia del Ambiente Nacional para obtener detalles sobre donde y como pueden llevar esos ítems para un reciclaje medioambiental seguro. Los usuarios empresariales deben contactar su proveedor y verificar los términos y condiciones del contrato de compraventa. Este producto y sus accesorios electrónicos no deben ser mezclados con otros residuos comerciales para basura. |
|  | Esta marca indica que las pilas/baterías no deben ser desechadas como otros residuos domésticos, al final de su vida útil. Las pilas/baterías deben entregarse, para su reciclaje, en puntos de recogida selectiva.  |
|  | Los distintos tipos de embalajes (cartón, plástico, etc.) deben recogerse por separado para su reciclaje. Separe los embalajes y reciclelos de forma responsable.  |
|  | Esta marcación indica que el producto y accesorios electrónicos (p.ej. cargador, cable USB, aparatos electrónicos, mandos, etc.), son pasibles de descargas eléctricas, por el contacto directo o indirecto con electricidad. Sea prudente al manejar el producto y respete todas las normas de seguridad indicadas en este manual.  |

# 01. AVISOS DE SEGURIDAD

## **AVISOS GENERALES**

- En este manual se encuentra información de uso y seguridad muy importante. Lea cuidadosamente todas las instrucciones del manual antes de iniciar los procedimientos de instalación/uso y mantenga este manual en un lugar seguro para que pueda ser consultado cuando sea necesario.
- Este producto se destina exclusivamente a la utilización mencionada en este manual. Cualquier otra aplicación u operación que no esté considerada está expresamente prohibida, ya que podría dañar el producto y/o poner a las personas en riesgo originando lesiones graves.
- Este manual está destinado principalmente a los instaladores profesionales, aunque no invalida que el usuario también tenga la responsabilidad de leer atentamente la sección “Normas del usuario” para garantizar el correcto funcionamiento del producto.
- La instalación y reparación de este equipo debe ser realizada únicamente por técnicos cualificados y experimentados, garantizando que todos estos procedimientos se efectúen de acuerdo con las leyes y normas aplicables. Los usuarios no profesionales y sin experiencia están expresamente prohibidos de realizar cualquier acción, a menos que haya sido explícitamente solicitado por técnicos especializados para hacerlo.
- Las instalaciones deben examinarse con frecuencia para comprobar el desequilibrio y los signos de desgaste o daño de los cables, muelles, bisagras, ruedas, apoyos u otros elementos mecánicos de montaje.
- No utilice el equipo si es necesario reparar o ajustar.
- En la realización del mantenimiento, limpieza y sustitución de piezas el producto deberá estar desconectado de la alimentación. También incluye cualquier operación que requiera la apertura de la tapa del producto.
- El uso, limpieza y mantenimiento de este producto puede ser realizado por personas de ocho o más años de edad y personas cuyas capacidades físicas, sensoriales o mentales sean reducidas, o por personas sin ningún conocimiento del funcionamiento del producto, siempre que haya una supervisión o instrucciones por personas con experiencia en el uso del producto en seguridad y que esté comprendido los riesgos y peligros involucrados.

- Los niños no deben jugar con el producto o los dispositivos de apertura, para evitar que la puerta o portón motorizados se activen involuntariamente.
- Si el cable de alimentación está dado, debe ser sustituido por el fabricante, por su servicio de postventa o por el personal cualificado similar con el fin de evitar un peligro.
- El aparato debe desconectarse de la red eléctrica cuando se retire la batería.
- Se asegura de que es evitado el atrapamiento entre parte accionada y las partes fijas circundantes debido al movimiento de apertura de la parte accionada.

## **AVISOS PARA EL INSTALADOR**

- Antes de comenzar los procedimientos de instalación, asegúrese de que tiene todos los dispositivos y materiales necesarios para completar la instalación del producto.
- Debe tener en cuenta el índice de la protección (IP) y la temperatura de funcionamiento del producto para asegurarse que es adecuado para el lugar de instalación.
- Proporcione el manual del producto al usuario e informe cómo manejarlo en caso de emergencia.
- Si el automatismo se instala en un portón con puerta peatonal, es obligatorio instalar un mecanismo de bloqueo de la puerta mientras la puerta está en movimiento.
- No instale el producto de “cabeza hacia abajo” o apoyado en elementos que no soporten su peso. Si es necesario, añada soportes en puntos estratégicos para garantizar la seguridad del automatismo.
- No instale el producto en zonas explosivas.
- Los dispositivos de seguridad deben proteger las eventuales áreas de aplastamiento, corte, transporte y de peligro en general, de la puerta o del portón motorizado.
- Verificar si los elementos que se van a automatizar (puertas, ventanas, persianas, etc.) están en perfecto funcionamiento y si están alineados y nivelados. Compruebe también si los batientes mecánicos necesarios están en los lugares apropiados.
- La central electrónica debe instalarse en un lugar protegido de cualquier líquido (lluvia, humedad, etc), polvo y parásitos.

## 01. AVISOS DE SEGURIDAD

- Debe pasar los cables eléctricos por tubos de protección, para protegerlos contra esfuerzos mecánicos, esencialmente en el cable de alimentación. Tenga en cuenta que todos los cables deben entrar en la caja de la central electrónica por la parte inferior.
- Si el automatismo se va a instalar a una altura superior a 2,5 m del suelo u otro nivel de acceso, deberán ser seguidos los requisitos mínimos de seguridad y de salud, por parte de los trabajadores, en la utilización de equipos de seguridad en el trabajo, de conformidad con la Directiva 2009/104/CE del Parlamento Europeo y del Consejo, del 16 de septiembre de 2009.
- Fije la etiqueta permanente para el desenganche manual lo más cerca posible del mecanismo de desenganche.
- Se debe prever en los conductores fijos de alimentación del producto un medio de desconexión, como un interruptor o un disyuntor en el cuadro eléctrico, en conformidad con las normas de instalación.
- Si el producto a instalar necesita de alimentación a 230Vac o 110Vac, asegúrese de que la conexión se efectúa a un cuadro eléctrico con conexión de tierra.
- El producto es alimentado únicamente a la baja tensión de seguridad con central eléctrica. (sólo en los motores 24V)
- Las piezas/productos que pesen más de 20 kg deben manipularse con especial cuidado debido al riesgo de lesiones. Se recomienda utilizar sistemas auxiliares adecuados para mover o levantar objetos pesados.
- Preste especial atención al peligro de caída de objetos o movimiento incontrolado de la puerta/puerta durante la instalación o el funcionamiento de este producto.

### AVISOS PARA EL USUARIO

- Mantenga este manual en un lugar seguro para ser consultado cuando sea necesario.
- Si el producto tiene contacto con líquidos sin que esté preparado para eso, debe desconectar inmediatamente el producto de la corriente eléctrica para evitar cortocircuitos, y consultar a un técnico especializado.
- Asegúrese de que el instalador le ha dado el manual del producto y le ha indicado cómo manipular el producto en caso de emergencia.
- Si el sistema requiere alguna reparación o modificación, desbloquee

el equipo, apague la corriente eléctrica y no lo utilice hasta que todas las condiciones de seguridad estén garantizadas.

- En caso de disparo de disyuntores o falla de fusibles, localice la avería y solucione antes de reiniciar el disyuntor o cambiar el fusible. Si la avería no es reparable consultando este manual, póngase en contacto con un técnico.
- Mantenga el área de acción del portón motorizado libre mientras el mismo esté en movimiento, y no cree resistencia al movimiento del mismo.
- No efectúe ninguna operación en los elementos mecánicos o bisagras si el producto está en movimiento.

### RESPONSABILIDAD

- El proveedor rechaza cualquier responsabilidad si:
  - Se producen fallas o deformaciones del producto que resulten de una instalación, utilización o mantenimiento incorrecto.
  - Las normas de seguridad no se cumplen en la instalación, el uso y el mantenimiento del producto.
  - Las indicaciones contenidas en este manual no se cumplen.
  - Se producen daños causados por modificaciones no autorizadas.
  - En estos casos, la garantía se anula.

### **MOTORLINE ELECTROCELOS SA.**

Travessa do Sobreiro, nº29  
4755-474 Rio Côvo (Santa Eugénia)  
Barcelos, Portugal

### LEYENDA SÍMBOLOS



• Avisos importantes de seguridad



• Información Útil



• Información de programación



• Información de potenciómetros



• Información de los conectores



• Información de los botones

## 02. CENTRAL

### CARACTERÍSTICAS TÉCNICAS

MC52 es una central de control electrónico monofásica con sistema de control por radio incorporado, desarrollada para la automatización de puertas batientes.

|                                       | versión 110V                                   | versión 230V             |
|---------------------------------------|--|--------------------------|
| • Alimentación                        | 110Vac 60Hz                                    | 230Vac 50-60Hz           |
| • Salida para lámpara destellante     | 110Vac 60Hz 500W máx.                          | 230Vac 50Hz 500W máx.    |
| • Salida para lámpara destellante RGB | 24Vdc 100mA máx.                               |                          |
| • Salida para motor                   | 110Vac 60Hz 500W máx.                          | 230Vac 50-60Hz 500W máx. |
| • Salida para accesorios auxiliares   | 24Vdc 8W máx.                                  |                          |
| • Seguridad y Mandos en BT            | 24Vdc  |                          |
| • Temperatura de funcionamiento       | -25°C a +55°C                                  |                          |
| • Receptor de radio incorporado       | 433,92 Mhz                                     |                          |
| • Transmisores OP                     | 12bits o Rolling Code                          |                          |
| • Capacidad máxima de memoria         | 100 (apertura total) - 100 (apertura peatonal) |                          |
| • Dimensiones de la Central           | 125mm x 140mm                                  |                          |

### LEDs

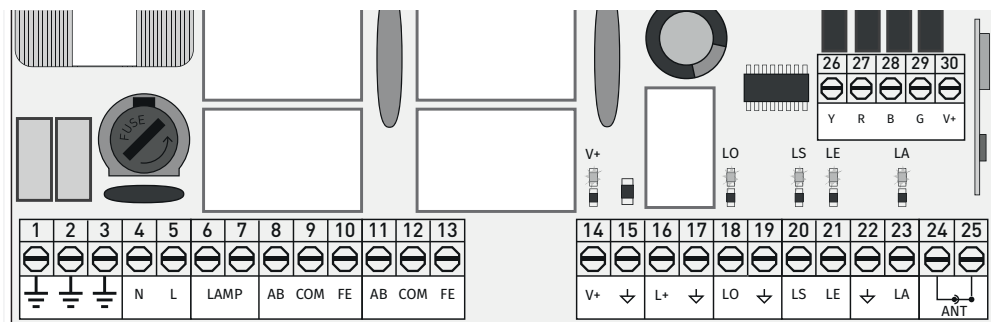

LEDs

- V+ • LED encendido indica que la línea para la salida V+ está OK.
- LS • LED encendido cuando el pulsador peatonal es presionado.
- LO • LED encendido cuando el pulsador total es presionado.
- LA • LED encendido cuando la fotocélula está activa (P6 activa) o el circuito ↓ LA está cerrado.
- LE • LED encendido cuando las fotocélulas están activas (P5 activo) o el circuito ↓ LE está cerrado.

## 02. CENTRAL

### CONECTORES



Tenga en cuenta la versión que está utilizando (110Vac o 230Vac).

| Conector  | Descripción   | Función  |
|---|---|--|
| CN1   | 01 • Conexión a la Tierra   | Alimentación 110/230Vac  |
|   | 02 • Conexión a la Tierra   |  |
|   | 03 • Conexión a la Tierra   |  |
|   | 04 • Entrada de la línea de 110/230V (Neutro)   | Alimentación 110/230Vac  |
|   | 05 • Entrada de la línea de 110/230V (fase)   |  |
|   | 06 • Salida Lámpara destellante - 110/230Vac 500W   | Luz de cortesía o lámpara destellante: esta salida le permite conectar una luz de cortesía o una lámpara destellante.  |
|   | 07 • Salida Lámpara destellante - 110/230Vac 500W   |  |
|   | 08 • Salida Motor 1 - Apertura - 110/230Vac 500W  | Motor 1  |
|   | 09 • Salida Motor 1 - Común - 110/230Vac 500W   |  |
|   | 10 • Salida Motor 1 - Cierre - 110/230Vac 500W  |  |
|   | 11 • Salida Motor 2 - Apertura - 110/230Vac 500W  | Motor 2  |
|   | 12 • Salida Motor 2 - Común - 110/230Vac 500W   |  |
|   | 13 • Salida Motor 2 - Cierre - 110/230Vac 500W  |  |
| 14 • Alimentación 24Vdc 200mA máx.                | Alimentación Auxiliar 24Vdc   |  |
| 15 • Alimentación 24Vdc 200mA máx.                |   |  |
| 16 • Salida para cerradura eléctrica 12/24Vdc 15W | Cerradura eléctrica: esta salida permite la conexión de una cerradura eléctrica.<br><b>Nota</b> • La potencia indicada es para pulsos de 2 segundos.          |  |
| 17 • Salida para cerradura eléctrica 12/24Vdc 15W |   |  |
| 18 • Entrada pulsador total (NA)                  | Botoneras: este circuito permite la conexión de botoneras para la apertura total o peatonal.  |  |
| 19 • Común  |   |  |
| 20 • Entrada pulsador peatonal (NA)               |   |  |
| 21 • Fotocélulas 1 (NC)                           | Circuitos de seguridad: este circuito permite la conexión de fotocélulas. Su funcionamiento depende de la configuración de los menús P5 y P6 (ver página 9A). |  |
| 22 • Común  |   |  |
| 23 • Fotocélulas 2 (NC)                           |   |  |
| 24 • Antena                                       |   |  |
| 25 • GND  |   |  |
| CN3   | 26 • Salida Y (GND)   | Antena<br>Open collector para la gestión de funciones auxiliares:<br>La <b>salida Y</b> se activa en modo intermitente o fijo (ver E9), solo con la <b>puerta cerrada</b> .<br>La <b>salida R</b> se activa en modo intermitente o fijo (ver E9), solo en la fase de <b>cierre</b> .<br>La <b>salida B</b> se activa en modo intermitente o fijo (ver E9), solo durante el tiempo de <b>pausa</b> .<br>La <b>salida G</b> se activa en modo intermitente o fijo (ver E9), solo en la fase de <b>apertura</b> . |
|   | 27 • Salida R (GND)   |  |
|   | 28 • Salida B (GND)   |  |
|   | 29 • Salida G (GND)   |  |
|   | 30 • Salida auxiliar para lámpara destellante o LED 24Vdc   |  |

ES

4B

# 03. INSTALACIÓN

## MAPA DE INSTALACIÓN



La cerradura no debe ser alimentada por la central si activar la opción EL en el menú E5. Para hacer esto, use una fuente de alimentación externa para alimentar la cerradura.

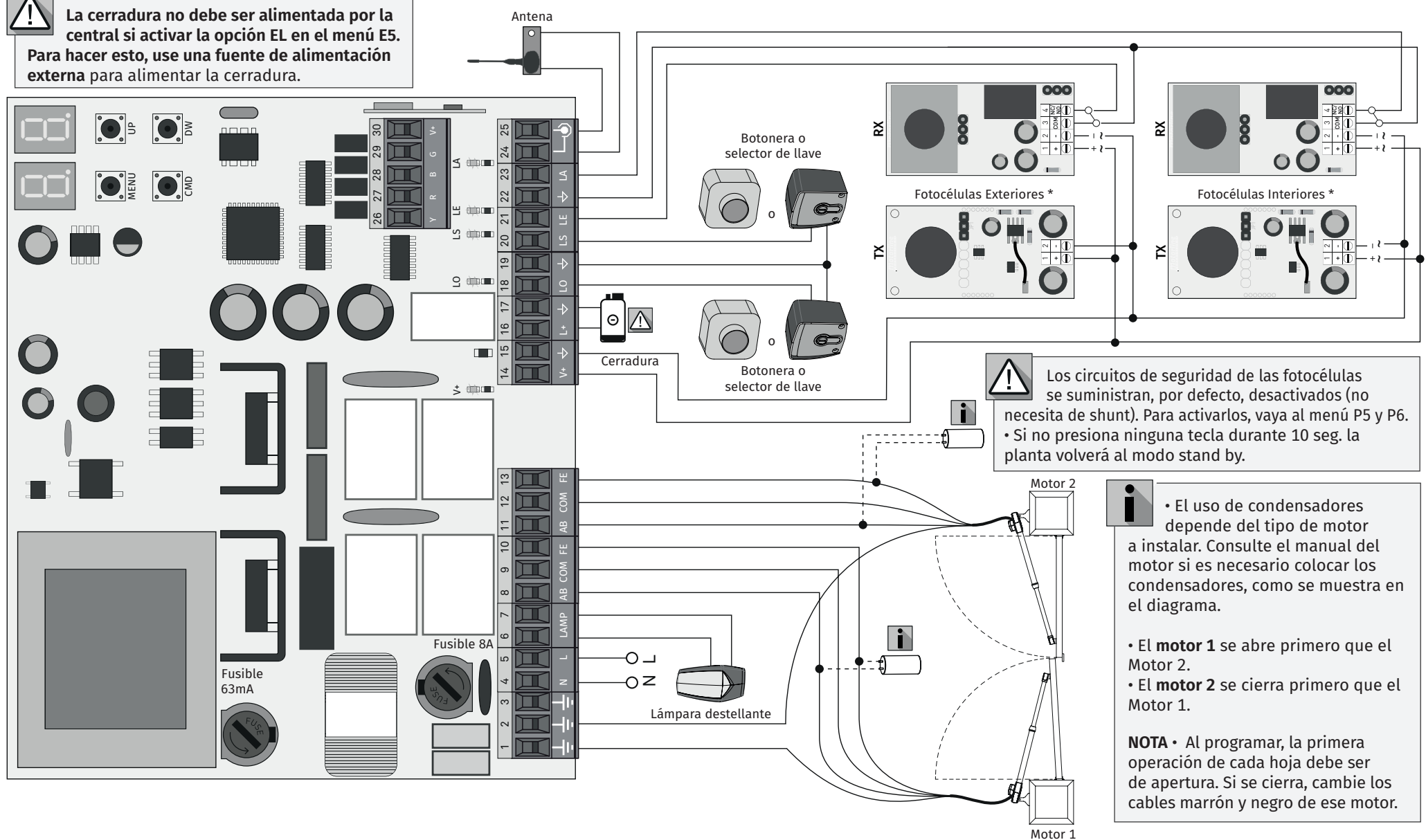

Los circuitos de seguridad de las fotocélulas se suministran, por defecto, desactivados (no necesita de shunt). Para activarlos, vaya al menú P5 y P6. • Si no presiona ninguna tecla durante 10 seg. la planta volverá al modo stand by.



• El uso de condensadores depende del tipo de motor a instalar. Consulte el manual del motor si es necesario colocar los condensadores, como se muestra en el diagrama.

• El **motor 1** se abre primero que el Motor 2.

• El **motor 2** se cierra primero que el Motor 1.

**NOTA** • Al programar, la primera operación de cada hoja debe ser de apertura. Si se cierra, cambie los cables marrón y negro de ese motor.

# 03. INSTALACIÓN

## MAPA DE INSTALACIÓN - AUTO-TEST DE SEGURIDAD



La cerradura no debe ser alimentada por la central si activa la opción EL del menú E5. Para ello, utilice una fuente de alimentación externa para alimentar la cerradura.

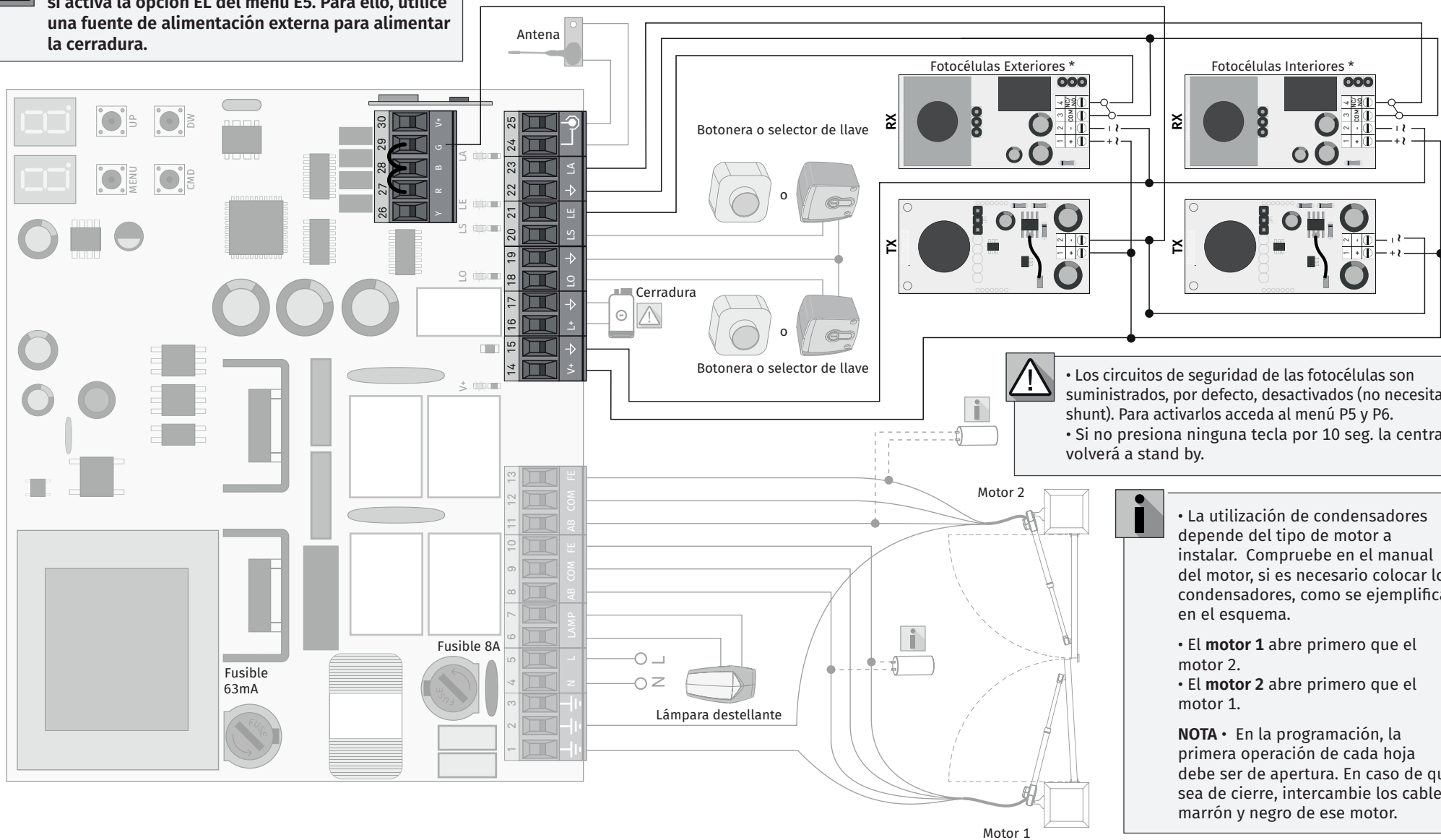

- Los circuitos de seguridad de las fotocélulas son suministrados, por defecto, desactivados (no necesitan shunt). Para activarlos acceda al menú P5 y P6.
- Si no presiona ninguna tecla por 10 seg. la central volverá a stand by.



• La utilización de condensadores depende del tipo de motor a instalar. Compruebe en el manual del motor, si es necesario colocar los condensadores, como se ejemplifica en el esquema.

- El **motor 1** abre primero que el motor 2.
- El **motor 2** abre primero que el motor 1.

**NOTA** • En la programación, la primera operación de cada hoja debe ser de apertura. En caso de que sea de cierre, intercambie los cables marrón y negro de ese motor.

## 03. INSTALACIÓN

### INSTALACIÓN DEL MCONNECT LINK (OPCIONAL)

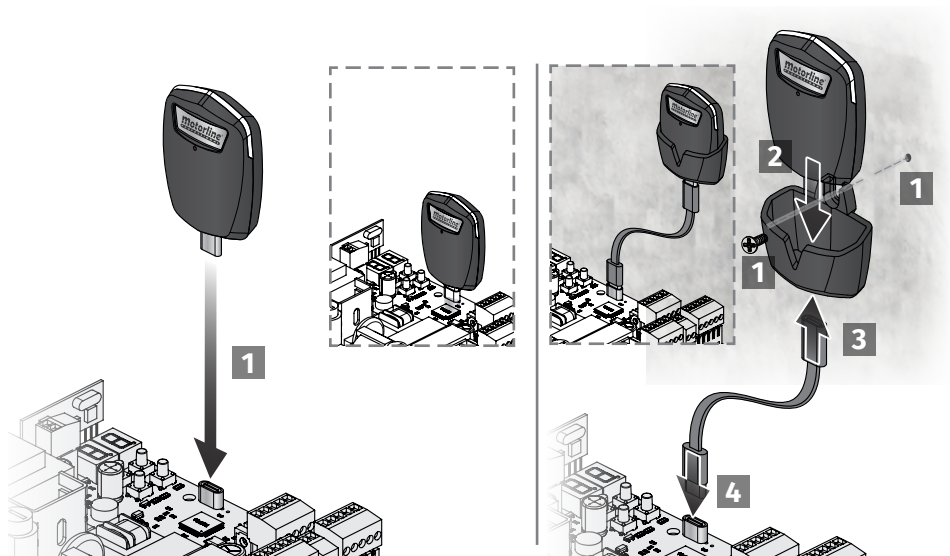

### PROCESO DE INSTALACIÓN BASE



El proceso de instalación supone que la puerta ya tiene instalados los finales de carrera mecánicos o eléctricos.  
Para obtener más información, consulte el manual del motor.

- 01 • Conecte todos los accesorios de acuerdo con el diagrama de conexiones (página 5).
- 02 • Conecte la central a una fuente de alimentación de 230V (terminales 4 y 5 - CN1).
- 03 • Compruebe si el movimiento de la puerta es el mismo que se muestra en la pantalla:
- 04 • Haga una programación de la carrera - menú P0 (página 9A).
- 05 • Si es necesario, ajuste el tiempo de ralentización de la puerta al abrir y cerrar - menú P1 (página 9B).
- 06 • Ajuste la fuerza de la puerta - menú P2 (página 9B).
- 07 • Vuelva a programar la carrera - menú P0 (página 9A).
- 08 • Active o desactive el uso de fotocélulas en el menú P5 y P6 (página 10A y 10B).
- 09 • Programe un mando (página 7B).

¡La central ahora está completamente configurada!  
Consulte las páginas de programación del menú si desea configurar otras funciones de la central.

## 04. PROGRAMACIÓN

### PROGRAMAR Y BORRAR MANDOS

**SU** Programación de mandos para apertura total.

**SP** Programación de mandos para apertura peatonal.

#### • PROGRAMAR MANDOS

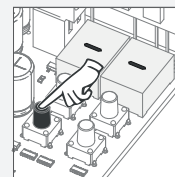

01 • Pulse el botón cmd durante 3 segundos.

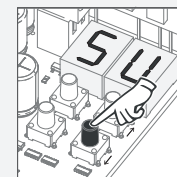

02 • Seleccione (SU) usando ↑ ↓.

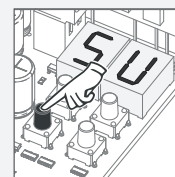

03 • Pulse cmd 1 vez para confirmar.

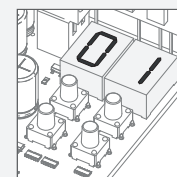

04 • Aparece la primera posición libre.



05 • Pulse la tecla del mando que desea programar. La pantalla parpadeará y pasará a la siguiente ubicación libre.

#### • BORRAR MANDOS

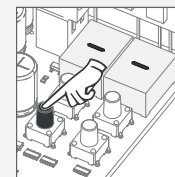

01 • Pulse el botón cmd durante 3 segundos.

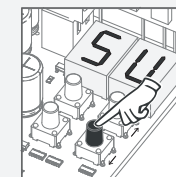

02 • Seleccione (SU) usando ↑ ↓.

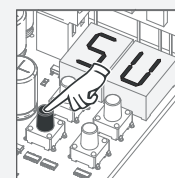

03 • Pulse cmd 1 vez para confirmar.

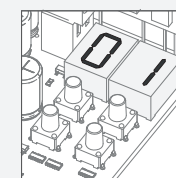

04 • Use ↑ ↓ para seleccionar la ubicación del mando que desea eliminar.

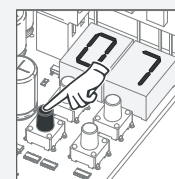

05 • Pulse cmd durante 3 segundos y la posición está vacía. La pantalla parpadeará y la posición estará disponible.

#### • ELIMINAR TODOS LOS MANDOS

01 • Pulse el botón cmd durante 10 segundos.

02 • La pantalla mostrará SU.

03 • SU parpadeará.

04 • LU parpadea, confirmando que se han borrado todos los mandos.



• Si no presiona ninguna tecla durante 10 segundos la central volverá al modo de espera.



## 04. PROGRAMACIÓN

### MENÚS P

- Solo podemos ingresar en la programación con el portón parado (eléctricamente).
- Para acceder al menú P, pulse la tecla MENÚ durante 3 segundos.
- Use ↑ ↓ para navegar por los menús.
- Pulse MENÚ cuando quiera confirmar el acceso a un menú.
- Pulse ↑ ↓ simultáneamente para salir de la programación.

| MENÚ | FUNCIÓN                                  | MIN. | MÁX. | ESTADOS  | VALOR FÁBRICA | PÁG. |
|------|--|------|------|--|---------------|------|
| P0   | Programación de la carrera               | -    | -    | <i>MR</i> Programación manual<br><i>01</i> 1 motor<br><i>02</i> 2 motores  | -<br>02       | 9A   |
| P1   | Ajuste del tiempo de ralentización       | 0s   | 25s  | <i>DR</i> Ralentización en la apertura (hoja 1)<br><i>DF</i> Ralentización en el cierre (hoja 1)<br><i>BR</i> Ralentización en la apertura (hoja 2)<br><i>BF</i> Ralentización en el cierre (hoja 2) | 03            | 9B   |
| P2   | Ajuste de la fuerza                      | 0    | 9    | <i>FD</i> Ajuste de la fuerza  | 04            | 9B   |
| P3   | Tiempo de carrera peatonal               | 0s   | 99s  | Ajuste del tiempo de carrera peatonal  | 10            | 9B   |
| P4   | Tiempo de pausa y retraso de las puertas | 0s   | 99s  | <i>RF</i> Tiempo de pausa total  | 00            | 10A  |
|      |  | 0s   | 99s  | <i>RP</i> Tiempo de pausa peatonal   | 00            |      |
|      |  | 0s   | 25s  | <i>RD</i> Retraso de puertas en la apertura  | 02            |      |
|      |  | 0s   | 25s  | <i>RC</i> Retraso de puertas en el cierre  | 02            |      |
| P5   | Programación de las fotocélulas 1        | 0    | 1    | <i>LE</i> <i>00</i> Desactiva<br><i>01</i> Activa  | 00            | 10A  |
|      |  | 0    | 1    | <i>HE</i> <i>00</i> En la Apertura<br><i>01</i> En el Cierre   | 01            |      |
|      |  | 0    | 2    | <i>HL</i> <i>00</i> Invierte<br><i>01</i> Para<br><i>02</i> Invierte 2 seg. y se para  | 00            |      |
|      |  | 0    | 1    | <i>SE</i> <i>00</i> Desactiva el test de fotocélula<br><i>01</i> Activa el test de fotocélulas   | 00            |      |
| P6   | Programación de las fotocélulas 2        | 0    | 1    | <i>LR</i> <i>00</i> Desactiva<br><i>01</i> Activa  | 00            | 10B  |
|      |  | 0    | 1    | <i>HE</i> <i>00</i> En la Apertura<br><i>01</i> En el Cierre   | 00            |      |
|      |  | 0    | 2    | <i>HL</i> <i>00</i> Invierte<br><i>01</i> Para<br><i>02</i> Invierte 2 seg. y se para<br><i>03</i> Para, continua si se retira el obstáculo  | 01            |      |
|      |  | 0    | 1    | <i>SE</i> <i>00</i> Desactiva el test de fotocélula<br><i>01</i> Activa el test de fotocélulas   | 00            |      |
| P7   | Lógica de funcionamiento                 | 0    | 2    | <i>00</i> Modo Automático<br><i>01</i> Modo paso a paso<br><i>02</i> Modo condominio   | 00            | 11A  |
|      |  | 0    | 2    | <i>00</i> Intermitente (apertura y cierre)   | 00            | 11A  |
|      |  |      |      | <i>01</i> Modo paso a paso<br><i>02</i> Luz de cortesía  |               |      |
| P9   | Programación a distancia                 | 0    | 1    | <i>00</i> Distancia PGM OFF  | 00            | 11B  |
|      |  |      |      | <i>01</i> Distancia PGM ON   |               |      |



## 04. PROGRAMACIÓN

### MENÚS E

| MENÚ          | FUNCIÓN   | MIN. | MÁX. | ESTADOS  | VALOR FÁBRICA | PÁG. |
|---------------|---|------|------|--|---------------|------|
| E0            | Hombre presente                                       | 0    | 1    | <i>HP</i> <i>00</i> Desactiva hombre presente<br><i>01</i> Activa hombre presente<br><i>PL</i> <i>00</i> Desactiva func. botoneras<br><i>01</i> Activa func. botoneras | 00            | 11B  |
| E1            | Soft start  | 0    | 1    | <i>00</i> Desativa Soft start<br><i>01</i> Ativa Soft start  | 00            | 12A  |
| E2            | Tiempo de luz de cortesía / Pre-Lámpara Destellante   | 0    | 99   | <i>LE</i> Ajuste el tiempo de la luz de cortesía (minutos)<br><i>PP</i> Ajuste el tiempo de pre-lámpara destellante (segundos)   | 00            | 12A  |
| E3            | Follow me   | -    | -    | <i>00</i> Desactiva follow me<br><i>01</i> Follow me no actúa cuando el portón está en apertura. Solo funciona cuando está abierto.                                    | 00            | 12A  |
|               |   |      |      | <i>02</i> Follow me actúa cuando el portón está en apertura y cuando está abierto.   |               |      |
|               |   |      |      |  |               |      |
| E4            | Ajuste del tiempo de carrera                          | 0m   | 3m   | Tiempo de carrera de apertura (minutos) - Hoja 1   | 00            | 12B  |
|               |   | 0s   | 59s  | Tiempo de carrera de apertura (segundos) - Hoja 1  | 30            |      |
|               |   | 0m   | 3m   | Tiempo de carrera de cierre (minutos) - Hoja 1   | 00            |      |
|               |   | 0s   | 59s  | Tiempo de carrera de cierre (segundos) - Hoja 1  | 30            |      |
|               |   | 0m   | 3m   | Tiempo de carrera de apertura (minutos) - Hoja 2   | 00            |      |
|               |   | 0s   | 59s  | Tiempo de carrera de apertura (segundos) - Hoja 2  | 30            |      |
|               |   | 0m   | 3m   | Tiempo de carrera de cierre (minutos) - Hoja 2   | 00            |      |
|               |   | 0s   | 59s  | Tiempo de carrera de cierre (segundos) - Hoja 2  | 30            |      |
| E5            | Freno/cerradura/golpes                                | 0    | 1    | <i>EB</i> <i>00</i> Desactiva freno electrónico<br><i>01</i> Activa freno electrónico  | 00            | 12B  |
|               |   |      |      | <i>EL</i> <i>00</i> Activa cerradura en la apertura 2 segundos<br><i>01</i> Activa cerradura cada vez que se mueve   |               |      |
|               |   |      |      | <i>PG</i> <i>00</i> Desactiva el golpe de apertura<br><i>01</i> Activa golpe de apertura   |               |      |
|               |   |      |      | <i>PE</i> <i>00</i> Desactiva golpe de cierre<br><i>01</i> Activa golpe de cierre  |               |      |
| E6            | Velocidad de ralentización                            | 0    | 9    | Ajuste de la velocidad de ralentización  | 05            | 13A  |
| E7            | Contador de maniobras                                 | -    | -    | Muestra el número de maniobras realizadas  | -             | 13A  |
| E8            | Reset - Restablecer los valores de fábrica            | 0    | 1    | <i>00</i> Desativado<br><i>01</i> Reset activado   | 00            | 13B  |
|               |   |      |      |  |               |      |
| E9            | Salida RGB  | -    | -    | <i>00</i> Salida continua<br><i>01</i> Salida intermitente   | 00            | 13B  |
|               |   |      |      |  |               |      |
| <b>MANDOS</b> |   |      |      |  |               |      |
| E0            | Mandos de programación para apertura total.           |      |      |  |               | 7B   |
| E1            | Los mandos de programación para la apertura peatonal. |      |      |  |               | 7B   |

## 04. PROGRAMAR "P"

## P.0 PROGRAMACIÓN DE LA CARRERA

| <div style="text-align: center;">  </div> |  | <div style="text-align: center;">  </div> |  |
|--|--|--|--|
| <b>Programación manual de la carrera</b><br>Este menú le permite configurar manualmente el curso de la hoja (s)            |  | <b>Cantidad de motores</b><br>Permite definir el número de motores conectados a la central                                 |  |
| Valor de fábrica (NA)  |  | Valor de fábrica (02)  |  |
| SENTIDO DE ROTACIÓN DEL DISPLAY  | PROGRAMACIÓN DEL CURSO DE DOS MOTORES  |  |  |
|  | Rotación normal: la hoja 1 comienza a abrirse (velocidad normal)<br>Rotación lenta: la hoja 1 entra en desaceleración de apertura (velocidad de desaceleración)                        |  |  |
|  | Rotación normal: la hoja 1 se detiene y la hoja 2 comienza a abrirse (velocidad normal)<br>Rotación lenta: la hoja 2 entra en desaceleración de apertura (velocidad de desaceleración) |  |  |
|  | Rotación normal: la hoja 2 se detiene y comienza a cerrarse (velocidad normal)<br>Rotación lenta: la hoja 2 entra en velocidad de cierre (velocidad de desaceleración)                 |  |  |
|  | Rotación normal: la hoja 2 se detiene y la hoja 1 comienza a abrirse (velocidad normal)<br>Rotación lenta: la hoja 1 entra en velocidad de cierre (velocidad de desaceleración)        |  |  |
| PROGRAMA DE CURSO DE UN MOTOR (PEATONAL)   |  |  |  |
|  | Rotación normal: la hoja comienza a abrirse (velocidad normal)<br>Rotación lenta: la hoja entra en apertura relativa (velocidad de desaceleración)                                     |  |  |
|  | Rotación normal: la hoja se detiene y comienza a cerrarse (velocidad normal)   |  |  |
|  | Rotación lenta: la hoja entra en velocidad de cierre (velocidad de desaceleración)   |  |  |

### Programación manual:

- 01 • Pulse MENÚ durante 2 seg. hasta que aparezca P0.
- 02 • Pulse MENÚ una vez hasta que aparezca nA.
- 03 • Pulse MENÚ (o mando) para comenzar a programar el tiempo de apertura.

| 2 MOTORES (nA = 02)  | 1 MOTOR (PEATONAL) (nA = 0 1)   |
|--|---|
| 04 • Pulse MENÚ para iniciar la desaceleración.  | 04 • Pulse MENÚ para iniciar la deceleración en la apertura de la hoja.                 |
| 05 • Pulse MENÚ para detener la hoja 1 (la hoja 2 inicia su apertura automáticamente). | 05 • Pulse MENÚ para iniciar la hoja de parada y empezar a programar la hora de cierre. |
| 06 • Pulse MENÚ para iniciar la desaceleración.  | 06 • Pulse MENÚ para iniciar la deceleración en el cierre de la hoja 2.                 |
| 07 • Pulse MENÚ para terminar la apertura e iniciar el cierre de la hoja 2.            | 07 • Pulse MENÚ una vez para mostrar n0, la hoja se detiene.                            |
| 08 • Pulse MENÚ para iniciar la desaceleración.  | 08 • Utilice UP y DW para mostrar P1 y salir del modo de programación.                  |
| 09 • Pulse MENÚ para detener la hoja 2 (la hoja 1 inicia su cierre automáticamente).   | 09 • Utilice UP y DW para permanecer en modo de espera.                                 |
| 10 • Pulse MENÚ para iniciar la desaceleración.  |   |
| 11 • Pulse MENÚ para terminar de cerrar la hoja 1.                                     |   |

El display mostrará 00 indicando que las hojas están cerradas.



Puede usar el mando en lugar de la tecla MENÚ. Siempre que una hoja toque una parada, espere 1 segundo antes de hacer clic en el MENÚ.

## 05. PROGRAMAR "P"

## P.1 AJUSTE DEL TIEMPO DE RALENTIZACIÓN



Siempre que haya una inversión de la dirección de desplazamiento, el tiempo de ralentización predeterminado aumenta en 2 segundos. hasta un máximo de 25 seg.

Este menú le permite configurar el tiempo de ralentización de cada hoja al abrir y cerrar.

| <div style="text-align: center;">  </div>  |  | <div style="text-align: center;">  </div>      |  |
|---|--|---|--|
| <b>Ralentización en la apertura de la hoja 1</b><br>Permite definir el tiempo que el portón actuará con ralentización en la apertura.   |  | <b>Ralentización en el cierre de la hoja 1</b><br>Permite definir el tiempo que actuará el portón con ralentización en el cierre. |  |
| <div style="text-align: center;">  </div>  |  | <div style="text-align: center;">  </div>      |  |
| <b>Ralentización en la apertura de la hoja 2</b><br>Permite definir el tiempo que el portón actuará con ralentización en la apertura.   |  | <b>Ralentización en el cierre de la hoja 2</b><br>Permite definir el tiempo que actuará el portón con ralentización en el cierre. |  |
|  min. 0s  25s max. (Valor de fábrica 3) |  |   |  |

- 01 • Pulse MENÚ durante 2 seg. hasta que aparezca P0.
- 02 • Use UP hasta que aparezca b1.
- 03 • Pulse MENÚ aparecerá dA. Use UP y DW para navegar por los parámetros.
- 04 • Pulse MENÚ para editar el valor del parámetro elegido.
- 05 • Aparece el valor actualmente definido. Use UP y DW para cambiar el valor.
- 06 • Pulse MENÚ para guardar el nuevo valor.

## 05. PROGRAMAR "P"

## P.2 AJUSTE DE LA FUERZA

Este menú le permite configurar la fuerza que se inyecta en el motor cuando se mueve a velocidad normal. El valor predeterminado es 4.

- 01 • Pulse MENÚ durante 2 seg. hasta que aparezca P0.
- 02 • Use UP hasta que aparezca P2.
- 03 • Pulse MENÚ aparecerá F0.
- 04 • Pulse MENU para editar el valor.
- 05 • Aparece el valor actualmente definido. Use UP y DW para cambiar el valor.
- 06 • Pulse MENÚ para guardar el nuevo valor.

## 05. PROGRAMAR "P"





## P.3 TIEMPO DE CARRERA PEATONAL

Este menú le permite configurar el tiempo de carrera peatonal. El valor predeterminado es 10 segundos.

- 01 • Pulse MENÚ durante 10 seg. hasta que aparezca P0.
- 02 • USE UP hasta que aparezca P3.
- 03 • Pulse Menú aparecerá el valor configurado de fábrica.
- 04 • Use UP y DW para cambiar el valor.
- 05 • Pulse MENÚ para guardar el nuevo valor.



Cuando los valores están en cero, no hay cierre automático.

| AE  | AP  | AE  | AB   |
|---|---|---|--|
| <b>Ajuste del tiempo de pausa de cierre total</b><br>Permite establecer el tiempo de pausa en la apertura total.              | <b>Ajuste del tiempo de pausa del cierre peatonal</b><br>Permite establecer el tiempo de pausa en la apertura peatonal        | <b>Retraso de puerta en el cierre</b><br>Permite establecer el tiempo de retraso en el cierre de la hoja 1 en relación a la hoja 2. | <b>Retraso de puertas en la apertura</b><br>Permite establecer el tiempo de retraso en la apertura de la hoja 2 en relación a la hoja 1. |
| <br>min. 0s máx. 99s<br>(Valor de fábrica 0) | <br>min. 0s máx. 99s<br>(Valor de fábrica 0) | <br>min. 0s máx. 25s<br>(Valor de fábrica 2)       | <br>min. 0s máx. 25s<br>(Valor de fábrica 2)            |

01 • Pulse MENÚ durante 2 seg. hasta que aparezca **P0**.

02 • Use UP hasta que aparezca **P4**.

03 • Pulse MENÚ aparecerá **AE**. Use UP y DW para navegar por los parámetros.

04 • Pulse MENÚ para editar el valor del parámetro elegido.

05 • Aparece el valor actualmente definido. Use UP y DW para cambiar el valor.

06 • Pulse MENÚ para guardar el nuevo valor.

| EE  | HC   | HE   | SE   |
|---|--|--|--|
| <b>00 (apagado) 01 (activo)</b><br>Permite habilitar o deshabilitar la seguridad. | <b>00 (fotocélulas en apertura) 01 (fotocélulas en cierre)</b><br>Permite definir si la seguridad actuará sobre la apertura o el cierre. | <b>00 (el movimiento de la puerta se invierte) 01 (el movimiento del portón se detiene y se reanuda 5 seg. después de desactivar la seguridad) 02 (el movimiento del portón se invierte durante 2 segundos y se detiene)</b><br>Permite definir el comportamiento del portón cuando la seguridad está activa | <b>00 (desactiva el test de Fotocélulas) 01 (activa el test de Fotocélulas)</b><br>Permite activar o desactivar la función de autotest de seguridad. |
| Valor de fábrica (00)   |  |  |  |

01 • Pulse MENÚ durante 2 seg. hasta que aparezca **P0**.

02 • Use UP hasta que aparezca **P5**.

03 • Pulse MENÚ aparecerá **LE**. Use UP y DW para navegar por los parámetros.

04 • Pulse MENÚ para editar el valor del parámetro elegido.

05 • Aparece el valor actualmente definido. Use UP y DW para cambiar el valor.

06 • Pulse MENÚ para guardar el nuevo valor.

| EA  | HC   | HE   | SE   |
|---|--|--|--|
| <b>00 (apagado) 01 (activo)</b><br>Permite habilitar o deshabilitar la seguridad. | <b>00 (fotocélulas en apertura) 01 (fotocélulas en cierre)</b><br>Permite definir si la seguridad actuará sobre la apertura o el cierre. | <b>00 (el movimiento del portón se invierte) 01 (el movimiento del portón se detiene y se reanuda 5 seg. después de desactivar la seguridad) 02 (el movimiento del portón se invierte durante 2 segundos y se detiene) 03 (el portón se detiene cuando hay un obstáculo entre las fotocélulas, y continúa el movimiento una vez retirado el obstáculo)</b><br><br>Permite definir el comportamiento del portón cuando la seguridad está activa | <b>00 (desactiva el test de Fotocélulas) 01 (activa el test de Fotocélulas)</b><br>Permite activar o desactivar la función de autotest de seguridad. |
| Valor de fábrica (00)   |  |  |  |

01 • Pulse MENÚ durante 2 seg. hasta que aparezca **P0**.

02 • Use UP hasta que aparezca **P5**.

03 • Pulse MENÚ aparecerá **EA**. Use UP y DW para navegar por los parámetros.

04 • Pulse MENÚ para editar el valor del parámetro elegido.

05 • Aparece el valor actualmente definido. Use UP y DW para cambiar el valor.

06 • Pulse MENÚ para guardar el nuevo valor.



Se recomienda activar el test de Fotocélulas antes de iniciar el funcionamiento. Este test permite proteger el movimiento del portón en caso de cualquier falla de las Fotocélulas.

## 05. PROGRAMAR "P"

### P.7 LÓGICA DE FUNCIONAMIENTO

Permite definir la lógica de funcionamiento del automatismo.

| 00   | 01   | 02   |
|--|--|--|
| <b>Funcionamiento en modo automático</b><br>Siempre que hay una orden el movimiento se invierte. | <b>Modo de funcionamiento paso a paso</b><br>1º impulso - ABRE<br>2º impulso - PARA<br>3º impulso - CIERRA<br>4º impulso - PARA<br>Si está totalmente abierto y cronometrado, se cierra. | <b>Funcionamiento en modo condominio.</b><br>No responde a las órdenes durante la apertura y el tiempo de pausa. |
| Valor de fábrica (00)  |  |  |

- 01 • Pulse MENÚ durante 2 seg. hasta que aparezca P0.
- 02 • Utilice UP hasta que aparezca P7.
- 03 • Pulse Menú aparecerá 00.
- 04 • Pulse Menú para editar el valor.
- 05 • Utilice UP y DW para cambiar el valor.
- 06 • Pulse MENÚ para guardar el nuevo valor.

## 05. PROGRAMAR "P"

### P.8 LÁMPARA DESTELLANTE

Permite definir el modo de funcionamiento de la lámpara destellante (LAMP)

| 00   | 01  | 02   |
|--|---|--|
| <b>Intermitente</b><br>(apertura y cierre)<br>Durante el movimiento de apertura/cierre del portón, la lámpara destellante funcionará de modo intermitente. | <b>Durante el movimiento de apertura/cierre del portón, la lámpara destellante permanecerá encendida.</b> | <b>Luz de cortesía</b><br>La luz permanecerá encendida durante el tiempo definido en el menú E2. |
| Valor de fábrica (00)  |   |  |

- 01 • Pulse MENÚ durante 2 seg. hasta que aparezca P0.
- 02 • Utilice UP hasta que aparezca P8.
- 03 • Pulse Menú aparecerá 00.
- 04 • Pulse Menú para editar el valor.
- 05 • Utilice UP y DW para cambiar el valor.
- 06 • Pulse MENÚ para guardar el nuevo valor.

## 05. PROGRAMAR "P"

### P.9 PROGRAMACIÓN A DISTANCIA

Permite activar/desactivar la programación de nuevos comandos sin acceder directamente a la central, utilizando un comando previamente memorizado.

- 01 • Pulse MENÚ durante 2 seg. hasta que aparezca P0.
- 02 • Utilice UP hasta que aparezca P9.
- 03 • Pulse Menú aparecerá 00.
- 04 • Pulse MENÚ para editar el valor.
- 05 • Utilice UP y DW para cambiar el valor.
- 06 • Pulse MENÚ para guardar el nuevo valor.

Valor de fábrica (00)

#### Funcionamiento de la programación a distancia (PGM ON):



- Pulse simultáneamente las teclas indicadas en la imagen, por 10 segundos y la luz destellante parpadeará (en el display aparecerá la 1ª posición libre). Siempre que memorice 1 comando, la central saldrá de la programación a distancia. Si quiere memorizar más comandos, siempre tendrá que repetir el proceso de pulsar las teclas de comando simultáneamente, por 10 segundos para cada nuevo comando.

## 06. PROGRAMAR "E"

### E0 HOMBRE PRESENTE

| HP  | PU   |                   |          |          |           |              |                |              |                      |                   |
|---|--|-------------------|----------|----------|-----------|--------------|----------------|--------------|----------------------|-------------------|
| <b>00 (desactiva)</b><br><b>01 (activa)</b><br>Permite activar o desactivar el hombre presente. | <b>00 (desactiva)</b><br><b>01 (activa)</b><br>Permite activar o desactivar el modo botonera.  |                   |          |          |           |              |                |              |                      |                   |
| <b>Nota</b> • Con el hombre presente activo los comandos de RF no funcionan                     | <table border="1"> <thead> <tr> <th></th> <th>Botón LS</th> <th>Botón LO</th> </tr> </thead> <tbody> <tr> <td>01 ACTIVA</td> <td>Cierre total</td> <td>Apertura total</td> </tr> <tr> <td>00 DESACTIVA</td> <td>Maniobras peatonales</td> <td>Maniobras totales</td> </tr> </tbody> </table> |                   | Botón LS | Botón LO | 01 ACTIVA | Cierre total | Apertura total | 00 DESACTIVA | Maniobras peatonales | Maniobras totales |
|   | Botón LS   | Botón LO          |          |          |           |              |                |              |                      |                   |
| 01 ACTIVA   | Cierre total   | Apertura total    |          |          |           |              |                |              |                      |                   |
| 00 DESACTIVA  | Maniobras peatonales   | Maniobras totales |          |          |           |              |                |              |                      |                   |
| (Valor de fábrica 00)   |  |                   |          |          |           |              |                |              |                      |                   |

- 01 • Pulse MENÚ durante 10 seg. hasta que aparezca E0.
- 02 • Pulse Menú hasta que aparezca HP. Utilice UP y DW para navegar en los parámetros.
- 03 • Pulse MENÚ para editar el valor del parámetro elegido.
- 04 • Aparece el valor actualmente definido. Utilice UP y DW para cambiar el valor.
- 05 • Pulse MENÚ para guardar el nuevo valor.

## 06. PROGRAMAR "E"

### E.1 SOFT START

Activa o desactiva el soft start. Con la función de soft start activada, en cada inicio de movimiento la central controlará el arranque del motor, aumentando gradualmente la velocidad en el primer segundo de funcionamiento.  
El valor predeterminado es 0 (desactivado).

- 01 • Pulse MENÚ durante 10 seg. hasta que aparezca **E0**.
- 02 • USE UP hasta que aparezca **E1**.
- 03 • Pulse Menú aparecerá **00**.
- 04 • Pulse MENÚ para editar el valor.
- 05 • Use UP y DW para cambiar el valor.
- 06 • Pulse MENÚ para guardar el nuevo valor.

## 06. PROGRAMAR "E"

### E.2 TIEMPO LUZ DE CORTESÍA/PRE-LÁMPARA DESTELLANTE



Para ajustar el tiempo de la luz de cortesía (Lt), es necesario seleccionar la opción 2 en **P8**.

Permite ajustar el tiempo de luz de cortesía, para el portón cerrado, abierto y parado.

**00**

**Tiempo de carrera de apertura (minutos)**

(Valor de fábrica 0)

Permite ajustar el tiempo de señalización del movimiento del portón antes de su inicio.

**PP**

**Tiempo de carrera de cierre (segundos)**

(Valor de fábrica 0)

- 01 • Pulse MENÚ durante 10 seg. hasta que aparezca **E0**.
- 02 • USE UP hasta que aparezca **E2**.
- 03 • Pulse Menú aparecerá **00**. Utilice UP o DW para navegar en los parámetros.
- 04 • Pulse MENÚ para editar el valor.
- 05 • Use UP y DW para cambiar el valor.
- 06 • Pulse MENÚ para guardar el nuevo valor.

## 06. PROGRAMAR "E"

### E.3 FOLLOW ME

Permite activar la opción Follow me. Con esta opción activada, la central, cuando en la posición abierta o en apertura, da una orden de cierre 5 seg. después de que el dispositivo de seguridad detecte el paso de algún objeto/usuario.

**00 función desactivada | 01 función activada después de la apertura**  
**02 función activada en apertura**

(Valor de fábrica 00)

- 01 • Pulse MENÚ durante 10 seg. hasta que aparezca **E0**.
- 02 • USE UP hasta que aparezca **E3**.
- 03 • Pulse Menú aparecerá **00**.
- 04 • Pulse MENÚ para editar el valor.
- 05 • Use UP y DW para cambiar el valor.
- 06 • Pulse MENÚ para guardar el nuevo valor.

## 06. PROGRAMAR "E"

### E.4 AJUSTE DEL TIEMPO DE CARRERA

Este menú permite ajustar el tiempo de trabajo para las carreras de apertura y cierre de las dos hojas.

#### Hoja 1

|  |   |  |   |
|--|---|--|---|
| <b>E0</b>                                      | <b>E5</b>                                       | <b>E0</b>                                    | <b>E5</b>                                     |
| <b>Tiempo de carrera de apertura (minutos)</b> | <b>Tiempo de carrera de apertura (segundos)</b> | <b>Tiempo de carrera de cierre (minutos)</b> | <b>Tiempo de carrera de cierre (segundos)</b> |
| (Valor de fábrica 0)                           | (Valor de fábrica 15)                           | (Valor de fábrica 0)                         | (Valor de fábrica 15)                         |

#### Hoja 2

|  |   |  |   |
|--|---|--|---|
| <b>E0</b>                                      | <b>E5</b>                                       | <b>E0</b>                                    | <b>E5</b>                                     |
| <b>Tiempo de carrera de apertura (minutos)</b> | <b>Tiempo de carrera de apertura (segundos)</b> | <b>Tiempo de carrera de cierre (minutos)</b> | <b>Tiempo de carrera de cierre (segundos)</b> |
| (Valor de fábrica 0)                           | (Valor de fábrica 15)                           | (Valor de fábrica 0)                         | (Valor de fábrica 15)                         |

- 01 • Pulse MENÚ durante 10 seg. hasta que aparezca **E0**.
- 02 • Use UP hasta que aparezca **E4**.
- 03 • Pulse MENÚ aparecerá **E0**. Use UP y DW para navegar por los parámetros.
- 04 • Pulse MENÚ para editar el valor del parámetro elegido.
- 05 • Aparece el valor actualmente definido. Use UP y DW para cambiar el valor.
- 06 • Pulse MENÚ para guardar el nuevo valor.

## 06. PROGRAMAR "E"

### E.5 FRENO/CERRADURA/GOLPES

Permite activar o desactivar las funciones del freno electrónico, el modo de funcionamiento de la cerradura y activar o desactivar golpes en apertura y cierre.

|  |   |  |  |
|--|---|--|--|
| <b>E6</b>  | <b>E0</b>   | <b>P8</b>  | <b>P2</b>  |
| <b>00 (desactiva el freno electrónico)</b><br><b>01 (activa el freno electrónico)</b><br>Permite activar el freno electrónico. | <b>00 (activa la cerradura en la apertura 2 seg.)</b><br><b>01 (activa la cerradura siempre que esté en movimiento)</b><br>Permite seleccionar el modo de funcionamiento de la cerradura. O valor predeterminado es 0 (impulso de 2 segundos en la apertura).<br><b>Nota: Si selecciona la opción 2, debe considerar el valor máximo de corriente proporcionado por la central.</b> | <b>00 (desactiva apertura)</b><br><b>01 (activa golpe de apertura)</b><br>Permite activar el golpe de apertura (Ariete). | <b>00 (desactiva golpe de cierre)</b><br><b>01 (activa golpe de cierre)</b><br>Permite activar el golpe de cierre. |
| (Valor de fábrica 0)   | (Valor de fábrica 0)  | (Valor de fábrica 0)   | (Valor de fábrica 0)   |

## 06. PROGRAMAR "E"

## E5 FRENO/CERRADURA/GOLPES

- 01 • Pulse MENÚ durante 10 seg. hasta que aparezca E0.
- 02 • USE UP hasta que aparezca E5.
- 03 • Pulse Menú aparecerá E6 . Utilice UP o DW para navegar en los parámetros.
- 04 • Pulse MENÚ para editar el valor del parámetro escogido.
- 05 • Aparece el valor actualmente definido. Utilice UP y DW para cambiar el valor.
- 06 • Pulse MENÚ para guardar el nuevo valor.

## 06. PROGRAMAR "E"

## E6 VELOCIDAD DE RALENTIZACIÓN

Este menú le permite ajustar la velocidad de ralentización.  
El valor predeterminado es 4.

- 01 • Pulse MENÚ durante 10 seg. hasta que aparezca E0
- 02 • USE UP hasta que aparezca E6 .
- 03 • Pulse Menú aparecerá el valor configurado de fábrica.
- 04 • Pulse MENÚ para editar el valor.
- 05 • Use UP y DW para cambiar el valor.
- 06 • Pulse MENÚ para guardar el nuevo valor.

## 06. PROGRAMAR "E"

## E7 CONTADOR DE MANIOBRAS

Este menú le permite comprobar cuántas maniobras completas ha realizado la central  
(maniobra completa se entiende por apertura y cierre).

⚠ El reset de la central no borra el recuento de maniobras.

Ejemplo: 13456 maniobras  
01- Cientos de miles / 34- Miles / 56- Decenas

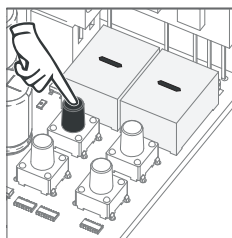

01 • Pulse MENÚ durante 10 segundos.

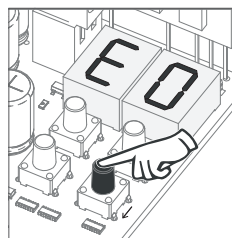

02 • Aparece E0. Pulse UP hasta que aparezca E7.

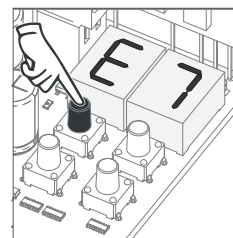

03 • Pulse MENÚ.

## 06. PROGRAMAR "E"

## E7 CONTADOR DE MANIOBRAS



la pantalla parpadea →

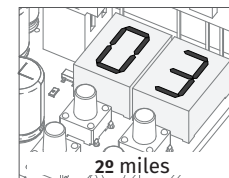

la pantalla parpadea →



- 04 • El recuento de maniobras se muestra en el siguiente orden (ejemplo: 130371):

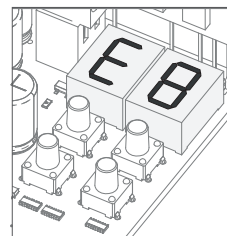

- 05 • Aparece E8.

## 06. PROGRAMAR "E"

## E8 RESET - RESTABLECER VALORES DE FÁBRICA

Este menú le permite restablecer los valores de fábrica.  
El valor predeterminado es 0 (desactivado).

- 01 • Pulse MENÚ durante 10 seg. hasta que aparezca E0
- 02 • USE UP hasta que aparezca E8 .
- 03 • Pulse Menú aparecerá 00
- 04 • Pulse MENÚ para editar el valor.
- 05 • Use UP y DW para cambiar el valor.
- 06 • Pulse MENÚ para guardar el nuevo valor.

## 06. PROGRAMAR "E"

## E9 SALIDA RGB

Este menú le permite configurar el modo de operación de las salidas RGB.  
El valor predeterminado es 0 (salida continua).

- 01 • Pulse MENÚ durante 10 seg. hasta que aparezca E0
- 02 • USE UP hasta que aparezca E9 .
- 03 • Pulse Menú aparecerá 00
- 04 • Pulse MENÚ para editar el valor.
- 05 • Use UP y DW para cambiar el valor.
- 06 • Pulse MENÚ para guardar el nuevo valor.

## 07. DISPLAY

### INDICACIONES DEL DISPLAY

|          |  |
|----------|--|
| 88       | EN LA POSICIÓN PARADO, TOTALMENTE ABIERTO  |
| 88       | EN LA POSICIÓN PARADO, POSICIÓN INTERMEDIA |
| 88       | EN LA POSICIÓN PARADO, TOTALMENTE CERRADO  |
| 80       | BOTÓN DE APERTURA TOTAL PRESIONADO         |
| 85       | BOTÓN DE APERTURA DE PEATONAL PRESIONADO   |
| 0P       | CENTRAL A EJECUTAR LA CARRERA DE APERTURA  |
| 88       | CENTRAL A EJECUTAR LA CARRERA DE CIERRE    |
| 80       | FIN DEL TIEMPO DE CARRERA DE APERTURA      |
| 88       | FIN DEL TIEMPO DE CARRERA DE CIERRE        |
| 88       | TODOS LOS MANDOS BORRADOS                  |
| 00 01 02 | MANDO ACCIONADO DE LA POSICIÓN INDICADA    |
| 8E       | FOTOCÉLULA OBSTRUIDA                       |
| 8A       | FOTOCÉLULA OBSTRUIDA                       |
| 8A       | EN TIEMPO DE PAUSA                         |
| 8A       | EN TIEMPO DE PAUSA PEATONAL                |
| 8A       | EN TIEMPO DE PRE-LÁMPARA DESTELLANTE       |

## 08. PRUEBAS DE COMPONENTES

### MOTOR A 230V/110V

Para detectar si la falla está en la central o en el motor, a veces, es necesario realizar pruebas con conexión directa a una fuente de alimentación de 230V / 110V.

Para esto, se debe intercalar un condensador en la conexión para que el operador pueda operar (verifique el tipo de condensador que se utilizará en el manual del producto).

El siguiente diagrama muestra cómo se debe hacer esta conexión y cómo intercalar los diferentes cables de los componentes.

#### NOTAS:

- Para llevar a cabo las pruebas, no necesita quitar la automatización del lugar donde está instalada, ya que de esta manera puede comprender si el automatismo conectado directamente a la alimentación puede funcionar correctamente.
- Se debe usar un nuevo condensador durante esta prueba para asegurar que el problema no esté en el condensador.

**01** • Conecte los cables de alimentación al terminal como se muestra abajo.

**02** • Conecte los cables del automatismo al terminal intercalando un condensador en los cables de apertura y cierre.

**03** • Después de completar estas conexiones, conéctelo a una toma de corriente de 230V/110V, dependiendo del motor/central que se esté probando.



El uso de condensadores depende del tipo de motor a instalar. Consulte el manual del motor si es necesario colocar los condensadores, como se muestra en el diagrama.

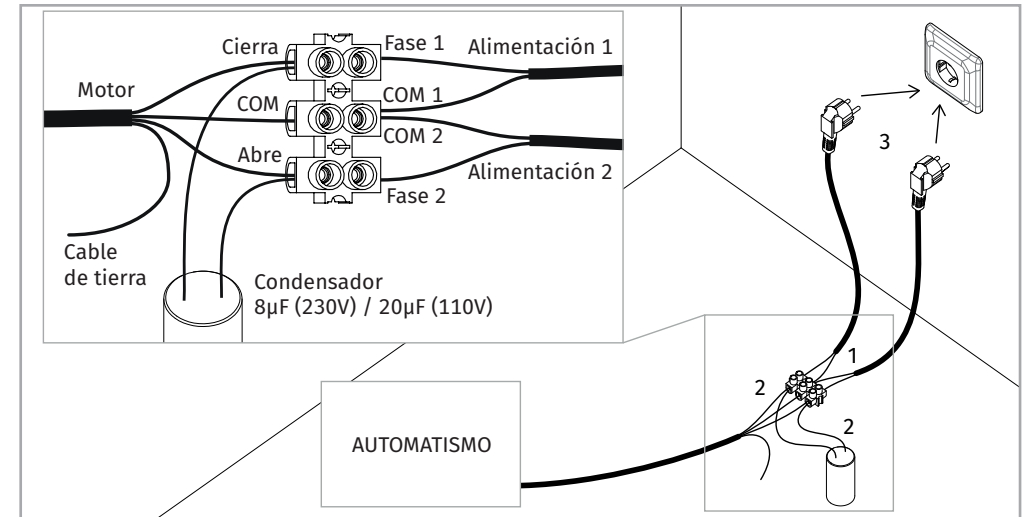

Todas las pruebas deben ser realizadas por técnicos calificados debido al grave peligro relacionado con el mal uso de los sistemas eléctricos.

# 09. RESOLUCIÓN DE AVERÍAS

## INSTRUCCIONES PARA CONSUMIDORES FINALES

## INSTRUCCIONES PARA TÉCNICOS ESPECIALIZADOS

| Anomalia                                     | Procedimiento   | Comportamiento                         | Procedimiento II   | Descubrir el origen del problema  |   |  |  |
|--|---|--|--|---|---|--|--|
| • El motor no trabaja.                       | • Verifique si tiene alimentación en la central del automatismo y si está funcionando correctamente.  | • Continua sin trabajar.               | • Consulte con un técnico especializado MOTORLINE.   | 1 • Abra la central y verifique si tiene alimentación a 230V/110V/24V;<br>2 • Revise los fusibles de entrada central;   | 3 • Apague los motores de la central y pruébelos directamente conectados a la corriente para saber si están averiados (ver pag. 11B);   | 4 • En caso de que los motores funcionen, el problema está en la central. Retírela y envíela a los servicios técnicos de MOTORLINE para su diagnóstico;  | 5 • En el caso de que los motores no funcionen, retírelos del lugar de instalación y envíelos al servicio técnico de MOTORLINE para su diagnóstico.  |
| • El motor no se mueve pero hace ruido.      | • Desbloquee el motor y mueva el portón manualmente para verificar si hay problemas mecánicos con el portón.  | • ¿El portón está atascado?            | • Consulte a un cerrajero.   | 1 • Verifique todos los ejes y sistemas de movimiento asociados al portón y a los automatismos (pernos, bisagras, etc.) para averiguar cuál es el problema.   |   |  |  |
|  |   | • ¿El portón se mueve fácilmente?      | • Consulte um técnico especializado MOTORLINE.   | 1 • Analice los condensadores probándolos con nuevos condensadores;<br>2 • Si el problema no son los condensadores, desconecte los  | motores de la central y pruébelos directamente conectados a la corriente para determinar si están defectuosos (consulte la página 11B);   | 3 • Si los motores funcionan, el problema está en la central. Retírela y envíela al servicio técnico de MOTORLINE para su diagnóstico;   | 4 • Si los motores no funcionan, retírelos y envíelos a los Servicios técnicos de MOTORLINE para el diagnóstico.   |
| • El motor abre pero no cierra.              | • Desbloquee el motor y mueva manualmente el portón a la posición de cerrado. Bloquee los motores nuevamente. Apague la central durante 5 segundos y vuelva a encenderla. Dar orden de apertura con el comando. | • El portón se abrió pero no se cerró. | 1 • Compruebe si hay algún obstáculo delante de las fotocélulas;<br>2 • Compruebe si alguno de los dispositivos de control (selector de llave, panel de entrada, video portero, etc.) del portón está atascado y enviando una señal permanente a la central;<br>3 • Consulte a un técnico calificado de MOTORLINE. | Todos las centrales MOTORLINE tienen LED que le permiten determinar fácilmente cuáles dispositivos tienen anomalías. Todos los LED del dispositivo de seguridad (DS) en situaciones normales permanecen encendidos.<br><br>Todos los LED de los circuitos de "START" en situaciones normales permanecen apagados. Si los LED del dispositivo no están encendidos, hay un mal funcionamiento en los sistemas de seguridad (fotocélulas, bandas de seguridad). Si los LED "START" están encendidos, hay un dispositivo de emisión de comandos que emite una señal permanente. | <b>A) SISTEMAS DE SEGURIDAD:</b><br>1 • Cierre con un shunt todos los sistemas de seguridad de la central (debe consultar el manual de la central en cuestión). Si el automatismo funciona normalmente, analice cuál es el dispositivo problemático.<br>2 • Retire un shunt a la vez hasta descubrir cuál es el dispositivo averiado.<br>3 • Cambie ese dispositivo por uno funcional, y compruebe si el automatismo funciona correctamente con todos los demás dispositivos. Si usted encuentra alguno más defectuoso, siga los mismos pasos para descubrir todos los problemas. | <b>B) SISTEMAS DE START:</b><br>1 • Desconecte todos los cables conectados al conector START.<br>2 • Si el LED se ha apagado, intente volver a conectar un dispositivo a la vez hasta que encuentre el dispositivo dañado.<br><br><b>NOTA:</b><br>Si los procedimientos descritos en A) y B) no resultan, retire la central y envíela a los servicios MOTORLINE para el diagnóstico. |  |
| • El motor no realiza un recorrido completo. | • Desbloquee el motor y mueva manualmente el portón para verificar si hay problemas mecánicos con el portón.  | • ¿Encontró problemas?                 | • Consulte a un técnico especializado en portones.   | 1 • Verifique todos los ejes y sistemas de movimiento asociados con el portón y a los automatismos (pernos, bisagras, etc.) para averiguar cuál es el problema.   |   |  |  |
|  |   | • ¿El portón se mueve fácilmente?      | • Consulte con un técnico especializado MOTORLINE.   | 1 • Analice los condensadores probando automatismos con nuevos condensadores.<br>2 • Si el problema no son los condensadores, desconecte los motores de la central y pruebe los motores directamente a la corriente para determinar si están dañados;   | 3 • Si los motores no funcionan, retire los motores y solicite servicio técnico de MOTORLINE para su diagnóstico.<br>4 • Si el motor funciona y mueve bien el portón en toda la carrera con toda su fuerza, el problema está en la central. Afine el trimmer de regulación de la potencia en la central.  | Haga un nuevo programa a la central de tiempo de trabajo del motor atribuyendo los tiempos necesarios para la apertura y el cierre con la fuerza adecuada (ver manual de la central en cuestión);<br><br>5 • Si esto no funciona, debe quitar el interruptor y enviarlo a los Servicios MOTORLINE para su diagnóstico.   | <b>Nota:</b> El ajuste de potencia de la central, debe ser suficiente para abrir y cerrar el portón sin que este pare, pero que con un pequeño esfuerzo de una persona pueda pararse. En caso de falla de los sistemas de seguridad, el portón nunca debe causar daños físicos a obstáculos (vehículos, personas, etc.). |