

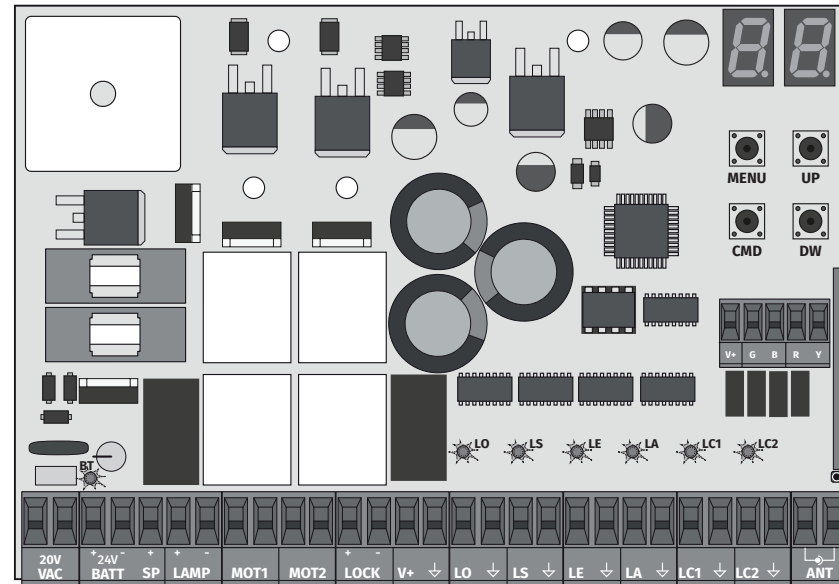





MC62

NOTICE POUR L'UTILISATEUR/INSTALLATEUR



01. AVIS DE SECURITÉ	3A
02. CENTRALE	
CARACTÉRISTIQUES	5B
RECOMMANDATIONS AVANT LA PROGRAMMATION	6A
03. INSTALLATION	
INSTALLATION DU MCONNECT LINK (OPTIONNEL)	6B
ÉTAPES ESSENTIELLES POUR L'INSTALLATION	7A
TÉLÉCOMMANDES	7B
FONCTIONS	8A
FONCTIONS DU MENU "P"	8B
FONCTIONS DU MENU "E"	9A
04. PROGRAMMATION "P"	
P0-PROGRAMMATION DE LA COURSE	9B
P1-RÉGLAGE DU TEMPS DE RALENTISSEMENT	10A
P2-RÉGLAGE DE LA FORCE ET DE LA SENSIBILITÉ	10B
P3-TEMPS DE COURSE PIÉTON	10B
P4-TEMPS DE PAUSE ET DÉCALAGE DES VANTAUX	11A
P5-PROGRAMMATION DE PHOTOCELULES 1	11A
P6-PROGRAMMATION DE PHOTOCELULES 2	11B
P7-LOGIQUE DE FONCTIONNEMENT	11B
P8-FEU CLIGNOTANT	12A
P9-PROGRAMMATION À DISTANCE	12A
05. PROGRAMMATION "E"	
E0-HOMME PRÉSENT	12B
E1-SOFT START	13A
E2-TEMPS DE LUMIÈRE DE COURTOISIE	13A
E3-FOLLOW ME	13B
E4-RÉGLAGE DU TEMPS DE COURSE	13B
E5-FREIN/SERRURE/COUPS	14A
E6-VITESSE DE LALENTISSEMENT	14A
E7-COMPTEUR DE MANOEUVRES	14B
E8-RESET - REMETTRE AUX PARAMÈTRES D'USINE	15A
E9-SORTIE RGB	15A

06. AFFICHAGE	
INDICATIONS DE L'AFFICHAGE	15B
07. SOLUTION DE PANNES	
INSTRUCTIONS POUR CONSOMMATEURS FINALS/ TÉCHINIENS	16
08. SCHÉMA DE RACCORDEMENTS	
SCHÉMA DES CONNEXIONS	17
TEST PHOTOCELULES ACTIF	18

CE	Ce produit est certifié selon les normes de sécurité de la Communauté Européenne (CE).
RoHS	Ce produit est conforme à la directive 2011/65/ UE du Parlement européen et du Conseil sur la limitation de l'utilisation de certaines substances dangereuses dans les équipements électriques et électroniques et à la directive déléguée (UE) 2015/863 de la Commission.
	(Applicable dans les pays avec des systèmes de recyclage). Ce marquage sur le produit, ou de la littérature indique que le produit et les accessoires électroniques (ex. Chargeur, câble USB, le matériel électronique, les télécommandes, etc.) ne doivent pas être jetés avec les autres déchets ménagers à la fin de sa vie utile. Pour éviter des éventuels dommages à l'environnement ou à la santé humaine provenant de l'élimination incontrôlée des déchets, nous vous prions de séparer ces éléments des autres types de déchets et à les recycler de façon responsable pour promouvoir la réutilisation durable des ressources matérielles. Les particuliers doivent contacter un revendeur où ils ont acheté ce produit ou une Agence de l'Environnement National, pour savoir où et comment ils peuvent prendre ces articles pour leur recyclage. Les utilisateurs professionnels doivent contacter leur fournisseur et vérifier les termes et conditions du contrat d'achat. Ce produit et ses accessoires électroniques ne doivent pas être mélangés avec d'autres déchets commerciaux.
	Ce marquage indique que les piles ne doivent pas être jetées comme les autres déchets ménagers à la fin de leur vie utile. Les piles doivent être remises pour recyclage à des points de collecte distincts.
	Les différents types d'emballages (carton, plastique, etc.) doivent être collectés séparément pour être recyclés. Séparez les emballages et recyclez-les de manière responsable.
	Ce marquage indique que le produit et les accessoires électroniques (ex. Chargeur, câble USB, les équipements électroniques, les télécommandes, etc.), sont soumis à des décharges électriques. Soyez prudent lors de la manipulation du produit et suivre toutes les règles de sécurité indiqués dans cette notice.

AVERTISSEMENT GÉNÉRAL

- Ce manuel contient des informations importantes sur la sécurité et l'utilisation. Lisez attentivement toutes les instructions avant de commencer les procédures d'installation / d'utilisation et conservez ce manuel dans un endroit sûr, où vous pourrez le consulter à tout moment.
- Ce produit est destiné à être utilisé uniquement comme décrit dans ce manuel. Toute autre application ou opération non prise en compte est expressément interdite car elle pourrait endommager le produit et / ou mettre les personnes en danger de causer des blessures graves.
- Ce manuel s'adresse principalement aux installateurs professionnels et n'empêche pas l'utilisateur de lire la section "Normes d'utilisation" afin de garantir le fonctionnement correct du produit.
- L'installation et la réparation de cet équipement doit être effectuée que par des techniciens qualifiés et expérimentés, en veillant à ce que toutes ces procédures soient effectuées en conformité avec les lois et les réglementations en vigueur. Il est expressément interdit aux utilisateurs non professionnels et inexpérimentés de prendre des mesures sauf sur demande expresse de techniciens spécialisés.
- Les installations doivent être fréquemment inspectées afin de détecter tout déséquilibre et toute trace d'usure ou de détérioration des câbles, des ressorts, des charnières, des roues, des supports ou de tout autre élément d'assemblage mécanique.
- N'utilisez pas l'équipement si une réparation ou un réglage est nécessaire.
- Lors de la maintenance, du nettoyage et du remplacement de pièces, le produit doit être débranché de l'alimentation électrique. Cela inclut également toute opération nécessitant l'ouverture du capot du produit.
- L'utilisation, le nettoyage et la maintenance de ce produit peuvent être effectués par des personnes âgées de huit ans et plus et des personnes dont les capacités physiques, sensorielles ou mentales sont réduites, ou par des personnes ignorant le fonctionnement du produit, à condition qu'elles aient supervision ou des instructions données par des personnes expérimentées dans l'utilisation du produit de manière sûre et qui comprennent les risques et les dangers encourus.
- Les enfants ne doivent pas jouer avec le produit ou des dispositifs d'ouverture afin d'empêcher le déclenchement involontaire de la porte

ou du portail motorisé.

- Si le câble d'alimentation est endommagé, il doit être remplacé par le fabricant, le service après-vente ou une personne de qualification similaire afin d'éviter tout danger.
- L'appareil doit être débranché du réseau électrique lors du retrait de la batterie.
- Veiller à éviter tout blocage entre la partie actionnée et les parties fixes adjacentes dû au mouvement d'ouverture de la partie actionnée.

AVERTISSEMENT POUR L'INSTALLATEUR

- Avant de commencer les procédures d'installation, assurez-vous de disposer de tous les dispositifs et matériels nécessaires pour bien mener l'installation du produit.
- Notez votre indice de protection (IP) et votre température de fonctionnement pour vous assurer qu'il convient au site d'installation.
- Fournissez le manuel du produit à l'utilisateur et dites-lui comment le manipuler en cas d'urgence.
- Si l'automatisme est installé sur un portail avec une porte piétonne, un mécanisme de verrouillage de porte doit être installé lorsque le portail est en mouvement.
- N'installez pas le produit "à l'envers" ou soutenu par des éléments ne supportant pas son poids. Si nécessaire, ajoutez des supports sur des points stratégiques pour assurer la sécurité de l'opérateur.
- Ne pas installer le produit dans zones des explosifs.
- Les dispositifs de sécurité doivent protéger les éventuelles zones d'écrasement, de coupure, de transport et de danger en général de la porte ou du portail motorisé.
- Vérifiez que les éléments à automatiser (portails, portes, fenêtres, stores, etc.) sont en parfait état de fonctionnement, alignés et de niveau. Vérifiez également que les arrêts mécaniques nécessaires se trouvent aux endroits appropriés.
- La Centrale électronique doit être installée dans un endroit protégé de tout liquide (pluie, humidité, etc.), de la poussière et des parasites..
- Vous devez acheminer les différents câbles électriques à travers des tubes de protection afin de les protéger contre les contraintes mécaniques,

essentiellement sur le câble d'alimentation. Veuillez noter que tous les câbles doivent entrer dans la boîte de commande par le bas.

- Si l'automatisme doit être installé à une hauteur de plus de 2,5 m du sol ou d'un autre niveau d'accès, les exigences minimales de sécurité et de santé doivent être suivies par l'utilisation de travailleurs ayant un équipement de sécurité aux travaux de la directive 2009/104. / CE du Parlement Européen et du Conseil du 16 septembre 2009.
- Fixez l'étiquette permanente de la libération manuelle aussi près que possible du mécanisme de libération.
- Un moyen de déconnexion, tel qu'un interrupteur ou un disjoncteur sur le tableau de distribution, doit être prévu sur les conducteurs d'alimentation fixes du produit, conformément aux règles d'installation.
- Si le produit à installer nécessite une alimentation de 230 Vca ou 110 Vca, assurez-vous que la connexion est établie avec un tableau électrique doté d'une connexion à la terre.
- Le produit est uniquement alimenté sur basse tension par sécurité avec la centrale électronique. (Uniquement sur les moteurs 24V).
- Les pièces/produits pesant plus de 20 kg doivent être manipulés avec une attention particulière en raison du risque de blessure. Il est recommandé d'utiliser des systèmes auxiliaires appropriés pour déplacer ou soulever des objets lourds
- Lors de l'installation ou de l'utilisation de ce produit, il convient de prêter une attention particulière au risque de chute d'objets ou de mouvement incontrôlé des portes/portails.

AVERTISSEMENT POUR L'UTILISATEUR

- Conservez ce manuel dans un endroit sûr pour pouvoir le consulter chaque fois que nécessaire.
- Si le produit est en contact avec des liquides sans que soit conçu pour tel fait, vous devrez immédiatement déconnecter le produit du courant électrique pour éviter les courts-circuits et consultez un technicien qualifié.
- Assurez-vous que l'installateur vous a fourni le manuel du produit et vous a expliqué comment manipuler le produit en cas d'urgence.
- Si le système nécessite des réparations ou des modifications, déverrouillez

l'équipement, mettez le système hors tension et ne l'utilisez pas tant que toutes les conditions de sécurité ne sont pas remplies.

- En cas de déclenchement des disjoncteurs ou de défaillance du fusible, localisez le dysfonctionnement et corrigez-le avant de réinitialiser le disjoncteur ou de remplacer le fusible. Si le problème ne peut pas être réparé en consultant ce manuel, contactez un technicien.
- Laissez la zone d'opération du portail électrique libre pendant que le portail est en mouvement et ne créez pas de résistance au mouvement du portail.
- N'effectuez aucune opération sur les éléments mécaniques ou les charnières si le produit est en mouvement.

RESPONSABILITÉ

- Le fournisseur décline toute responsabilité si:
 - défaillance ou déformation du produit résultant d'une installation, d'une utilisation ou d'un entretien incorrect!
 - si les règles de sécurité ne sont pas suivies lors de l'installation, de l'utilisation et de la maintenance du produit.
 - si les instructions de ce manuel ne sont pas suivies.
 - les dommages sont causés par des modifications non autorisées.
 - Dans ces cas, la garantie est annulée.

MOTORLINE ELECTROCELOS SA.

Travessa do Sobreiro, nº29
4755-474 Rio Côvo (Santa Eugénia)
Barcelos, Portugal

LÉGENDE DE SYMBOLE



• Avertissements de sécurité importants



• Information utile



• Information de programmation



• Information de potentiomètre



• Informations des connecteurs



• Information des boutons

La **MC62** est une centrale électronique avec système de radiocommande intégré, développée pour l'automatisation de portails battants à 24V.

• Alimentation	20/24V AC
• Sortie vers Feu Clignotant	24VDC 4W Max.
• Sortie vers Feu Clignotant RGB	24Vdc 100mA Máx.
• Sortie Moteur	24Vdc 2 x 120W Máx.
• Sortie Accessoires Auxiliaires	24V DC 8 W Máx.
• Sortie Dispositifs Sécurité et Bouton-poussoir	24V DC
• Température de fonctionnement	-25°C a + 55°C
• Récepteur radio intégré	433,92 Mhz
• Télécommandes compatibles	12bits ou Rolling Code
• Capacité maximale de la mémoire	100 (ouverture totale) - 100 (ouverture piéton)
• Dimensions de la Centrale	150x100 mm

• LÉGENDE DES CONNECTEURS

VAC	01 • Entrée pour alimentation 20 / 24Vac (max 120W) 02 • Entrée pour alimentation 20 / 24Vac (max 120W)
BATT	01 • Entrée de batterie de secours 24Vdc 02 • Entrée COM (panneau solaire ou batterie de secours) 03 • Entrée 24Vdc pour panneau solaire
LAMP	01 • Sortie 24Vdc pour Feu Clignotant (max 4W) 02 • Sortie 0V pour Feu Clignotant
MOT1	01 • Sortie 24Vdc pour moteur 1 (max 120W) 02 • Sortie 24Vdc pour moteur 1 (max 120W)
MOT2	01 • Sortie 24Vdc pour moteur 2 (max 120W) 02 • Sortie 24Vdc pour moteur 2 (max 120W)
LOCK	01 • Sortie 12/24Vdc pour serrure électrique (max 12W) 02 • Sortie 0Vdc pour serrure électrique
V+	01 • Sortie 24Vdc pour accessoires (max 8W) 02 • Sortie 0V pour l'alimentation des accessoires

02. CENTRALE

CARACTÉRISTIQUES

LO	01 • Entrée "NO" pour bouton de manoeuvre complete 02 • Ligne commune
LS	01 • Entrée "NO" pour le bouton d' ouverture poéton 02 • Ligne commune
LE	01 • Entrée NC pour photocellules extérieurs 02 • Ligne commune
LA	01 • Entrée NC pour photocellules intérieures 02 • Ligne commune
LC1	01 • Entrée NC pour photocellules anti-écrasement 02 • Ligne commune
LC2	01 • Entrée NC pour photocellules anti-écrasement 02 • Ligne commune
ANT	01 • Entrée de pôle chaud d'antenne 02 • Entrée de masse d'antenne
LINK	Entrée Type-C pour la connexion de MCONNECT LINK

02. CENTRALE

RECOMMANDATIONS AVANT LA PROGRAMMATION

Pour améliorer vos connaissances sur le fonctionnement du panneau, avant de procéder à la configuration, prêtez une attention particulière aux instructions suivantes.

LEDS	LS • LED allumée lorsque le bouton piéton est actif LO • LED allumée lorsque le bouton total est actif LE • LED allumée lorsque les photocellules sont actives ou que le circuit LE est fermé LA • LED allumée lorsque les photocellules sont actives ou que le circuit LA est fermé LC1 • LED allumée lorsque le circuit LC1 est fermé (photocellules anti-écrasement) LC2 • LED allumée lorsque le circuit LC2 est fermé (photocellules anti-écrasement)
------	---

03. INSTALLATION

INSTALLATION DU MCONNECT LINK (OPTIONNEL)

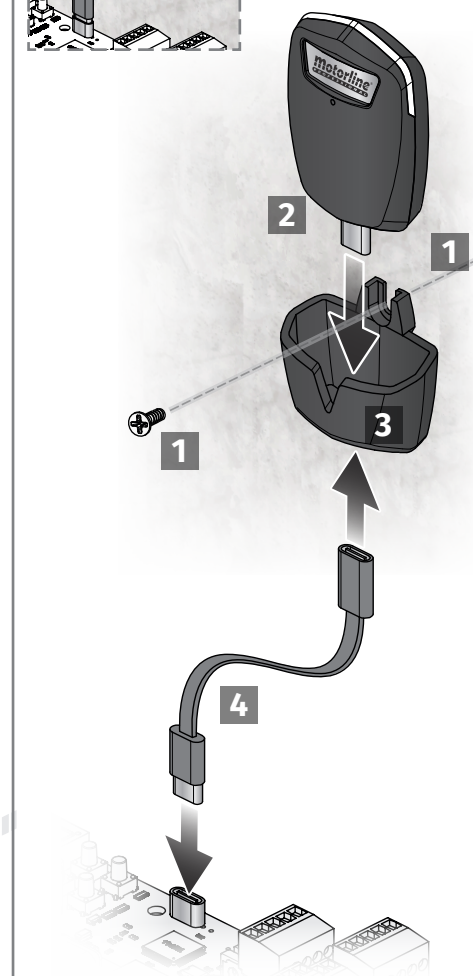
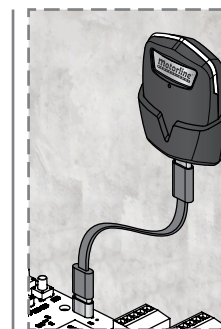
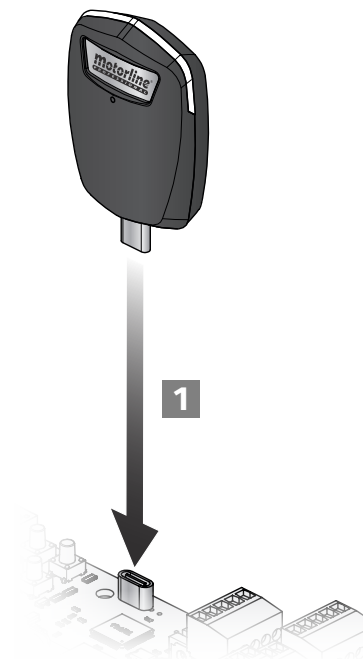
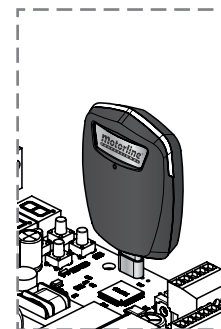



Le processus d'installation suppose que le portail a déjà les plaques de fin de course installées. Pour plus d'informations, consultez le manuel du moteur.

- 01 • Raccordez tous les accessoires conformément au schéma de câblage (page 17).
- 02 • Connectez la centrale à une source d'alimentation 20V.
- 03 • Vérifiez que le mouvement du portail correspond à celui affiché à l'écran:

00	00	Si l'affichage ne correspond pas au mouvement du portail, débranchez la centrale de commande de l'alimentation électrique et inversez les fils du Moteur1 (0et 0) et du Moteur2 (0 et 0).
FERMETURE	OUVERTURE	

- 04 • Effectuez une programmation manuelle du parcours - menu P0 (page 9B).
- 05 • Si nécessaire, régler le temps de ralentissement du portail pour l'ouverture et la fermeture - menu P1 (page 10A).
- 06 • Réglez la puissance et la sensibilité du moteur - menu P2 (page 10B).
- 07 • Reprogrammez le parcours manuellement - menu P0 (page 9B).
- 08 • Activez ou désactivez l'utilisation des photocellules dans le menu P5 et P6 (pages 11A et 11B).
- 09 • Programmez une télécommande (page 7B).

La centrale est maintenant complètement configuré!
Consultez les pages de programmation des menus au cas où vous souhaiteriez configurer d'autres fonctionnalités de la centrale.



Après avoir terminé toute l'installation du panneau électrique, il est obligatoire de sceller avec du silicone toutes les ouvertures du boîtier (accès, passages de câbles et fentes) afin d'éviter l'entrée d'humidité et d'insectes qui pourraient compromettre le fonctionnement normal des composants électriques.

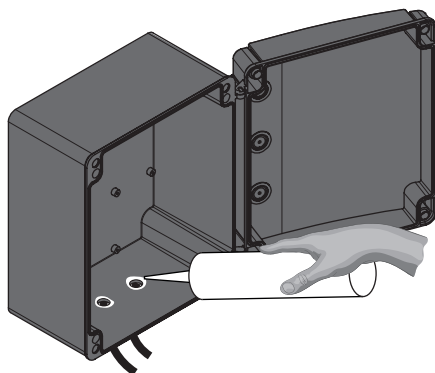

SU	SP
Programmation des télécommandes pour l'ouverture totale	Programmation des télécommandes d'ouverture piétonne

PROGRAMMATION DE TÉLÉCOMMANDES	
	<p>01 • Appuyez sur le bouton cmd pendant 1 seconde.</p> <p>02 • Sélectionnez la fonction où vous souhaitez programmer les commandes (SU ou SP) à l'aide de ↓ ↑.</p> <p>03 • Appuyez 1 fois sur cmd pour valider la fonction (SU ou SP).</p> <p>04 • La première position libre apparaît.</p> <p>05 • Appuyez sur la touche de la commande que vous souhaitez programmer. L'affichage clignote et passe à l'emplacement libre suivant.</p>
SUPPRIMER DES TÉLÉCOMMANDES	
	<p>01 • Appuyez sur le bouton cmd pendant 1 seconde.</p> <p>02 • Sélectionnez la fonction (SU ou SP) avec ↓ ↑.</p> <p>03 • Appuyez 1 fois sur cmd pour valider la fonction (SU ou SP).</p> <p>04 • Utilisez ↓ ↑ pour sélectionner l'emplacement de la commande que vous souhaitez supprimer.</p> <p>05 • Appuyez sur cmd pendant 3 secondes et la position est vide. L'affichage clignotera et la position sera disponible.</p>
SUPPRIMER TOUTES LES TÉLÉCOMMANDES	
	<p>01 • Appuyez sur le bouton cmd pendant 5 secondes.</p> <p>02 • L'écran affichera dL, confirmant que toutes les commandes ont été supprimées.</p>



- Chaque fois que vous mémorisez ou supprimez une télécommande, l'affichage clignote et indique la position suivante. Vous pouvez ajouter ou supprimer des télécommandes sans avoir à revenir au point 01.
- Si aucune touche n'est enfoncée pendant 10 sec, la centrale se remet en veille.

! Nous pouvons uniquement entrer en programmation qu'avec le portail fermé électriquement.

Les fonctions de la centrale sont divisées en 2 zones:

- Menus Principaux "P"
- Menus Supplémentaires "E"

MENU "P"

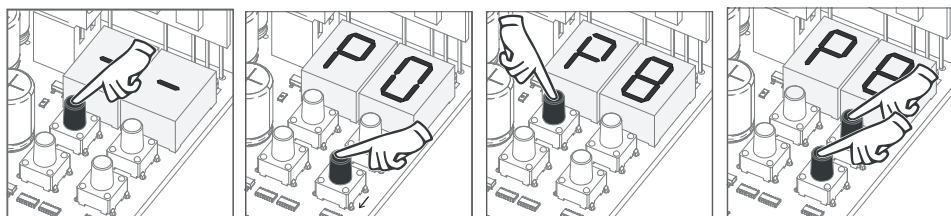

- Pour accéder au menu P, appuyez sur la touche MENU pendant 2 secondes.
- Utilisez ↓ ↑ pour parcourir les menus.
- Appuyez sur MENU chaque fois que vous souhaitez confirmer l'accès à un menu.
- Appuyez simultanément sur ↓ ↑ pour quitter la programmation.

MENU "E"

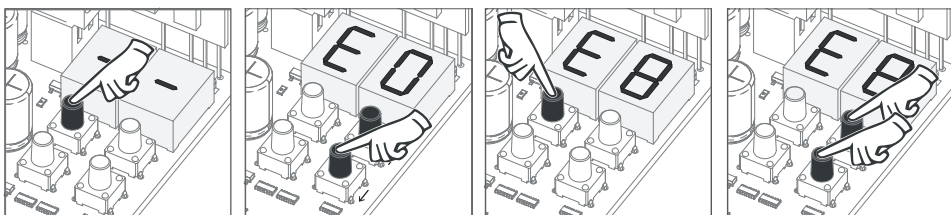

- Pour accéder au menu P, appuyez sur la touche MENU pendant 10 secondes.
- Utilisez ↓ ↑ pour parcourir les menus.
- Appuyez sur MENU chaque fois que vous souhaitez confirmer l'accès à un menu.
- Appuyez simultanément sur ↓ ↑ pour quitter la programmation.

MENU	FONCTION	MIN.	MAX.	ÉTATS	VALEUR USINE	PAGE
P0	Programmation de la course	-	-	PA Programmation manuelle	-	9B
				PO 1 moteur 2 moteurs		
				SO 00 Désactiver le kit Solaire APOLO 01 Activer le kit Solaire APOLO		
P1	Réglage du temps de ralentissement	0s	25s	PA Ralentissement à l'ouverture dF Ralentissement en fermeture	Vantail 1	3s
				bA Ralentissement à l'ouverture bF Ralentissement en fermeture	Vantail 2	
P2	Réglage de la force et de la sensibilité	0	9	Réglage de la force Réglage de la sensibilité		05
P3	Temps de cours piéton	0s	99s	Réglage du temps en mode piéton		10s
P4	Temps de pause	0s	99s	PA Réglage du temps de pause totale AP Réglage du temps de pause piétonne	0s	11A
		0s	25s	RA Retard des vantaux à la fermeture RO Retard des vantaux à l'ouverture	2s	
P5	Programmations de photocellules 1	-	-	LE 00 Désactive les photocellules 01 Active les photocellules	00	11A
				HC 00 Ouverture des photocellules 01 Photocellules fermées	01	
				HL 00 Inversé 01 Arrêt 02 Inversé 2s et arrêt	00	
				LC 00 Désactive les photocellules anti-écrasement LC1 01 Active les photocellules anti-écrasement LC1	00	
				SC 00 Désactive le test des photocellules 01 Active le test des photocellules	00	
				LR 00 Désactive les photocellules 01 Active les photocellules	00	
P6	Programmations de photocellules 2	-	-	HC 00 Ouverture des photocellules 01 Photocellules fermées	00	11B
				HL 00 Inversé 01 Arrêt 02 Inversé 2s et arrêt 03 Inversé au fermet/arrêt 2s à l'ouverture	01	
				LE 00 Désactive les photocellules anti-écrasement LC2 01 Active les photocellules anti-écrasement LC2 04 S'arrête à la fermeture et s'inverse à la sortie de l'obstacle / S'arrête à l'ouverture et continue à la sortie de l'obstacle	00	
				SC 00 Désactive le test des photocellules 01 Active le test des photocellules	00	
				PA 00 Func. en mode automatique 01 Func. mode étape par étape 02 Func. mode condominium	01	
				PA Intermittent (ouverture et fermeture) 01 Func. mode étape par étape 02 Lumière de courtoisie	00	
P7	Logique de fonctionnement	-	-	00 PGM distance OFF 01 PGM distance ON	00	12B
P8	Feu clignotant	-	-	00 PGM distance OFF 01 PGM distance ON	00	12A
P9	Programmation à distance	-	-	00 PGM distance OFF 01 PGM distance ON	00	12B

03. INSTALLATION

FONCTIONS DU MENU "E"

MENU	FONCTION	MIN.	MAX.	ÉTATS	VALEUR USINE	PAGE
E0	Homme présent	-	-	HP 00 Désactive l'homme présent 01 Active l'homme présent	00	12A
				PL 00 Désactive le mode fonc. bouton-poussoir 01 Active le mode fonc. bouton-poussoir	00	
				LS 00 Désactive l'entrée pour le dispositif le d'arrêt d'urgence 01 Active l'entrée pour le dispositif le d'arrêt d'urgence (NC)	00	
E1	Soft start	-	-	00 Desativé Soft start 01 Activé Soft start	00	12B
E2	Temps d'éclairage de courtoisie / Pré-Clignotement	0	99	LE Réglage de temps de lumière de courtoisie	00	12B
				PP Réglage du temps de pré-clignotement		
E3	Follow me	-	-	00 Desativé follow me	00	13A
				01 Activé follow me (après ouverture)		
				02 Activé follow me (à l'ouverture)		
E4	Réglage du temps de cours	1m	4m	00 Temps de course d'ouverture (min)	00	13A
				0s 59s 05 Temps de course d'ouverture (sec)		
				01m 4m 00 Temps de course de fermeture (min)		
				0s 59s 05 Temps de course de fermeture (sec)		
		1m	4m	00 Temps de course de fermeture (min)	00	
				0s 59s 05 Temps de course d'ouverture (sec)		
				01m 4m 00 Temps de course de fermeture (min)		
				0s 59s 05 Temps de course de fermeture (sec)		
E5	Frein / Serrure / Coups	-	-	EB 00 Désactive le frein électronique 01 Activé le frein électronique	00	13B
				EL 00 Active la serrure à l'ouverture 01 Active la serrure lors qu'en mouvement		
				PO 00 Désactive le coup d'ouverture 01 Activé le coup d'ouverture		
				PC 00 Désactive le coup de fermeture 01 Activé le coup de fermeture		
				PF 00 Verrouillage d'moteur fermoir désactivé 01 Verrouillage d'moteur fermoir activée		
E6	Vitesse de Lalentissement	0	9	50 Réglage de vitesse de lalentissement	05	13B
E7	Compteur de Manoeuvres	-	-	Manoeuvres complètes	-	14A
E8	Reset - Remettre aux paramètres d'usine	-	-	00 Desativé 01 Reset activé	00	14B
E9	Sortie RGB	-	-	00 Lumière continue 01 Saída intermitente	00	14B

04. PROGRAMMATION "P"

PO PROGRAMMATION DE LA COURSE

PA	PO	SO
Programmation Manuelle de la Course Ce menu vous permet de régler manuellement la course de la ou des vantaux.	Nombre de moteurs Permet de définir le nombre de moteurs connectés à la centrale	Kit solaire Ce menu permet d'activer le mode Kit Apolo Solaire et sa connexion avec la centrale. La sortie RBG Y change le mode de fonctionnement de sorte qu'elle ne s'active que lorsque la porte est fermée, indiquant au Kit de couper l'alimentation. Avec ce menu actif, la centrale reconnaîtra qu'il est fermé et s'ouvrira à sa vitesse normale, lorsqu'il en recevra l'ordre.
Valeur usine (NA)	Valeur usine (03)	Valeur usine (00)
SENTIDO DE ROTAÇÃO DO DISPLAY	PROGRAMMATION DE LA COURSE DEUX MOTEURS	
00	Rotation normale - le vantail 1 commence à s'ouvrir (vitesse normale) Rotation lente - le vantail 1 entre en ralentissement d'ouverture (vitesse de ralentissement)	
01	Rotation normale - le vantail 1 s'arrête et le vantail 2 commence à s'ouvrir (vitesse normale) Rotation lente - le vantail 2 entre en ralentissement d'ouverture (vitesse de ralentissement)	
02	Rotation normale - le vantail 2 s'arrête et commence à se fermer (vitesse normale) Rotation lente - le vantail 2 passe en vitesse de fermeture (vitesse de ralentissement)	
03	Rotation normale - le vantail 2 s'arrête et le vantail 1 commence à s'ouvrir (vitesse normale) Rotation lente - le vantail 1 passe en vitesse de fermeture (vitesse de ralentissement)	
	PROGRAMMATION DE LA COURSE UN MOTEUR (PIÉTON)	
00	Rotation normale - le vantail commence à s'ouvrir (vitesse normale) Rotation lente - le vantail passe en ouverture relative (vitesse de ralentissement)	
01	Rotation normale - le vantail s'arrête et commence à se fermer (vitesse normale)	
02	Rotation lente - le vantail passe en vitesse de fermeture (vitesse de ralentissement)	
Programmation manuelle:		
01 • Appuyez sur MENU pendant 2 secondes, jusqu'à ce que PO s'affiche.		
02 • Appuyez une fois sur MENU jusqu'à ce que PA s'affiche.		
03 • Appuyez sur MENU (ou télécommande) pour commencer à régler le temps d'ouverture		
2 MOTEURS (PA = 02)		1 MOTEUR (PIÉTON) (PA = 01)
04 • Appuyez sur MENU pour démarrer le ralentissement.		04 • Appuyez sur MENU pour lancer le ralentissement à l'ouverture du vantail.
05 • Appuyez sur MENU pour arrêter le vantail 1 (le vantail 2 commence à s'ouvrir automatiquement).		05 • Appuyez sur MENU pour démarrer le vantail d'arrêt et commencer à programmer l'heure de fermeture.
06 • Appuyez sur MENU pour démarrer le ralentissement.		06 • Appuyez sur MENU pour démarrer le ralentissement à la fermeture du vantail.
07 • Appuyez sur MENU pour terminer l'ouverture et commencer à fermer le vantail 2.		07 • Appuyez une fois sur MENU pour afficher PO, le vantail s'arrête.
08 • Appuyez sur MENU pour démarrer le ralentissement.		08 • Utilisez UP et DW pour afficher PO pour sortir du mode de programmation.
09 • Appuyez sur MENU pour arrêter le vantail 2 (le vantail 1 commence à se fermer automatiquement).		09 • Utilisez UP et DW pour rester en veille.
10 • Appuyez sur MENU pour démarrer le ralentissement.		
11 • Appuyez sur MENU pour terminer la fermeture du vantail 1.		
L'écran affichera 00 signalant que les vantaux sont fermés.		
<div style="border: 1px solid black; padding: 5px;">  Vous pouvez utiliser la télécommande au lieu de la touche MENU. À chaque fois qu'une feuille touche un arrêt, attendez 1 seconde avant de cliquer sur le MENU. </div>		

04. PROGRAMMATION "P"

P0 PROGRAMMATION DE LA COURSE

P0- $\bar{n}0$ - Nombre de moteurs:

- 01 • Appuyez sur MENU pendant 2 secondes. jusqu'à ce que P0 apparaisse.
- 02 • Appuyez une fois sur MENU jusqu'à ce que $\bar{n}R$ s'affiche.
- 03 • Utilisez UP jusqu'à ce que $\bar{n}0$ apparaisse.
- 04 • Appuyez sur MENU pour modifier la valeur.
- 05 • Utilisez UP et DW pour modifier la valeur.
- 06 • Appuyez sur MENU pour enregistrer la nouvelle valeur.

P0-50 - Kit Solaire:

- 01 • Appuyez sur MENU pendant 2 secondes. jusqu'à ce que P0 apparaisse.
- 02 • Appuyez une fois sur MENU jusqu'à ce que $\bar{n}R$ s'affiche.
- 03 • Utilisez UP jusqu'à ce que 50 apparaisse.
- 04 • Appuyez sur MENU pour modifier la valeur..
- 05 • Utilisez UP et DW pour modifier la valeur.
- 06 • Appuyez sur MENU pour enregistrer la nouvelle valeur.

04. PROGRAMMATION "P"

P1 RÉGLAGE DU TEMPS DE RALENTISSEMENT

Permet de régler le temps de ralentissement de chaque vantail à l'ouverture et à la fermeture.

$\bar{a}R$

Ralentissement à l'ouverture de la feuille 1

Il permet de définir le temps pendant lequel le portail va agir avec ralentissement en ouverture.

$\bar{a}F$

Ralentissement sur le fermail à feuille 1

Il permet de définir le temps pendant lequel le portail agira avec ralentissement à la fermeture.

$\bar{b}R$

Ralentissement à l'ouverture de la feuille 2

Il permet de définir le temps pendant lequel le portail va agir avec ralentissement en ouverture.

$\bar{b}F$

Ralentissement sur le fermail à feuille 2

Il permet de définir le temps pendant lequel le portail agira avec ralentissement à la fermeture.

min. 0s max. 25s Valeur usine (03)

- 01 • Appuyez sur MENU pendant 2 secondes. jusqu'à ce qu'il apparaisse P0.
- 02 • Utilisez UP pour changer en P1.
- 03 • Appuyez sur Menu jusqu'à ce que s'affiche $\bar{a}R$. Utilisez UP ou DW pour parcourir les paramètres.
- 04 • Appuyez sur MENU pour modifier la valeur de paramètre choisie.
- 05 • La valeur réglée en usine apparaît. Utilisez UP et DW pour changer la valeur.
- 06 • Appuyez sur MENU pour enregistrer la nouvelle valeur.
- 07 • Appuyez sur MENU à nouveau.
- 08 • Utilisez UP et DW pour afficher $\bar{b}R$, pour sortir du mode de programmation.
- 09 • Utilisez UP et DW pour rester en veille.

04. PROGRAMMATION "P"

P2 RÉGLAGE DE LA FORCE ET DE LA SENSIBILITÉ



Une valeur très faible dans ce paramètre peut faire en sorte que le moteur n'ait pas assez de couple pour déplacer le portail et l'erreur d'effort se produira. ($\bar{a}1$ ou $\bar{a}2$).

F0

Réglage de la force

Il permet de définir la force qui est injectée dans le moteur lorsqu'il se déplace à vitesse normale.

F5

Réglage de la sensibilité

Il permet d'ajuster la sensibilité du moteur dans la détection d'obstacles. Plus la sensibilité est élevée, moins il faudra d'efforts pour détecter tout obstacle et inverser la direction.

min. 1 max. 9

Valeur usine (05)

min. 1 max. 9

Valeur usine (05)

- 01 • Appuyez sur MENU pendant 2 sec. jusqu'à ce qu'il s'affiche P0.
- 02 • Utilisez UP pour passer à P2.
- 03 • Appuyez sur Menu s'affiche F0. Utilisez UP ou DW pour parcourir les paramètres.
- 04 • Appuyez sur MENU pour modifier la valeur du paramètre choisi.
- 05 • Le temps réglé en usine s'affiche. Utilisez UP et DW pour changer la valeur.
- 06 • Appuyez sur MENU pour enregistrer la nouvelle valeur.

04. PROGRAMMATION "P"

P3 Temps de course piéton

Le mode piéton permet l'ouverture du portail pour le passage des personnes, sans qu'il soit nécessaire de l'ouvrir complètement.

Dans cette fonction, vous pouvez programmer le temps pendant lequel vous voulez que le portail s'ouvre.



Pour que le mode piéton fonctionne, il est nécessaire que le temps de travail minimum soit de 1 seconde, 0 désactivant le mode piéton.

min. 0s max. 99s Valeur usine (10 secondes)

- 01 • Appuyez sur MENU pendant 2 sec. jusqu'à ce qu'il s'affiche P0.
- 02 • Utilisez UP pour passer à P3.
- 03 • Appuyez sur MENU. Le temps réglé en usine s'affiche.
- 04 • Utilisez UP et DW pour changer la valeur.
- 05 • Appuyez sur MENU pour enregistrer la nouvelle valeur.

04. PROGRAMMATION "P"

P4 TEMPS DE PAUSE ET DÉCALAGE DES VANTAUX

AF	AP	AR	AB
Ajustement du temps de fermeture Permet le réglage du temps de pause pour la fermeture automatique.	Réglage du temps de pause de l'ouverture piétonne Permet de régler le temps de pause à l'ouverture piétonne.	Retard des vantaux à la fermeture Il permet de définir le temps de décalage à la fermeture de la feuille 2 par rapport au vantail 1.	Retard des vantaux à l'ouverture Permet de définir le temps de décalage à l'ouverture du vantail 1 par rapport au vantail 2.
Valeur usine (00)	Valeur usine (00)	Valeur usine (02)	Valeur usine (02)

Lorsque les valeurs sont à zéro, il n'y a pas de fermeture automatique.

- 01 • Appuyez sur MENU pendant 2 sec. jusqu'à ce qu'il s'affiche *P4*.
- 02 • Utilisez UP pour passer à *AF*.
- 03 • Appuyez sur Menu jusqu'à ce que s'affiche *AF*. Utilisez UP ou DW pour parcourir les paramètres.
- 04 • Appuyez sur MENU pour modifier la valeur du paramètre choisi.
- 05 • Le temps réglé en usine s'affiche. Utilisez UP et DW pour changer la valeur.
- 06 • Appuyez sur MENU pour enregistrer la nouvelle valeur.

04. PROGRAMMATION "P"

P5 PROGRAMMATIONS DE PHOTOCELLULES 1

Permet de programmer le comportement de sécurité LE (photocellule 1).

LE	00 (désactive les photocellules) 01 (active les photocellules) Active ou désactive l'entrée de sécurité.	Valeur usine (00)
HC	00 (ouverture des photocellules) 01 (photocellules fermées) Ce menu ne peut être modifié que lorsque le menu LE est actif. Il permet de définir si cette sécurité agira à l'ouverture ou à la fermeture du portail.	Valeur usine (01)
HL	00 (le mouvement du portail est inversé) 01 (le mouvement du portail s'arrête et reprend 5 s après la désactivation de la sécurité) 02 (le mouvement du portail s'inverse pendant 2 secondes et s'arrête) Il permet de définir le comportement qu'aura le portail lorsque cette sécurité est activée.	Valeur usine (00)
LC	00 (désactive les photocellules) 01 (active les photocellules) Active ou désactive l'entrée LC1 (photocellule anti-écrasement 1).	Valeur usine (00)
SE	00 (Désactive le test des photocellules) 01 (Active le test des photocellules) Active ou désactive le test de la photocellule.	Valeur usine (00)

- 01 • Appuyez sur MENU pendant 2 sec. jusqu'à ce qu'il s'affiche *P5*.
- 02 • Utilisez UP pour passer à *LE*.
- 03 • Appuyez sur Menu jusqu'à ce que s'affiche *LE*. Utilisez UP ou DW pour parcourir les paramètres.
- 04 • Appuyez sur MENU pour modifier la valeur du paramètre choisi.
- 05 • Le temps réglé en usine s'affiche. Utilisez UP et DW pour changer la valeur.
- 06 • Appuyez sur MENU pour enregistrer la nouvelle valeur.

04. PROGRAMMATION "P"

P6 PROGRAMMATIONS DE PHOTOCELLULES 2

Permet de programmer le comportement de sécurité LA (photocellule 2).

LE	00 (désactive les photocellules) 01 (active les photocellules) Active ou désactive l'entrée de sécurité.	Valeur usine (00)
AB	00 (ouverture des photocellules) 01 (photocellules fermées) Ce menu ne peut être modifié que lorsque le menu LA est actif. Il permet de définir si cette sécurité agira à l'ouverture ou à la fermeture du portail.	Valeur usine (01)
HL	00 (le portail est inversée) 01 (le portail s'arrête et reprend 5 secondes après la désactivation de la sécurité) 02 (le portail s'inverse pendant 2 secondes et s'arrête) 03 (le portail s'inverse à la fermeture, s'arrête et s'inverse 2 sec. à l'ouverture) 04 En fermeture, il s'arrête jusqu'à la sortie de l'obstacle ; dès que l'obstacle sort, la porte s'inverse. En ouverture, elle s'arrête jusqu'à la sortie de l'obstacle ; dès qu'il sort, la porte continue à s'ouvrir Il permet de définir le comportement qu'aura le portail lorsque cette sécurité est activée.	Valeur usine (00)
LC	00 (désactive les photocellules) 01 (active les photocellules) Active ou désactive l'entrée LC2 (photocellule anti-écrasement 2)	Valeur usine (00)
SE	00 (Désactive le test des photocellules) 01 (Active le test des photocellules) Active ou désactive le test de la photocellule.	Valeur usine (00)

- 01 • Appuyez sur MENU pendant 2 sec. jusqu'à ce qu'il s'affiche *P6*.
- 02 • Utilisez UP pour passer à *LE*.
- 03 • Appuyez sur Menu jusqu'à ce que s'affiche *LE*. Utilisez UP ou DW pour parcourir les paramètres.
- 04 • Appuyez sur MENU pour modifier la valeur du paramètre choisi.
- 05 • Le temps réglé en usine s'affiche. Utilisez UP et DW pour changer la valeur.
- 06 • Appuyez sur MENU pour enregistrer la nouvelle valeur.

04. PROGRAMMATION "P"

P7 LOGIQUE DE FONCTIONNEMENT

Permet de définir la logique de fonctionnement de l'automatisme.

00	01	02
Fonctionnement en mode automatique Chaque fois qu'il y a un ordre, le mouvement est inversé.	Fonctionnement étape par étape 1ère impulsion - OUVRE 2ème impulsion - ARRÊT 3e impulsion - FERME 4ème impulsion - ARRÊT Si complètement ouvert et temporisé, se ferme	Fonctionnement mode condominium N'accepte pas une commande à l'ouverture et à la pause.
Valeur usine (01)		

04. PROGRAMMATION "P"

P7 LOGIQUE DE FONCTIONNEMENT

- 01 • Appuyez sur MENU pendant 2 sec. jusqu'à ce qu'il s'affiche **P0**.
- 02 • Utilisez UP pour passer à **P7**.
- 03 • Appuyez sur Menu s'affiche **00**.
- 04 • Appuyez sur MENU pour modifier la valeur.
- 05 • Utilisez UP et DW pour changer la valeur.
- 06 • Appuyez sur MENU pour enregistrer la nouvelle valeur.

04. PROGRAMMATION "P"

P8 FEU CLIGNOTANT

Permet de définir le mode de fonctionnement du feu clignotant (LAMP).

00	01	02
Intermittent (ouverture et fermeture) Pendant le mouvement d'ouverture/fermeture du portail, le feu clignotant fonctionnera par intermittence.	Pendant le mouvement d'ouverture/fermeture du portail, le feu clignotant restera allumé.	Lumière de courtoisie La lumière restera allumée pendant la durée définie dans le menu E2.
Valeur usine (00)		

- 01 • Appuyez sur MENU pendant 2 sec. jusqu'à ce qu'il s'affiche **P0**.
- 02 • Utilisez UP pour passer à **P8**.
- 03 • Appuyez sur Menu s'affiche **00**.
- 04 • Appuyez sur MENU pour modifier la valeur.
- 05 • Utilisez UP et DW pour changer la valeur.
- 06 • Appuyez sur MENU pour enregistrer la nouvelle valeur.

04. PROGRAMMATION "P"

P9 PROGRAMMATION À DISTANCE

00	01
PGM distance OFF	PGM distance ON
Ce menu permet d'activer ou de désactiver la programmation de nouvelles télécommandes sans accéder directement à la centrale, à l'aide d'une télécommande préalablement mémorisée (mémoriser les télécommandes en page 7B).	
Valeur usine (00)	

04. PROGRAMMATION "P"

P9 PROGRAMMATION À DISTANCE

- 01 • Appuyez sur MENU pendant 2 sec. jusqu'à ce qu'il s'affiche **P0**.
- 02 • Utilisez UP pour passer à **P9**.
- 03 • Appuyez sur Menu s'affiche **00**.
- 04 • Appuyez sur MENU pour modifier la valeur.
- 05 • Utilisez UP et DW pour changer la valeur.
- 06 • Appuyez sur MENU pour enregistrer la nouvelle valeur.

Fonctionnement de la programmation à distance (PGM ON) :



- Appuyez sur les touches indiquées sur l'image simultanément pendant 10 secondes et la led clignotera (l'écran apparaît la 1ère position libre).
Chaque fois que vous mémorisez 1 télécommande, la centrale quitte la programmation à distance. Si vous souhaitez mémoriser plus de télécommandes, vous devrez toujours répéter le processus, appuyant simultanément sur les touches de la télécommande pendant 10 secondes pour chaque nouvelle télécommande.

05. PROGRAMMATION "E"

E0 HOMME PRÉSENT

HP	PL	LS									
00 (désactive l'homme présent) Chaque fois qu'une télécommandes est envoyée à LO, le moteur fera une manœuvre complète.	00 (desativa mode bouton-poussoir)	Permet de définir le fonctionnement de l'entrée LS									
Homme présent 01 (active l'homme présent) Le moteur fonctionnera uniquement si le bouton poussoir est pressé sur LS.	01 (ativa mode bouton-poussoir)	00 (désactive l'entrée pour le dispositif d'arrêt d'urgence)									
 Avec l'homme présent actif, les télécommandes RF ne fonctionnent pas.	<table border="1"> <thead> <tr> <th></th> <th>LS</th> <th>LO</th> </tr> </thead> <tbody> <tr> <th>01 ACTIVE</th> <td>Fermeture complete</td> <td>Ouverture complete</td> </tr> <tr> <th>00 DÉACTIVE</th> <td>Manœuvres piéton</td> <td>Total manœuvres</td> </tr> </tbody> </table>		LS	LO	01 ACTIVE	Fermeture complete	Ouverture complete	00 DÉACTIVE	Manœuvres piéton	Total manœuvres	01 (entrée pour les dispositifs d'arrêt d'urgence)
		LS	LO								
01 ACTIVE	Fermeture complete	Ouverture complete									
00 DÉACTIVE	Manœuvres piéton	Total manœuvres									
Valeur usine (00)											

- 01 • Appuyez sur MENU pendant 10 sec. jusqu'à ce qu'il s'affiche **E0**.
- 02 • Appuyez sur Menu jusqu'à ce que s'affiche **HP**. Utilisez UP ou DW pour parcourir les paramètres.
- 03 • Appuyez sur MENU pour modifier la valeur du paramètre choisi.
- 04 • Le temps réglé en usine s'affiche. Utilisez UP et DW pour changer la valeur.
- 05 • Appuyez sur MENU pour enregistrer la nouvelle valeur.

00 fonction désactivé
01 fonction activé

Ce menu permet activer/désactiver le soft start. Avec la fonction soft start désactivé, à chaque début du mouvement la centrale contrôlera le démarrage du moteur, et augmentera progressivement à la première seconde de fonctionnement.

Valeur usine (00)

- 01 • Appuyez sur MENU pendant 10 sec. jusqu'à ce qu'il s'affiche **E0**.
- 02 • Utilisez UP pour passer à **E1**.
- 03 • Appuyez sur Menu s'affiche **00**.
- 04 • Appuyez sur MENU pour modifier la valeur.
- 05 • Utilisez UP et DW pour changer la valeur.
- 06 • Appuyez sur MENU pour enregistrer la nouvelle valeur.

E2

Permet de régler le temps de la lumière de courtoisie. La lumière de courtoisie s'active pendant le temps programmé lorsque le portail est en position fermée, ouverte et arrêtée.

Le menu E2 ne sera disponible que dans le cas du activer dans le menu P8 option 2 (voir page 12A)

Valeur usine (00)

- 01 • Appuyez sur MENU pendant 10 sec. jusqu'à ce qu'il s'affiche **E0**.
- 02 • Utilisez UP pour passer à **E2**.
- 03 • Appuyez sur Menu s'affiche **00**.
- 04 • Appuyez sur MENU pour modifier la valeur.
- 05 • Utilisez UP et DW pour changer la valeur.
- 06 • Appuyez sur MENU pour enregistrer la nouvelle valeur.

P8

Ce menu permet de régler le temps (de 1 à 99 secondes) pendant lequel le feu clignotant reste actif avant le début de chaque manœuvre.

00 fonction désactivée
01 fonction activée après ouverture
02 fonction activée à l'ouverture

Vous permet d'activer l'option FOLLOW ME. Avec cette option activée, la centrale, en position ouverte ou en ouverture, donne un ordre de fermeture de 5 sec. après que le dispositif de sécurité a détecté le passage d'un objet / utilisateur.

Valeur usine (00)

- 01 • Appuyez sur MENU pendant 10 sec. jusqu'à ce qu'il s'affiche **E0**.
- 02 • Utilisez UP pour passer à **E3**.
- 03 • Appuyez sur Menu usine s'affiche .
- 04 • Appuyez sur MENU pour modifier la valeur.
- 05 • Utilisez UP et DW pour changer la valeur.
- 06 • Appuyez sur MENU pour enregistrer la nouvelle valeur.

Permet de régler le temps de travail pour les courses d'ouverture et de fermeture des deux vantaux.

Vantail 1

E7	05	57	55
Temps de course d'ouverture (minutes)	Temps de course d'ouverture (secondes)	Temps de course de fermeture (minutes)	Temps de course de fermeture (secondes)
Valeur usine (00)	Valeur usine (10)	Valeur usine (00)	Valeur usine (10)

Vantail 2

07	05	27	25
Temps de course d'ouverture (minutes)	Temps de course d'ouverture (secondes)	Temps de course de fermeture (minutes)	Temps de course de fermeture (secondes)
Valeur usine (00)	Valeur usine (10)	Valeur usine (00)	Valeur usine (10)

- 01 • Appuyez sur MENU pendant 10 sec. jusqu'à ce qu'il s'affiche **E0**.
- 02 • Utilisez UP pour passer à **E4**.
- 03 • Appuyez sur Menu jusqu'à ce que s'affiche **E7**. Utilisez UP ou DW pour parcourir les paramètres.
- 04 • Appuyez sur MENU pour modifier la valeur du paramètre choisi.
- 05 • Le temps réglé en usine s'affiche. Utilisez UP et DW pour changer la valeur.
- 06 • Appuyez sur MENU pour enregistrer la nouvelle valeur.

Allows to program gate behavior

E6	00 (désactive le frein électronique) 01 (active le frein électronique) Permet d'activer le frein électronique.	Valeur usine (00)
E0	00 (active la serrure à l'ouverture 2 sec.) 01 (active la serrure lors qu'en mouvement) Permet de sélectionner le mode de fonctionnement de la serrure. La valeur par défaut est 0 (impulsion de 2 secondes à l'ouverture). Remarque: Si vous sélectionnez l'option 2, vous devez prendre en compte la valeur de courant maximum fournie par la centrale.	Valeur usine (00)
P0	00 (désactive le coup d'ouverture) 01 (active de coup d'ouverture) Permet d'activer le coup d'ouverture (Bélier).	Valeur usine (00)
P2	00 (désactive le coup de fermeture) 01 (active le coup de fermeture) Permet d'activer le coup de fermeture.	Valeur usine (00)
P2	00 (désactive le verrouillage du moteur à la fermeture) 01 (active le verrouillage du moteur à la fermeture) Il permet d'activer le verrouillage du moteur en position fermée. Il sert principalement aux moteurs hydrauliques.	Valeur usine (00)

- 01 • Appuyez sur MENU pendant 10 sec. jusqu'à ce qu'il s'affiche E0.
- 02 • Utilisez UP pour passer à E5.
- 03 • Appuyez sur Menu jusqu'à ce que s'affiche E6. Utilisez UP ou DW pour parcourir les paramètres.
- 04 • Appuyez sur MENU pour modifier la valeur du paramètre choisi.
- 05 • Le temps réglé en usine s'affiche. Utilisez UP et DW pour changer la valeur.
- 06 • Appuyez sur MENU pour enregistrer la nouvelle valeur.

Ce menu vous permet de régler la vitesse de ralentissement.
Plus le niveau est élevé, plus le ralentissement est rapide.

min. 0 max. 9
(Valeur usine 05)

- 01 • Appuyez sur MENU pendant 10 sec. jusqu'à ce qu'il s'affiche E0.
- 02 • Utilisez UP pour passer à E6.
- 03 • Appuyez sur Menu s'affiche 5d.
- 04 • Appuyez sur MENU pour modifier la valeur.
- 05 • Utilisez UP et DW pour changer la valeur.
- 06 • Appuyez sur MENU pour enregistrer la nouvelle valeur.

Ce menu permet de vérifier combien de manœuvres complètes ont été effectuées par la centrale (la manœuvre complète signifie l'ouverture et la fermeture).

⚠ La réinitialisation de la centrale n'efface pas le nombre de manœuvres.

Exemple: 13456 manœuvres
01- Des centaines de milliers / 34- Des milliers / 56- Des dizaines

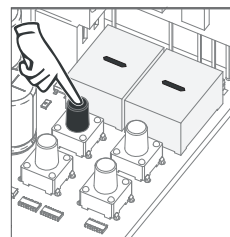

01 • Appuyez sur MENU pendant 10 secondes.

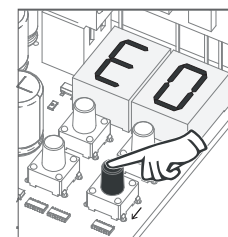

02 • E0 s'affiche. Appuyez sur UP jusqu'à ce que E7 s'affiche.

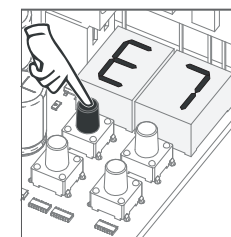

03 • Appuyez sur MENU.

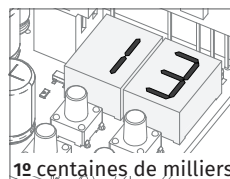

04 • La numération des manœuvres s'affiche dans l'ordre suivante (exemple 130 371)

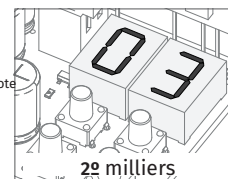

l'affichage clignote

20 milliers

l'affichage clignote



30 dizaines

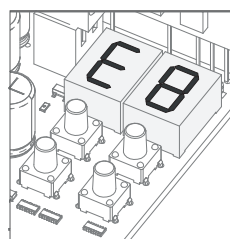

05 • E8 s'affiche.

05. PROGRAMMATION "E"

E8 RESET - REMETTRE AUX PARAMÈTRES D'USINE

Lors de la réinitialisation, toutes les valeurs d'usine seront remis.

Les télécommandes mémorisées et le compteur de manœuvres auront toujours ses données mémorisées.

- 01 • Appuyez sur MENU pendant 10 sec. jusqu'à ce qu'il s'affiche **E0**.
- 02 • Utilisez UP pour passer à **E8**.
- 03 • Appuyez sur Menu s'affiche **00**.
- 04 • Appuyez sur MENU pour modifier la valeur.
- 05 • Utilisez UP et DW pour changer la valeur.
- 06 • Appuyez sur MENU pour enregistrer la nouvelle valeur.

05. PROGRAMMATION "E"

E9 SORTIE RGB

00

Lumière continue

01

Lumière clignotante

Valeur usine (00)

- 01 • Appuyez sur MENU pendant 10 sec. jusqu'à ce qu'il s'affiche **E0**.
- 02 • Utilisez UP pour passer à **E9**.
- 03 • Appuyez sur Menu s'affiche **00**.
- 04 • Appuyez sur MENU pour modifier la valeur.
- 05 • Utilisez UP et DW pour changer la valeur.
- 06 • Appuyez sur MENU pour enregistrer la nouvelle valeur.

06. AFFICHAGE

INDICATIONS DE L'AFFICHAGE

MENU	DESCRIPTION
00	En position d'arrêt, complètement ouvert
01	En position d'arrêt, position intermédiaire
02	En position d'arrêt, complètement fermée
00	Bouton d'ouverture totale enfoncé
05	Bouton d'ouverture piéton enfoncé
0P	Central exécutant le cours d'ouverture
0F	Central exécutant le cours de fermeture
F0	Fin du temps de course d'ouverture
F0	Fin du temps de course de fermeture
0U	Mémoire pleine
00	Toutes les télécommandes supprimées
00 01 02	Télécommande activée à partir de la position indiquée
0E	Photocellule obstruée
0A	Photocellule obstruée
0F	En temps de pause
0P	En temps de pause piétonne
01	Détection de surintensité moteur 1
02	Détection de surintensité moteur 2
00	Circuit d'arrêt d'urgence ouvert. Vérifiez que le bouton de sécurité est correctement connecté.
0P	Central en pré-clignotement

Anomalie	Procédure	Conduite	Procédure II	Découvrir l'origine du problème
• Le moteur ne fonctionne pas	• Assurez - vous que l'automatisme est connecté à l'alimentation 230v et qui fonctionne correctement.	• Il ne fonctionne toujours pas.	• Consulter un technicien qualifié MOTORLINE.	1 • Ouvrir la centrale et vérifier si existe alimentation à 230v; 2 • Vérifiez les fusibles de l'entrée de la centrale; 3 • Éteindre les moteurs de la centrale et les essayer connectés directement à la source d'énergie pour découvrir s'ils sont en panne; (voir page 18A). 4 • Si les moteurs fonctionnent le problème sera de la centrale. Il faudra l'envoyer aux services techniques MOTORLINE pour vérification; 5 • Si les moteurs ne fonctionnent pas il faudra les enlever et les envoyer aux services techniques MOTORLINE pour vérification.
• Le moteur ne bouge pas mais fait du bruit	• Déverrouiller le moteur et déplacez-le manuellement pour vérifier si existent des problèmes mécaniques dans le portail.	• Rencontré des problèmes?	• Consulter un technicien qualifié dans les portails.	1 • Vérifier tous les axes et systèmes de mouvement associés au portail et aux automatisme (chevilles, charnières, etc) afin de découvrir l'origine du problème.
		• Le portail se déplace facilement?	• Consulter un technicien qualifié MOTORLINE.	1 • Si les moteurs fonctionnent le problème est de la centrale. Retourner la centrale chez les services techniques MOTORLINE pour vérification; 2 • Si les moteurs ne fonctionnent pas, enlevez-les et envoyer aux services techniques MOTORLINE pour vérification.
• Le moteur s'ouvre mais ne se ferme pas	• Déverrouiller le moteur et placez-le dans la position "fermé". Verrouiller à nouveau le(s) moteur (s). Éteindre le tableau électrique pendant 5 secondes et le connecter à nouveau. Donnez ordre d'ouverture avec la télécommande.	• Le portail s'est ouvert mais n'a pas fermé.	1 • Vérifiez s'il y a un obstacle devant les photocellules; 2 • Vérifiez si les dispositifs de contrôle (sélecteur à clé, panneau de contrôle, video-portier, etc.), du portail sont bloqués et à enoyer un signal permanent à la centrale ; 3 • Consulter un technicien qualifié MOTORLINE.	La centrale MC50SC MOTORLINE comprend un écran qui permet la facile détection des dispositifs qui sont en panne . Tous les led's des dispositifs de sécurité (LA et LE) dans des situations normales restent allumés. Si les led's LS ou L0 sont allumés en permanence, ça veut dire qu'il y a une impulsion en continue pour l'ouverture. Des rectifications aux raccordements de ce circuit doivent être effectués. Si LE ou LA s'affiche et le LED's de signalisation sont éteint, ça veut dire que les barres palpeuses de sécurité ou les cellules sont activés ou déconnectés. A) SYSTÈMES DE SÉCURITÉ: Déconnecter les photocellules et les barres palpeuses de sécurité (à travers du respectif menu) et essaye de nouveau la fermeture de la porte. Si la porte se ferme, les photocellules et la barre palpeuse de sécurité doivent être désactivées, une à la fois, afin de détecter quels composants ont des soucis. ATTENTION: Les voyants LED's des photocellules et de la barre palpeuse de sécurité fonctionne uniquement que si son menu est activé, sinon peu importe si sont éteint. B) SYSTÈME DE START: 1. Déconnecter tous les fils sur le connecteur (LS et LO). 2. Si les LED's s'éteint, essayer de connecter un dispositif à la fois jusqu'à ce que vous trouvez le dispositif tombé en panne. REMARQUE : Si les procédures décrites dans les alinéas A) et B) ne résultent pas, enlever la centrale et envoyer aux services techniques Motorline pour vérification.
• Le moteur ne fait pas tout sont parcourus	• Déverrouiller le moteur et déplacez -le manuellement afin de vérifier si existent des problèmes mécaniques dans le portail.	• Rencontré des problèmes?	• Consulter un technicien qualifié dans les portails.	1 • Vérifier tout les axes et systèmes de mouvement associés au portail et aux automatisme (chevilles, charnières, etc) afin de découvrir l'origine du problème.
		• Le portail se déplace facilement?	• Consulter un technicien qualifié MOTORLINE.	1 • Si les moteurs ne fonctionnent pas, enlevez-les et envoyer aux services techniques MOTORLINE pour vérification. 2 • Si les moteurs fonctionnent et déplace bien les portails dans sont parcourus complet avec la force maximale, le problème est dans la centrale. Réglez le potentiomètre de régulation de force dans la centrale. Faire un nouveau programme à la centrale, de temps de travail du moteur, en attribuant les temps nécessaires pour l'ouverture et fermeture, avec la force appropriée (voir notice de la centrale en question). 3 • Si cela ne fonctionne pas, vous devez enlever le centrale et envoyer aux services techniques MOTORLINE pour vérification. REMARQUE: Le réglage de la force de la centrale doit être suffisante pour ouvrir et fermer le portail sans s'arrêter, mais avec un tout petit effort une personne arrive à l'arrêter. En cas de défaillance des systèmes de sécurité, le portail ne pourra jamais endommager les obstacles physiques (véhicules, personnes, etc.).

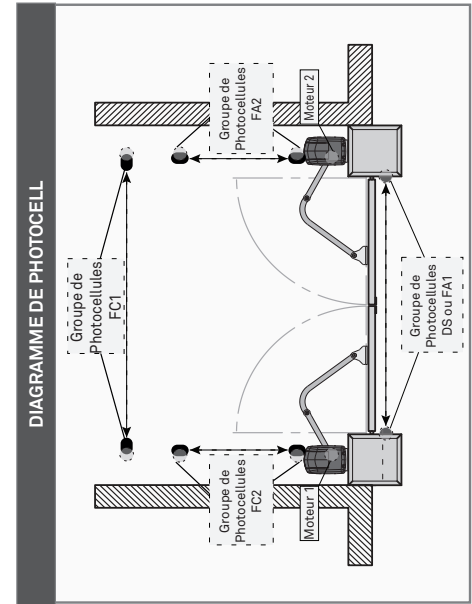
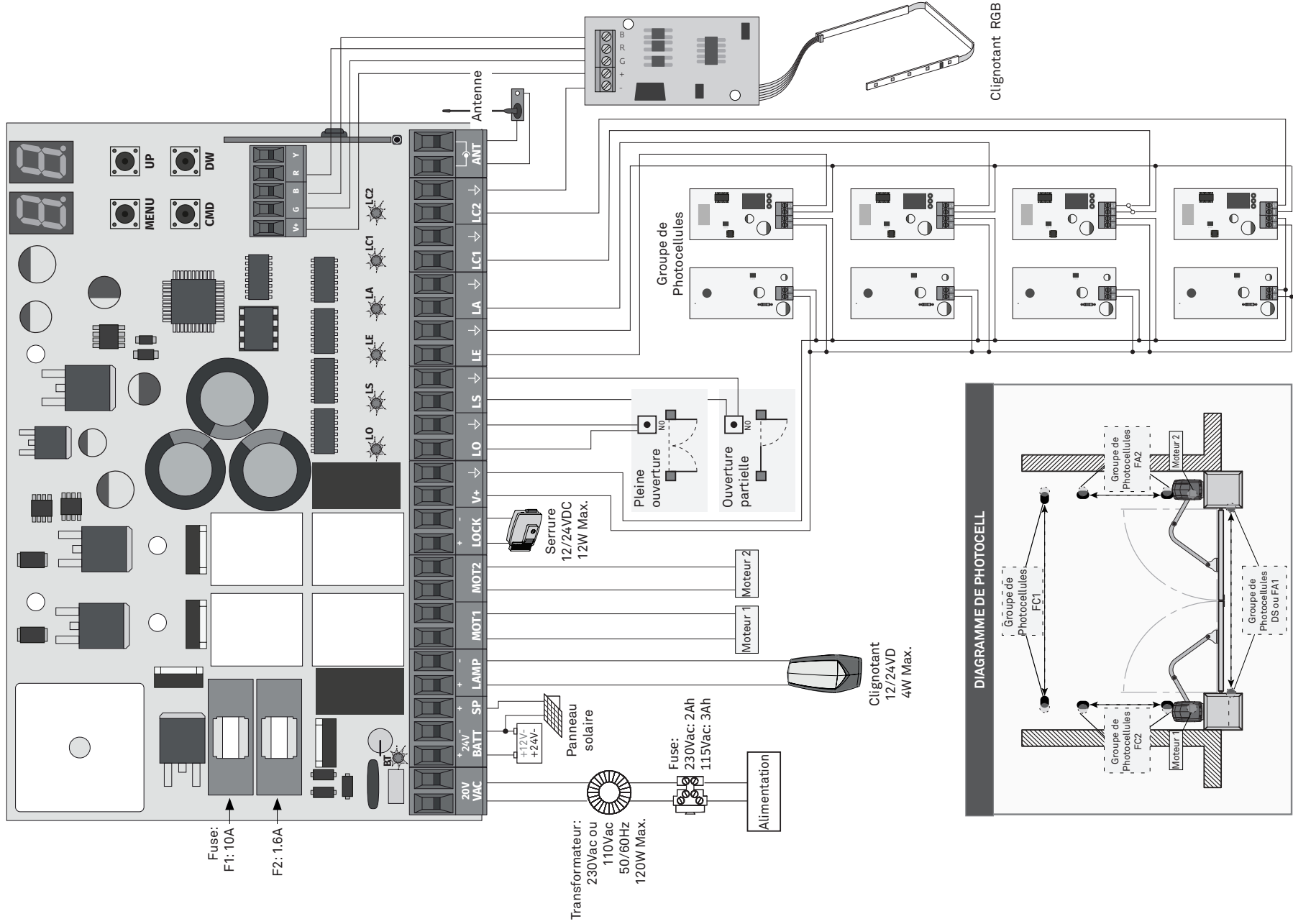

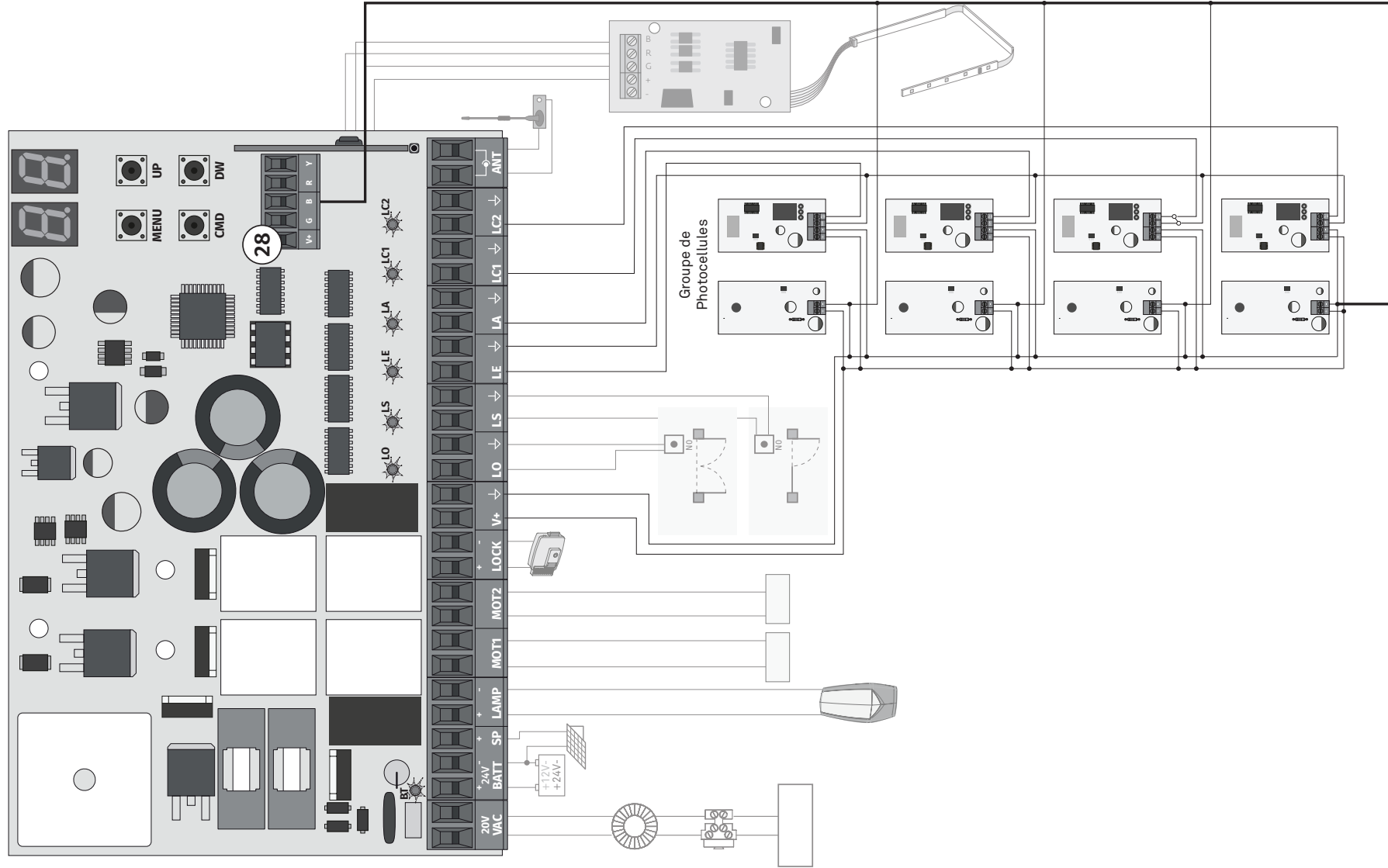

⚠ Lorsque le test des photocellules est actif, l'alimentation négative des photocellules doit être fournie par le connecteur 28 (B).