

**ISTRUZIONI PER L'INSTALLAZIONE E L'USO**

**INSTALLATION AND USE INSTRUCTIONS**

ATTUATORE A CREMAGLIERA PER AUTOMAZIONE FINESTRE  
RACK ACTUATOR FOR WINDOW AUTOMATION

**MCT**

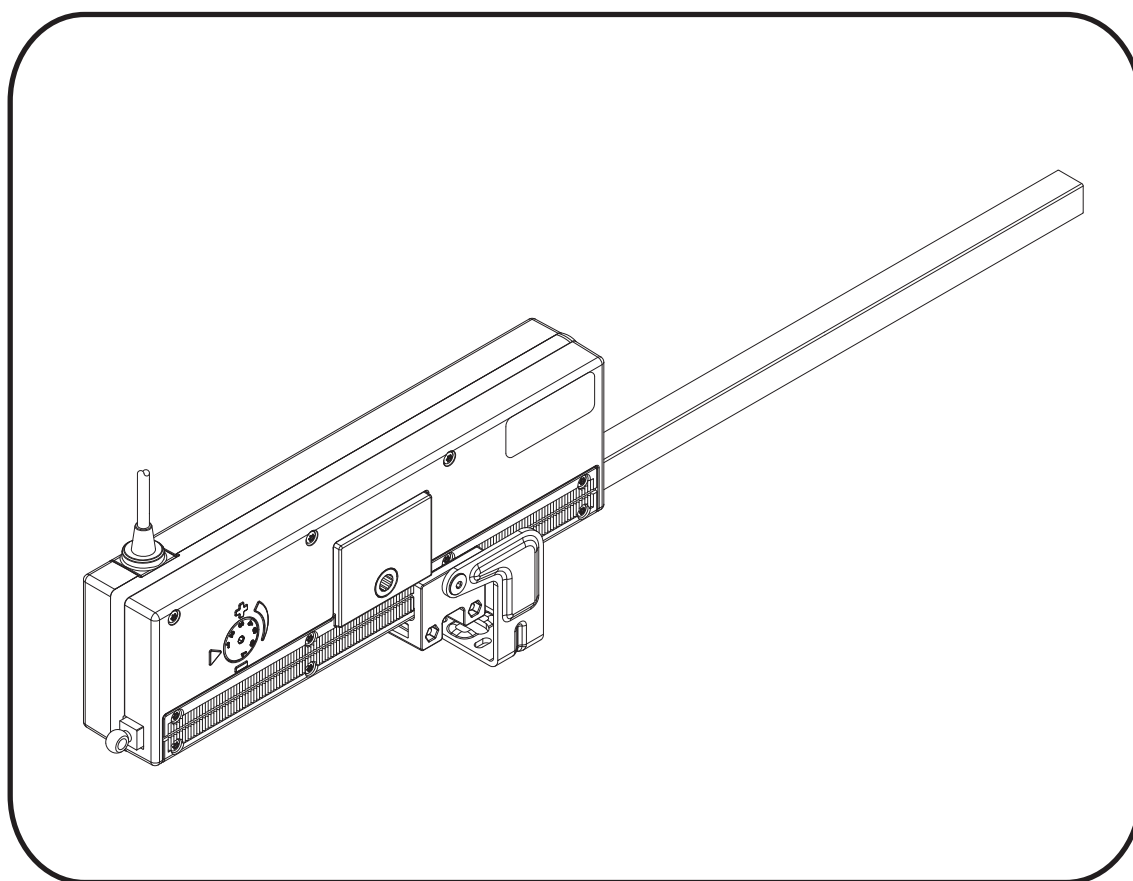

ORIGINALI

IT

PAG. 3

EN

PAGE 25



COD. / CODE	0P5135
VER. / AUFG.	0.0
REV.	08.10

IT

**PRIMA DI INSTALLARE E UTILIZZARE L'ATTUATORE È OBBLIGATORIO CHE L'INSTALLATORE E L'UTILIZZATORE LEGGANO E COMPENDANO IN TUTTE LE SUE PARTI IL PRESENTE MANUALE.**

**IL PRESENTE MANUALE È PARTE INTEGRANTE DELL'ATTUATORE E DEVE OBBLIGATORIAMENTE ESSERE CONSERVATO PER FUTURI RIFERIMENTI FINO ALLA DEMOLIZIONE DELLO STESSO.**

EN

**THE INSTALLER AND USER MUST READ AND UNDERSTAND ALL PARTS OF THIS MANUAL BEFORE INSTALLING AND USING THE ACTUATOR.**

**THIS MANUAL IS AN INTEGRAL PART OF THE ACTUATOR AND MUST BE KEPT FOR FUTURE REFERENCE UNTIL DEMOLITION OF THE SAME.**

<b>1- DICHIARAZIONE “CE” DI CONFORMITÀ</b>	Pag.05
<b>2- GENERALITÀ</b>	
2.1- Avvertenze generali.....	pag.06
2.2- Installatore.....	pag.06
2.3- Garanzia.....	pag.06
2.4- Assistenza tecnica.....	pag.06
2.5- Utilizzo e conservazione del manuale.....	pag.06
2.5.1- Simboli utilizzati nel presente manuale.....	pag.07
2.6- Diritti riservati.....	pag.07
2.7- Descrizione del personale.....	pag.07
<b>3- DESCRIZIONE TECNICA</b>	
3.1- Targa dati e marcatura “CE”.....	pag.08
3.2- Denominazione dei componenti e dimensioni.....	pag.08
3.3- Dati tecnici.....	pag.09
3.4- Rumore.....	pag.10
3.5- Condizioni ambientali.....	pag.10
3.6- Formule per il calcolo della forza di spinta o trazione.....	pag.10
3.7- Destinazione d’uso.....	pag.10
3.8- Limiti d’uso.....	pag.10
<b>4- SICUREZZA</b>	
4.1- Avvertenze generali.....	pag.11
4.2- Dispositivi di protezione.....	pag.12
4.2.1- Protezione contro il pericolo elettrico.....	pag.12
4.3- Targhe relative alla sicurezza.....	pag.12
4.4- Rischi residui.....	pag.12
<b>5- TRASPORTO E MOVIMENTAZIONE</b>	
5.1- Peso e dimensioni dell’imballo.....	pag.13
5.2- Ricevimento e movimentazione.....	pag.13
5.2.1- Movimentazione.....	pag.13
5.2.2- Contenuto della confezione.....	pag.14
5.2.3- Accessori.....	pag.14
<b>6- INSTALLAZIONE</b>	
6.1- Avvertenze generali.....	pag.15
6.2- Montaggio dell’attuatore singolo su finestre a sporgere.....	pag.16

6.3-	Montaggio di attuatori in tandem su finestre a sporgere.....	pag.17
6.3.1-	Collegamento attuatori in tandem secondo la “Configurazione A” .....	pag.18
6.3.2-	Collegamento attuatori in tandem secondo la “Configurazione B” .....	pag.18
6.4-	Regolazione apertura finestra.....	pag. 19
6.5-	Collegamento elettrico (schema elettrico).....	pag.19
6.6-	Dispositivi di comando.....	pag.20
6.7-	Manovre di emergenza.....	pag.20
6.7.1-	Attuatore singolo.....	pag.21
6.7.2-	Attuatore in tandem.....	pag.21
<b>7-</b>	<b>USO E FUNZIONAMENTO</b>	
7.1-	Utilizzo dell’attuatore.....	pag.22
<b>8-</b>	<b>MANUTENZIONE</b>	
8.1-	Avvertenze generali.....	pag.22
<b>9-</b>	<b>DEMOLIZIONE</b>	
9.1-	Avvertenze generali.....	pag.23
<b>10-</b>	<b>RICAMBI ED ACCESSORI A RICHIESTA</b>	
10.1-	Avvertenze generali.....	pag.23
<b>11-</b>	<b>CERTIFICATO DI GARANZIA</b>	
		.....Pag.24
<b>12-</b>	<b>FIGURE</b>	
		.....Pag.47



*dichiara che l'apparecchio elettrico*

*denominato: ATTUATORE A CREMAGLIERA PER AUTOMAZIONE FINESTRE*

*tipo: MCT*

*modelli: MCT/230V - MCT/24V*

*N° di serie e anno di costruzione: vedi targa dati e marcatura CE applicata all'apparecchio*

*è conforme alle condizioni delle seguenti direttive:*

*2006/95/CE*

*Direttiva Bassa Tensione: materiale elettrico destinato ad essere adoperato entro taluni limiti di tensione.*

*2004/108/CE*

*Direttiva Compatibilità Elettromagnetica: concernente il ravvicinamento delle legislazioni degli Stati Membri relative alla compatibilità elettromagnetica.*

*e inoltre dichiara che sono state applicate le seguenti norme armonizzate:*

*EN55014-1*

*EN55014-2*

*EN61000-6-3*

*EN61000-6-2*

*EN50366*

*EN60335-1*

## 2.1- AVVERTENZE GENERALI



**PRIMA DI INSTALLARE E UTILIZZARE L'ATTUATORE È OBBLIGATORIO CHE L'INSTALLATORE E L'UTILIZZATORE LEGGANO E COMPENDANO IN TUTTE LE SUE PARTI IL PRESENTE MANUALE.**



**IL PRESENTE MANUALE È PARTE INTEGRANTE DELL'ATTUATORE E DEVE OBBLIGATORIAMENTE ESSERE CONSERVATO PER FUTURI RIFERIMENTI.**



**IL FABBRICANTE DECLINA OGNI RESPONSABILITÀ PER EVENTUALI DANNI A PERSONE, ANIMALI E COSE, CAUSATI DALL'INNOSSERVANZA DELLE NORME DESCRITTE NEL PRESENTE MANUALE.**

## 2.2- INSTALLATORE



**L'INSTALLAZIONE DELL'ATTUATORE DEVE ESSERE ESEGUITA ESCLUSIVAMENTE DA PERSONALE TECNICO COMPETENTE E QUALIFICATO IN POSSESSO DEI REQUISITI TECNICO PROFESSIONALI PREVISTI DALLA LEGISLAZIONE VIGENTE NEL PAESE DI INSTALLAZIONE.**

## 2.3- GARANZIA



**LA GARANZIA DELL'ATTUATORE DECADE QUALORA L'IMPIEGO DELLO STESSO NON SIA CONFORME ALLE ISTRUZIONI E NORME DESCRITTE NEL PRESENTE MANUALE E QUALORA VENGANO UTILIZZATI COMPONENTI, ACCESSORI, RICAMBI E SISTEMI DI COMANDO NON ORIGINALI (VEDI ULTIMA PAGINA).**

A pagina 24 del presente manuale, viene riportato il certificato di garanzia dell'attuatore.

## 2.4- ASSISTENZA TECNICA

Per l'assistenza tecnica contattare il Rivenditore di fiducia o il Fabbricante.

## 2.5- UTILIZZO E CONSERVAZIONE DEL MANUALE

Il presente manuale ha lo scopo di fornire tutte le informazioni necessarie affinché, oltre ad un corretto utilizzo dell'attuatore, sia possibile gestire lo stesso nel modo più autonomo e sicuro possibile.

Il manuale è destinato al proprietario dell'attuatore, agli utilizzatori e ai tecnici abilitati alla manutenzione.

Il manuale è suddiviso in capitoli, paragrafi e sottoparagrafi: la pagina dell'indice fornisce quindi un modo facile per trovare qualunque aspetto di interesse.

Il materiale contenuto in questo documento viene fornito esclusivamente per scopi informativi ed è soggetto a modifiche senza preavviso. Mantenere il presente manuale, e tutta la documentazione allegata, in buono stato, leggibile e completa in tutte le sue parti; conservarla in un luogo accessibile e noto a tutti gli operatori.

### 2.5.1- Simboli utilizzati nel presente manuale



Questo simbolo contraddistingue informazioni ed avvertenze il cui mancato rispetto può danneggiare l'attuatore o compromettere la sicurezza del personale.



Questo simbolo contraddistingue informazioni ed avvertenze in riferimento ad ambienti con atmosfera potenzialmente esplosiva.

## 2.6- DIRITTI RISERVATI

I diritti riservati riguardanti questo manuale "Istruzioni per l'installazione e l'uso" rimangono in possesso del Fabbricante.

Ogni informazione (testo, disegni, schemi, ecc..) qui riportata è riservata.

Nessuna parte del presente manuale può essere riprodotta e diffusa (completamente o parzialmente) con un qualsiasi mezzo di riproduzione, (fotocopie, microfilm o altro) senza l'autorizzazione scritta da parte del Fabbricante.

## 2.7- DESCRIZIONE DEL PERSONALE



Gli utilizzatori non devono eseguire operazioni riservate ai manutentori o ai tecnici specializzati.

Il costruttore non risponde di danni derivati dalla mancata osservanza di questo divieto.

### **Tecnico specializzato elettricista:**

il tecnico specializzato deve essere in grado di installare l'attuatore, di metterlo in opera e di farlo funzionare in "manutenzione"; è abilitato a tutti gli interventi di natura elettrica e meccanica di regolazione e di manutenzione. È in grado di operare in presenza di tensione all'interno di armadi elettrici e scatole di derivazione.

### **Utilizzatore:**

personale in grado di comandare l'attuatore, in condizioni normali, attraverso l'uso dei comandi preposti. Deve inoltre essere in grado di operare con l'attuatore in "manutenzione" per effettuare operazioni semplici di manutenzione ordinaria (pulizia), avviamento o ripristino dell'attuatore in seguito ad un'eventuale sosta forzata.

### 3.1- TARGA DATI E MARCATURA “CE”

La marcatura CE attesta la conformità della macchina ai requisiti essenziali di sicurezza e di salute previsti dalla Direttive Europee di prodotto.

È costituita da una targhetta adesiva in poliestere, serigrafata colore nero, delle seguenti dimensioni: L=65 mm - H=24 mm.

È applicata esternamente sull'attuatore. Nella targhetta (Fig.1 pag. 47) sono indicati in modo leggibile ed indelebile i seguenti dati:

- il logo e l'indirizzo del fabbricante
- il tipo e il modello
- la tensione e l'intensità di alimentazione elettrica (V-A)
- il tipo di servizio  $S_2$  (min)
- la potenza elettrica assorbita P (W)
- la forza di spinta F (N)
- la velocità di traslazione a vuoto (mm/s)
- il grado di protezione (IP)
- il simbolo del doppio isolamento (solo per il mod. 230 V)
- il simbolo Direttiva “RAEE” 2002/96/CE
- la marcatura CE
- il numero di serie
- mese/anno di costruzione

### 3.2- DENOMINAZIONE DEI COMPONENTI E DIMENSIONI

Nella fig. 2 di pag. 48, sono rappresentati e denominati i componenti principali che costituiscono l'attuatore.

### 3.3- DATI TECNICI

Nella seguenti tabelle vengono riportati i dati tecnici che caratterizzano l'attuatore.

Corsa attuatore	Altezza minima finestra	Corsa attuatore	Altezza minima finestra
150	120 mm	400	320 mm
200	150 mm	450	370 mm
250	200 mm	500	420 mm
320	250 mm		

Tab.1



**Legenda: M=motorizzato S= non motorizzato**

Tipo di applicazione e disposizione	230 V ~ 50Hz	24 V	Distanza max fra attuatori	Distanza min fra attuatori
Carico massimo applicabile in spinta/trazione macchina singola (M)	500N/400N	500N/400N		
Carico massimo applicabile in spinta/trazione per tandem 1 motorizzato e 1 non motorizzato (M-S)	500N/350N	500N/350N	2,4 mt	1 mt
Carico massimo applicabile in spinta/trazione per triplo - 1 motorizzato e 2 non motorizzati (S-M-S)	450N/300N	450N/300N	2,4 mt	1 mt
Carico massimo applicabile in spinta/trazione 1 motorizzato e 3 non motorizzato (S-M-S-S)	450N/250N	450N/250N	2,4 mt	1 mt
Carico massimo applicabile in spinta/trazione 2 motorizzati (M-M)	700N/350N	700N/700N	2,4 mt	1,5 mt
Carico massimo applicabile in spinta/trazione 2 motorizzati e 2 non motorizzati (M-S-M-S)	700N/300N	700N/700N	2,4 mt	1 mt
Carico massimo applicabile in spinta/trazione 2 motorizzati e 3 non motorizzati (S-M-S-M-S)	650N/300N	650N/650N	2,4 mt	1 mt
Carico massimo applicabile in spinta/trazione 3 motorizzati (M-M-M)	1000N/500N	1000N/1000N	2,4 mt	1,5 mt
Carico massimo applicabile in spinta/trazione 3 motorizzati e 3 non motorizzati (M-S-M-S-M-S)	1000N/500N	1000N/1000N	2,4 mt	1 mt
Per applicazioni tandem con più di tre punti di spinta, consultare il costruttore.				
Corse disponibili	versione corsa lunga	150mm- 200mm- 250mm- 320mm- 400mm- 450mm- 500mm		
	versione corsa corta	150mm- 200mm- 250mm- 320mm		
Tolleranza sulla regolazione della corsa	± 20 mm	± 20 mm		
Assorbimento a massimo carico (500 N)	0,30 A	1,40 A		
Assorbimento a massimo carico (700 N) con 2 motorizzati	0,45 A	2,1 A		
Assorbimento a massimo carico (1000 N) con 3 motorizzati	0,65 A	3 A		
Velocità di traslazione a vuoto	18,0 mm/s	10 mm/s		
Durata della corsa a vuoto	(Corsa/velocità di traslazione a vuoto)	(Corsa/velocità di traslazione a vuoto)		
Doppio isolamento elettrico	SI			
Tipo servizio	S <sup>2</sup> di 4 min.	S <sup>2</sup> di 4 min.		
Temperatura di funzionamento	- 5 + 55 °C	- 5 + 55 °C		
Grado di protezione dispositivi elettrici	IP 55	IP 55		
Collegamento in parallelo di due o più attuatori	SI	SI		
Sistemi fine corsa	Ad encoder	Ad encoder		

**Tab.2**

### 3.4- RUMORE

L'attuatore è stato progettato e realizzato in modo da ridurre al massimo il livello di potenza acustica. Il livello di rumore rilevato sull'attuatore in oggetto non supera gli 85 dB(A).

### 3.5- CONDIZIONI AMBIENTALI

L'attuatore deve essere installato in ambienti dove la temperatura di servizio è compresa tra - 5°C e + 55 °C.



**È ASSOLUTAMENTE VIETATA LA MESSA IN SERVIZIO DELL'ATTUATORE IN AMBIENTI CON ATMOSFERA POTENZIALMENTE ESPLOSIVA.**

### 3.6- FORMULE PER IL CALCOLO DELLA FORZA DI SPINTA O TRAZIONE

#### Cupole o lucernari orizzontali (Fig.3 pag. 49)

F= Forza necessaria per l'apertura o chiusura

P= Peso del lucernario o cupola  
(Solo parte mobile)

$$F = 0,54 \times P$$

#### Finestre a sporgere (A) o a vasistas (B) (Fig.4 pag. 49)

F= Forza necessaria per l'apertura o chiusura

P= Peso della finestra (solo parte mobile)

C= Corsa di apertura della finestra

H= Altezza della finestra

$$F = (0,54 \times P) \times \left( \frac{C}{H} \right)$$

### 3.7- DESTINAZIONE D'USO



**L'ATTUATORE È STATO PROGETTATO E REALIZZATO ESCLUSIVAMENTE PER EFFETTUARE ELETTRONICAMENTE, TRAMITE UN DISPOSITIVO DI COMANDO, L'APERTURA E LA CHIUSURA DI FINESTRE A SPORGERE, A BILICO, A LAMELLE E DI LUCERNARI.**

### 3.8- LIMITI D'USO

L'attuatore è stato progettato e realizzato esclusivamente per la destinazione d'uso riportata al par.3.7, pertanto è assolutamente vietato ogni altro tipo di impiego e utilizzo, al fine di garantire in ogni momento la sicurezza dell'installatore e dell'utilizzatore e l'efficienza dell'attuatore stesso.



**È ASSOLUTAMENTE VIETATO L'IMPIEGO E L'UTILIZZO DELL'ATTUATORE PER USI IMPROPRI, DIVERSI DA QUELLO PREVISTO DAL FABBRICANTE (V. PAR.3.7).**



**È ASSOLUTAMENTE VIETATA LA MESSA IN SERVIZIO DELL'ATTUATORE IN AMBIENTI CON ATMOSFERA POTENZIALMENTE ESPLOSIVA.**



**È OBBLIGATORIO TENERE LA CONFEZIONE E L'ATTUATORE FUORI DALLA PORTATA DEI BAMBINI.**

## 4.1- AVVERTENZE GENERALI



IL PERSONALE OPERATIVO DEVE ESSERE MESSO AL CORRENTE SUI RISCHI DI INCIDENTE, SUI DISPOSITIVI DI SICUREZZA PER GLI OPERATORI, LE NORME GENERALI DI PREVENZIONE DEGLI INCIDENTI PREVISTE DALLE DIRETTIVE INTERNAZIONALI E DALLA LEGGE VIGENTE NEL PAESE DI UTILIZZO DELL'ATTUATORE.

IL COMPORTAMENTO DEL PERSONALE OPERATIVO DEVE IN OGNI CASO RISPETTARE SCRUPOLOSAMENTE LE NORME SULLA PREVENZIONE DEGLI INCIDENTI VIGENTI NEL PAESE DI UTILIZZO DELL'ATTUATORE.



LE OPERAZIONI DI MANUTENZIONE ORDINARIA E STRAORDINARIA CHE PREVEDONO LO SMONTAGGIO ANCHE PARZIALE DELL'ATTUATORE DEVONO ESSERE EFFETTUATE SOLO DOPO AVER INTERROTTO L'ALIMENTAZIONE DELL'ATTUATORE.



NON RIMUOVERE O ALTERARE LE TARGHE APPOSTE DAL COSTRUTTORE SULL'ATTUATORE.



NON RIMUOVERE O ELUDERE I SISTEMI DI SICUREZZA DELL'ATTUATORE.



È ASSOLUTAMENTE VIETATO L'IMPIEGO E L'UTILIZZO DELL'ATTUATORE PER USI IMPROPRI, DIVERSI DA QUELLO PREVISTO DAL FABBRICANTE (V. PAR.3.7).



È ASSOLUTAMENTE VIETATO INSTALLARE L'ATTUATORE SULLA PARTE ESTERNA DEL SERRAMENTO SOGGETTO AGLI AGENTI ATMOSFERICI (PIOGGIA, NEVE, ECC...).



È ASSOLUTAMENTE VIETATA LA MESSA IN SERVIZIO DELL'ATTUATORE IN AMBIENTI CON ATMOSFERA POTENZIALMENTE ESPLOSIVA.



È OBBLIGATORIO TENERE LA CONFEZIONE E L'ATTUATORE FUORI DALLA PORTATA DEI BAMBINI.



QUALUNQUE MANOMISSIONE O SOSTITUZIONE NON AUTORIZZATA DI UNA O PIÙ PARTI O COMPONENTI DELL'ATTUATORE, L'UTILIZZO DI ACCESSORI E MATERIALE DI CONSUMO DIVERSI DAGLI ORIGINALI, PUÒ RAPPRESENTARE UN RISCHIO DI INCIDENTE E SOLLEVA IL COSTRUTTORE DA QUALUNQUE RESPONSABILITÀ CIVILE E PENALE.



NEL CASO IN CUI IL SERRAMENTO SIA ACCESSIBILE, O INSTALLATO AD UNA ALTEZZA DA TERRA MINORE DI 2,5 m, NELL'EVENTUALITÀ POSSA ESSERE COMANDATO DA PERSONALE UTILIZZATORE NON ADDESTRATO O DA COMANDO REMOTO, DOTARE IL SISTEMA DI UN ARRESTO DI EMERGENZA, CHE INTERVENGA AUTOMATICAMENTE PER EVITARE IL RISCHIO DI SCHIACCIAMENTO O DI TRASCINAMENTO DI PARTI DEL CORPO INSERITE TRA LA PARTE MOBILE E LA PARTE FISSA DEL SERRAMENTO STESSO.



QUESTO APPARECCHIO NON È ADATTO ALL'USO DA PARTE DI PERSONE (INCLUSI BAMBINI) CON CAPACITÀ FISICHE, SENSORIALI E MENTALI RIDOTTE, O INESPERTE, A MENO CHE NON VENGANO SUPERVISIONATE ED ISTRUITE NELL'USO DELL'APPARECCHIO DA UNA PERSONA RESPONSABILE PER LA LORO SICUREZZA. I BAMBINI DEVONO ESSERE CONTROLLATI PER ASSICURARSI CHE NON GIOCHINO CON L'APPARECCHIO.

In caso di dubbio relativamente al funzionamento dell'attuatore, non usarlo e contattare il costruttore.

## 4.2- DISPOSITIVI DI PROTEZIONE

### 4.2.1- Protezione contro il pericolo elettrico

L'attuatore è protetto contro il pericolo elettrico da contatti diretti e indiretti.

Le misure di protezione contro i contatti diretti hanno lo scopo di proteggere le persone dai pericoli derivanti dal contatto con parti attive, normalmente in tensione, mentre quelle contro i contatti indiretti hanno lo scopo di proteggere le persone dai pericoli derivanti dal contatto con parti conduttrici normalmente isolate, ma che potrebbero andare in tensione a causa di guasti (cedimento dell'isolamento).

Le misure di protezione adottate sono le seguenti:

- 1) Isolamento delle parti attive con un corpo in materiale plastico;
- 2) Involucro con adeguato grado di protezione;
- 3) **Solo per il mod. 230 V dotato di doppio isolamento:** Protezione di tipo passivo che consiste nell'impiego di componenti a doppio isolamento detti anche componenti di classe II o a isolamento equivalente (è vietato effettuare la connessione all'impianto di messa a terra degli attuatori dotati di doppio isolamento).

## 4.3- TARGHE RELATIVE ALLA SICUREZZA



**È VIETATO TOGLIERE, SPOSTARE, DETERIORARE O RENDERE IN GENERALE POCO VISIBILI LE TARGHE RELATIVE ALLA SICUREZZA DELL'ATTUATORE. IL MANCATO RISPETTO DI QUANTO RIPORTATO PUÒ CAUSARE GRAVI DANNI A PERSONE E COSE. IL COSTRUTTORE SI RITIENE COMPLETAMENTE SOLLEVATO DA QUALSIASI DANNO CAUSATO DAL MANCATO RISPETTO DI TALE AVVERTENZA.**

In **fig. 5 di pag. 49** viene riportata la targa relativa alla sicurezza: essa deve essere applicata direttamente sulla parte esterna dell'attuatore o in prossimità dello stesso e, in ogni caso, in posizione visibile all'installatore e/o all'operatore.

## 4.4- RISCHI RESIDUI

L'attuatore non presenta rischi residui. Si informano l'installatore e l'utilizzatore che dopo l'installazione dell'attuatore sul serramento, l'azionamento dello stesso può accidentalmente generare il seguente rischio residuo:

### **Rischio residuo:**

Pericolo di schiacciamento o trascinarsi di parti del corpo inserite tra la parte mobile e la parte fissa del serramento.

### **Frequenza di esposizione:**

Accidentale e quando l'installatore o l'utilizzatore decida di compiere un'azione volontaria scorretta.

### **Dimensione del danno:**

Lesioni leggere (normalmente reversibili).

### **Provvedimenti adottati:**

Obbligo, prima dell'avviamento, di accertarsi che nelle vicinanze del serramento non vi siano persone, animali o cose la cui incolumità accidentalmente possa essere compromessa. Obbligo, durante l'azionamento dell'attuatore, di trovarsi nella postazione di comando sicura che garantisca il controllo visivo della movimentazione del serramento. Vedere inoltre cap. 6.1

## 5.1- PESO E DIMENSIONI DELL'IMBALLO

L'apparecchiatura prevede 2 tipologie di imballo, a seconda del passo utilizzato:

- **MCT (corsa 320)**

Dimensioni imballo (mm): 82x150x655

Peso: circa 2,8kg

- **MCT (corsa 500)**

Dimensioni imballo (mm): 82x150x830

Peso: circa 3,1 kg

- **MCT non motorizzato (corsa 320)**

Dimensioni imballo (mm): 82x150x655

Peso: circa 2,2 kg

- **MCT non motorizzato (corsa 500)**

Dimensioni imballo (mm): 82x150x830

Peso: circa 2,5 kg

## 5.2- RICEVIMENTO E MOVIMENTAZIONE

In funzione della tipologia e delle dimensioni e pesi dei prodotti da spedire, la Topp SpA utilizzerà imballi adeguati a garantire l'integrità e la conservazione durante il trasporto fino alla consegna all'acquirente.

Al ricevimento dell'attuatore, controllare che l'imballo sia integro.

Il materiale d'imballo, una volta disimballato l'attuatore, dovrà essere eliminato e/o riutilizzato secondo le norme vigenti nel Paese di destinazione dell'attuatore.

### 5.2.1- Movimentazione

L'attuatore imballato può essere sollevato da una persona. Prestare attenzione di maneggiare con cura l'imballo. Trasportare l'imballo senza scosse e urti.

Movimentare l'attuatore disimballato con cura, evitando scosse e urti.



**L'ATTUATORE DEVE RISULTARE SCOLLEGATO DA OGNI FONTE DI ENERGIA, IN MODO DA EVITARE IL RISCHIO DI LESIONI SU PERSONE E/O COSE.**

### 5.2.2- Contenuto della confezione

#### Attuatore motorizzato

Ogni confezione standard del prodotto (scatola in cartone) contiene **(Fig.6 pag. 50)**:

- N.1 Attuatore completo di cavo di alimentazione elettrica;
- N.1 Kit attacco all'infisso (staffa a farfalla) **(Rif.A)** completo di vite e dado;
- N.1 Kit pinza e staffa supporto attuatore **(Rif.B)** completo di viti e dadi;
- Confezione viti di fissaggio per serramenti in alluminio;
- N.1 Istruzioni per l'installazione e l'uso **(Rif.C)**.
- N.1 Targhetta avvertenze adesiva **(Fig.5 pag. 49)**:

#### Attuatore non motorizzato per applicazione in tandem

Ogni confezione standard del prodotto tandem (scatola in cartone) contiene **(Fig.6 pag. 50)**:

- N.1 Attuatore non motorizzato;
- N.1 Kit attacco all'infisso (staffa a farfalla) **(Rif.A)** completo di vite e dado;
- N.1 Kit pinza e staffa supporto attuatore **(Rif.B)** completo di viti e dadi;
- N.1 Kit di bloccaggio barra di trasmissione **(Rif.D)**, viti V5 e fermi "FE";
- Confezione viti di fissaggio per serramenti in alluminio;



**ASSICURARSI CHE I COMPONENTI SOPRA DESCRITTI SIANO PRESENTI ALL'INTERNO DELLA CONFEZIONE E CHE L'ATTUATORE NON ABBA SUBITO DANNI DURANTE IL TRASPORTO.**



**QUALORA SI RICONTRASSERO DELLE ANOMALIE, È VIETATO INSTALLARE L'ATTUATORE, ED È OBBLIGATORIO RICHIEDERE L'ASSISTENZA TECNICA DEL RIVENDITORE DI FIDUCIA O DEL FABBRICANTE.**



**I MATERIALI CHE COSTITUISCONO LA CONFEZIONE (CARTA, PLASTICA, ECC...) DEVONO ESSERE SMALTITI CONFORMEMENTE ALLE DISPOSIZIONI LEGISLATIVE VIGENTI.**

### 5.2.3- Accessori ( ordinabili a parte)

- Barra di collegamento **(Rif B di figura 6D)**;
  - Misura: 2500mm o 1500mm
  - Materiale: Alluminio lega 2011
  - Profilo barra: Esagonale "chiave 10"

## 6.1- AVVERTENZE GENERALI



L'INSTALLAZIONE DELL'ATTUATORE DEVE ESSERE ESEGUITA ESCLUSIVAMENTE DA PERSONALE TECNICO COMPETENTE E QUALIFICATO IN POSSESSO DEI REQUISITI TECNICO PROFESSIONALI PREVISTI DALLA LEGISLAZIONE VIGENTE NEL PAESE DI INSTALLAZIONE.



LE PRESTAZIONI DELL'ATTUATORE DEVONO ESSERE SUFFICIENTI ALLA CORRETTA MOVIMENTAZIONE DEL SERRAMENTO; È OBBLIGATORIO VERIFICARE LA FORZA DI SPINTA O TRAZIONE IN BASE AL TIPO E AL PESO DEL SERRAMENTO (PAR.3.6). È VIETATO SUPERARE I LIMITI RIPORTATI NELLA TAB.1 RELATIVA AI DATI TECNICI (PAR.3.3).



L'INSTALLAZIONE DELL'ATTUATORE DEVE ESSERE ESEGUITA ESCLUSIVAMENTE CON LA FINESTRA O IL LUCERNARIO IN POSIZIONE DI CHIUSURA.



PER IL CORRETTO FUNZIONAMENTO DELL'ATTUATORE, IL SERRAMENTO DEVE AVERE UN'ALTEZZA MINIMA IN FUNZIONE DELLA CORSA COME DA TABELLA 2 DI PAGINA 9



IN CASO DI APPLICAZIONE SU LUCERNARIO VERIFICARE CHE L'ATTUATORE POSSA RUOTARE LIBERAMENTE ED ESEGUIRE L'APERTURA DEL SERRAMENTO SENZA BATTERE CONTRO LA PARETE O CONTRO ALTRI EVENTUALI OSTACOLI.



VERIFICARE CHE IL SERRAMENTO SU CUI VIENE INSTALLATO L'ATTUATORE SIA DOTATO DI IDONEI FERMI MECCANICI IN CONFORMITÀ DELLA NORMATIVA VIGENTE, ONDE EVITARE LA CADUTA ACCIDENTALE DELLA FINESTRA.



NEL CASO DI MONTAGGIO DI ATTUATORI IN TANDEM PRESTARE ATTENZIONE CHE LA LUNGHEZZA MASSIMA UTILIZZABILE DELL'ASTA DI COLLEGAMENTO SIA DI 2500 mm.



IN CASO DI MONTAGGIO DI ATTUATORI IN CONFIGURAZIONE TANDEM, VERIFICARE CHE LA ROTAZIONE DELL'ATTUATORE NON SIA LIMITATA DALLA PRESENZA DELLA BARRA DI TRASMISSIONE ( VEDERE FIG. 20 A PAG.53).

## 6.2- MONTAGGIO DELL'ATTUATORE SINGOLO SU FINESTRE A SPORGERE (Fig.7÷17)



IL MONTAGGIO PREVEDE DI FORARE IL SERRAMENTO; PRIMA DI PROCEDERE ALLA FORATURA VERIFICARE GLI ALLINEAMENTI TRA LE STAFFE DELL'ATTUATORE STESSO. IN FIGURA 7 E 8 SONO RIPORTATE LE QUOTE DA RISPETTARE PER IL CORRETTO POSIZIONAMENTO DELLE STAFFE, RISPETTIVAMENTE PER IL MONTAGGIO LATERALE (FIG. 7) O FRONTALE (FIG. 8).

L'ATTUATORE SINGOLO DEVE ESSERE INSTALLATO LUNGO LA LINEA DI MEZZERIA DEL SERRAMENTO (vedi fig. 9).

- 1) **Fig.9-** Tracciare con una matita la mezzeria "X" del serramento.
- 2) **Fig.12-** Applicare la dima, fornita a corredo, in corrispondenza del punto precedentemente tracciato; segnare, sempre attraverso l'uso di una matita, i fori per la staffa a farfalla "SF" e la staffa dell'attuatore "SA".
- 3) **Fig.13-** Con un trapano idoneo forare il serramento; fissare la staffa a farfalla "SF" con le viti "V1".
- 4) **Fig. 14-** Assemblare la pinza montando i morsetti "MI1" utilizzando le viti "V2" e i dadi "D1"; montare la staffa "SA" sui morsetti "MI1", avvitando leggermente e senza forzare in chiusura attraverso la chiave a brugola data in dotazione, le viti "V3" e i dadi "D2".
- 5) **Fig. 14-** Fissare la pinza, precedentemente assemblata, sui fori eseguiti sulla parte fissa del serramento, attraverso l'utilizzo delle viti "V1".
- 6) **Fig. 16-** Agganciare l'attuatore alla pinza; fissare l'attuatore alla staffa a farfalla "SF" attraverso la vite "V4" e il dado "D3".
- 7) **Fig. 17-** Procedere alla regolazione del serramento in chiusura, tirando indietro l'attuatore. I morsetti "MI1" scorreranno lungo le corsie dentate "CD", presenti sull'attuatore, dove ogni scatto sonoro rilevato corrisponderà allo spostamento di 2 mm; **prestare attenzione di far terminare lo spostamento dell'attuatore a scatto avvenuto.** La regolazione dell'attuatore verrà eseguita in modo da far aderire perfettamente le guarnizioni del serramento, ottenendo la perfetta chiusura di esso. Fissare definitivamente la posizione dell'attuatore avvitando le viti "V2" utilizzando la chiave a brugola data in dotazione con coppia di 240 N cm.
- 8) **Fig. 17-** Effettuare una prova di apertura e chiusura del serramento, verificando che l'attuatore si comporti correttamente. Nel caso in cui l'attuatore necessitasse un'ulteriore regolazione, allentare le viti "V2" e spostarlo.



### 6.3- MONTAGGIO DI ATTUATORI IN TANDEM SU FINESTRE A SPORGERE (Fig.7÷22)



IL MONTAGGIO PREVEDE DI FORARE IL SERRAMENTO; PRIMA DI PROCEDERE ALLA FORATURA VERIFICARE GLI ALLINEAMENTI TRA LE STAFFE DELL'ATTUATORE STESSO.  
IN FIGURA 10 E 11 SONO RIPORTATE LE QUOTE DA RISPETTARE PER IL CORRETTO POSIZIONAMENTO DELLE STAFFE PER IL MONTAGGIO DI ATTUATORI IN TANDEM.



NEL CASO RISULTASSE NECESSARIO INSTALLARE DUE ATTUATORI IN TANDEM SU UN UNICO SERRAMENTO, PROCEDERE ALLA SUDDIVISIONE IN 4 PARTI DELLA LUNGHEZZA TOTALE DEL SERRAMENTO; GLI ATTUATORI ANDRANNO POSIZIONATI AD 1/4 E 3/4 DI TALE LUNGHEZZA (vedi fig. 10).



IL FUNZIONAMENTO IN TANDEM PREVEDE ANCHE L'APPLICAZIONI SU PIÙ SERRAMENTI, PER UN MASSIMO DI TRE SERRAMENTI; GLI ATTUATORI VANNO POSIZIONATI LUNGO LA LINEA DI MEZZERIA DEL SERRAMENTO CORRISPONDENTE (vedi fig. 11).



PRESTARE ATTENZIONE CHE LE COMBINAZIONI DI ATTUATORI SIANO DISPOSTE COME RIPORTATO IN TABELLA DATI TECNICI.



QUALORA L'APPLICAZIONE LO CONSENTA, UTILIZZARE UNA SOLA BARRA DI TRASMISSIONE .



E' POSSIBILE IL COLLEGAMENTO DELLE BARRE SIA A META' DEGLI ALBERI DI TRASMISSIONE ,SIA CON L'OPZIONE DEL GIUNTO 1C2804 FINO AD UNO SFASAMENTO FRA LE MACCHINE DI MAX 2,5 GRADI,PARI A CIRCA 5 CM OGNI 100 CM DI INTERASSE (Fig.22-23 rif.Z).

- 1) **Fig.11-** Tracciare con una matita i punti dove dislocare gli attuatori; tenere presente che la distanza massima consentita tra un gancio "G" e l'altro degli attuatori è di 2400 mm e la minima è di 1000 o 1500 mm (come riportato in tabella dati tecnici)
- 2) **Fig. 12-** Applicare la dima fornita a corredo, in corrispondenza dei punti precedentemente tracciati; segnare, sempre attraverso l'uso di una matita, i fori per le staffe a farfalla "SF" e le staffe degli attuatori "SA" e verificare l'assoluta perpendicolarità e centralità degli assi.
- 3) **Fig. 13-** Con un trapano idoneo forare il serramento; fissare la staffa a farfalla "SF" con le viti "V1".
- 4) **Fig. 14-** Fissare la staffa fissaggio più pinza, precedentemente assemblata, sui fori eseguiti sulla parte fissa del serramento, attraverso l'utilizzo delle viti "V1".
- 5) **Fig. 15-** Nel caso di attuatore non motorizzato, posizionare la cremagliera "C" nella stessa posizione dell'attuatore motorizzato.
- 6) **Fig. 16-** Agganciare l'attuatore alla pinza; fissare l'attuatore alla staffa a farfalla "SF" attraverso la vite "V4" e il dado "D3".
- 7) **Fig.17-** Procedere alla regolazione del serramento in chiusura, tirando indietro l'attuatore. I morsetti "MI1" scorreranno lungo le corsie dentate "CD", presenti

sull'attuatore, dove ogni scatto sonoro rilevato corrisponderà allo spostamento di 2 mm; **prestare attenzione di far terminare lo spostamento dell'attuatore a scatto avvenuto.** La regolazione dell'attuatore verrà eseguita in modo da far aderire perfettamente le guarnizioni del serramento, ottenendo la perfetta chiusura di esso. Fissare definitivamente la posizione dell'attuatore avvitando le viti "V2" utilizzando la chiave a brugola data in dotazione con coppia di 240 N cm.

- 8) Ripetere le operazioni dal punto 3) al punto 7) per ogni attuatore che si intende montare.

### 6.3.1- Collegamento attuatori in tandem secondo la "Configurazione A" (vedi fig. 21)

In "Configurazione A" è possibile montare due attuatori MCT in due modalità:

- un motorizzato e un non motorizzato ( In questo caso risulta ininfluente l'ordine di montaggio degli attuatori: l'attuatore motorizzato può essere montato sia a destra che a sinistra rispetto all'attuatore non motorizzato).
  - 2 motorizzati (Per il corretto funzionamento dell'applicazione e per non provocare danni al serramento è fondamentale che entrambi gli attuatori siano impostati con la stessa corsa come descritto nel paragrafo 6.4).
- 1) Tagliare la barra "B" della lunghezza pari alla distanza tra gli estremi degli attuatori (rif. "X1"), aggiungendo 25 mm.
  - 2) Collegare tra loro i due attuatori, attraverso l'utilizzo della barra "B": inserire la barra "B" all'interno del foro "F1" del primo attuatore, facendola fuoriuscire dal foro opposto "F2" in modo da agevolare l'inserimento nel foro "F3" dell'attuatore da collegare, prima di inserire nel foro "F3" inserire un fermo "FE".
  - 3) Distribuire la barra "B" in modo che fuoriesca di 25 mm dal foro F1 dell'attuatore motorizzato.
  - 4) Installare sulla barra "B" dal lato del foro "F1" un secondo fermo "FE", fissare quindi entrambi i fermi posizionandoli come da figura 21, per mezzo delle viti "V5".
  - 5) **Fig. 18-** Effettuare una prova di apertura e chiusura del serramento, verificando l'allineamento delle cremagliere. Nel caso in cui gli attuatori necessitassero un'ulteriore regolazione, allentare le viti "V2" e spostare l'attuatore interessato.

### 6.3.2- Collegamento attuatori in tandem secondo la "Configurazione B" (vedi fig. 22-fig. 23)

In "Configurazione B" possono essere montati tre attuatori, un motorizzato e due non motorizzati con l'ausilio di due barre. L'attuatore motorizzato andrà posizionato al centro rispetto ai due non motorizzati.

- 1) Passare la barra B1 attraverso i fori di passaggio F5 ed F4 del primo attuatore non motorizzato e inserire, sulla barra stessa, il fermo FE senza fissarlo.
- 2) Scorrere ulteriormente la barra B1 fino a farla uscire di almeno di 50mm dal foro di passaggio F3 dell'attuatore motorizzato
- 3) Passare la barra di trasmissione B attraverso i fori di passaggio F2 ed F1 del secondo attuatore non motorizzato e inserire, sulla barra stessa, il fermo FE senza fissarlo.
- 4) Unire simmetricamente le due barre di trasmissione B1 e B utilizzando il giunto G1 e fissare il tutto attraverso i due grani V6. I grani V6 devono essere chiusi con coppia pari a **8Nm** a contatto della superficie piana delle due barre di trasmissione.
- 5) Fissare entrambi i fermi FE precedentemente inseriti con viti V5

- 6) Se necessario, tagliare le barre di trasmissione dal lato esterno dei due non motorizzati ad una distanza minima di 25mm dai fori di passaggio F5 e F2. Inserire due fermi FE sulla parte esterna degli attuatori non motorizzati (lato fori di passaggio F5 e F2) e fissarli con viti V5.
- 7) **Fig. 18-** Effettuare una prova di apertura e chiusura del serramento, verificando l'allineamento delle cremagliere. Nel caso in cui gli attuatori necessitassero di ulteriori regolazioni, allentare le viti "V2" e spostare l'attuatore interessato.

#### 6.4- Regolazione apertura finestra

L'apertura della finestra consentita dall'attuatore viene regolata impostando la corsa più opportuna.

Le versioni di attuatori sono di due tipi, uno dispone delle corse da 1 a 4, l'altro da 1 a 7. Per scegliere la corsa desiderata agire sulla rotella "RO" (fig. 15) per mezzo della chiave in dotazione. La rotella è numerata e ad ogni numero corrisponde la corsa desiderata.



**NON IMPOSTARE UNA CORSA DI MISURA SUPERIORE ALL'APERTURA EFFETTIVA DELLA FINESTRA.**



**NEL CASO DI UN'APPLICAZIONE TANDEM COMPOSTA DA 2 MOTORIZZATI, ACCERTARSI CHE ENTRAMBI GLI ATTUATORI SIANO IMPOSTATI CON LA STESSA CORSA .**

#### 6.5- COLLEGAMENTO ELETTRICO (Schema elettrico)



**IL COLLEGAMENTO ELETTRICO DELL'ATTUATORE DEVE ESSERE ESEGUITO ESCLUSIVAMENTE DA PERSONALE TECNICO COMPETENTE E QUALIFICATO (ELETTRICISTA) IN POSSESSO DEI REQUISITI TECNICO PROFESSIONALI PREVISTI DALLA LEGISLAZIONE VIGENTE NEL PAESE DI INSTALLAZIONE CHE RILASCIATA AL CLIENTE LA DICHIARAZIONE DI CONFORMITÀ DEL COLLEGAMENTO E/O DELL'IMPIANTO REALIZZATO.**



**PRIMA DI ESEGUIRE IL COLLEGAMENTO ELETTRICO DELL'ATTUATORE, VERIFICARE LA CORRETTA INSTALLAZIONE SUL SERRAMENTO.**



**LA LINEA DI ALIMENTAZIONE ELETTRICA A CUI VIENE COLLEGATO L'ATTUATORE DEVE ESSERE CONFORME AI REQUISITI PREVISTI DALLA LEGISLAZIONE VIGENTE NEL PAESE DI INSTALLAZIONE, SODDISFARE LE CARATTERISTICHE TECNICHE RIPORTATE NELLA TAB.1 E NELLA TARGA DATI E MARCATURA "CE" (PAR.3.1) ED ESSERE DOTATA DI UN IMPIANTO DI "MESSA A TERRA" IDONEO.**



**LA SEZIONE DEI CAVI DELLA LINEA DI ALIMENTAZIONE ELETTRICA DEVE ESSERE OPPORTUNAMENTE DIMENSIONATA IN BASE ALLA POTENZA ELETTRICA ASSORBITA (VEDI TARGA DATI E MARCATURA "CE").**



**QUALSIASI TIPO DI MATERIALE ELETTRICO (SPINA, CAVO, MORSETTI, ECC...) IMPIEGATO PER IL COLLEGAMENTO DEVE ESSERE IDONEO ALL'IMPIEGO, MARCATO "CE" E CONFORME AI REQUISITI PREVISTI DALLA LEGISLAZIONE VIGENTE NEL PAESE DI INSTALLAZIONE.**



È OBBLIGATORIO INSTALLARE A MONTE DELLA LINEA DI ALIMENTAZIONE ELETTRICA UN DISPOSITIVO DI SEZIONAMENTO CON PROTEZIONE DIFFERENZIALE DI 30 mA, COORDINATO CON L'IMPIANTO DI MESSA A TERRA.



È VIETATO EFFETTUARE LA CONNESSIONE ALL'IMPIANTO DI MESSA A TERRA DEGLI ATTUATORI DOTATI DI DOPPIO ISOLAMENTO (MOD. 230 V).



PER ASSICURARE UN'EFFICACE SEPARAZIONE DELLA RETE ELETTRICA DI ALIMENTAZIONE È OBBLIGATORIO INSTALLARE A MONTE DELL'APPARECCHIO UN'INTERRUTTORE MOMENTANEO (PULSANTE) BIPOLARE DI TIPO APPROVATO. A MONTE DELLA LINEA DI COMANDO È OBBLIGATORIO INSTALLARE UN'INTERRUTTORE GENERALE DI ALIMENTAZIONE BIPOLARE CON APERTURA DEI CONTATTI DI ALMENO 3,5 mm.

## 6.6- DISPOSITIVI DI COMANDO



I DISPOSITIVI DI COMANDO IMPIEGATI PER AZIONARE L'ATTUATORE DEVONO GARANTIRE LE CONDIZIONI DI SICUREZZA PREVISTE DALLA LEGISLAZIONE VIGENTE NEL PAESE DI UTILIZZAZIONE.

A seconda delle diverse tipologie di installazione gli attuatori possono essere azionati dai seguenti dispositivi di comando:

### 1) PULSANTE MANUALE:

Pulsante commutatore a due poli con posizione Off centrale, con comando di tipo "uomo presente".

### 2) UNITÀ DI COMANDO E ALIMENTAZIONE:

Centrali a microprocessore (Es.: Mod. TF, ecc...) che comandano il singolo attuatore o simultaneamente più attuatori tramite uno o più pulsanti manuali, un telecomando a raggi infrarossi o un radiocomando a 433 Mhz.

A queste centrali si possono collegare i sensori pioggia (**RD - 12V**), il sensore vento (**RW**).



PER GARANTIRE UN CORRETTO FUNZIONAMENTO DELL'ATTUATORE LE UNITÀ DI COMANDO E ALIMENTAZIONE EVENTUALMENTE UTILIZZATE DEVONO FORNIRE TENSIONE ALL'ATTUATORE PER MAX. 120 s.

## 6.7- MANOVRE DI EMERGENZA

Nel caso si renda necessario aprire il serramento manualmente, per mancanza di energia elettrica o bloccaggio del meccanismo, seguire le seguenti istruzioni:



PRIMA DI ESEGUIRE QUALSIASI TIPO DI INTERVENTO SULL'ATTUATORE E SUL SERRAMENTO È OBBLIGATORIO SEZIONARE L'ALIMENTAZIONE ELETTRICA DELL'ATTUATORE E PORTARE IN POSIZIONE "0" GLI EVENTUALI INTERRUTTORI DEI DISPOSITIVI DI COMANDO.



È OBBLIGATORIO LUCCHETTARE L'INTERRUTTORE GENERALE DEL DISPOSITIVO DI SEZIONAMENTO INSTALLATO NELLA LINEA DI ALIMENTAZIONE ELETTRICA, ONDE EVITARE L'AVVIO INATTESO; SE L'INTERRUTTORE GENERALE NON È LUCCHETTABILE, È OBBLIGATORIO ESPORRE UN CARTELLO CON DIVIETO DI AZIONAMENTO.

### 6.7.1- Attuatore singolo

- 1) **Fig.15 pag. 52** - Agire sulla vite "V4" svitando il dado "D3" e sfilandola dalla staffa a farfalla "SF";
- 2) Aprire manualmente il serramento.

### 6.7.2- Attuatori in tandem



NELLE APPLICAZIONI COMPOSTE DA 2 MOTORIZZATI, NEL CASO DI BLOCCO DI UNO O ENTRAMBI GLI ATTUATORI, LIMITARSI A TOGLIERE L'ALIMENTAZIONE E CONTATTARE L'ASSISTENZA TECNICA. IN QUESTA SITUAZIONE EVITARE DI AZIONARE GLI ATTUATORI IN QUANTO SI RISCHIA DI DANNEGGIARE IL SERRAMENTO .



NEL CASO DI GUASTO DELL'ATTUATORE MOTORIZZATO, PRIMA DI PROCEDERE ALLO SMONTAGGIO, METTERE IN SICUREZZA IL SERRAMENTO.

- 1) Per ogni attuatore motorizzato e non motorizzato, **Fig.15 pag. 52** - Agire sulla vite "V4" svitando il dado "D3" e sfilandola dalla staffa a farfalla "SF";
- 2) Aprire manualmente il serramento.

### 7.1- UTILIZZO DELL'ATTUATORE



L'UTILIZZAZIONE DELL'ATTUATORE DEVE ESSERE ESEGUITA ESCLUSIVAMENTE DA UN UTILIZZATORE CHE AGISCA IN CONFORMITÀ DELLE ISTRUZIONI RIPORTATE NEL PRESENTE MANUALE E/O NEL MANUALE DEL DISPOSITIVO DI COMANDO DELL'ATTUATORE (ES.: CENTRALE VENTO E PIOGGIA).



È OBBLIGATORIO CHE L'UTILIZZATORE PRIMA DI AZIONARE L'ATTUATORE SI ACCERTI CHE VICINO E/O SOTTO AL SERRAMENTO NON CI SIA LA PRESENZA DI PERSONE, ANIMALI E COSE LA CUI INCOLUMITÀ ACCIDENTALMENTE POSSA ESSERE COMPROMESSA (VEDI PAR. 4.4).



È OBBLIGATORIO CHE L'UTILIZZATORE DURANTE L'AZIONAMENTO DEL DISPOSITIVO DI COMANDO DELL'ATTUATORE SI TROVI IN UNA POSTAZIONE DI COMANDO SICURA CHE GARANTISCA IL CONTROLLO VISIVO DELLA MOVIMENTAZIONE DEL SERRAMENTO.



È OBBLIGATORIO VERIFICARE COSTANTEMENTE NEL TEMPO L'EFFICIENZA FUNZIONALE E LE PRESTAZIONI NOMINALI DELL'ATTUATORE, DEL SERRAMENTO DOVE ESSO È INSTALLATO E DELL'IMPIANTO ELETTRICO, EFFETTUANDO QUANDO NECESSARIO INTERVENTI DI ORDINARIA O STRAORDINARIA MANUTENZIONE CHE GARANTISCA LE CONDIZIONI DI ESERCIZIO NEL RISPETTO DELLE NORME DI SICUREZZA.



TUTTI GLI INTERVENTI MANUTENTIVI SOPRADESCRITTI POSSONO ESSERE ESEGUITI ESCLUSIVAMENTE DA PERSONALE TECNICO COMPETENTE E QUALIFICATO IN POSSESSO DEI REQUISITI TECNICO PROFESSIONALI PREVISTI DALLA LEGISLAZIONE VIGENTE NEL PAESE DI INSTALLAZIONE.

### 8.1- AVVERTENZE GENERALI



NEL CASO IN CUI L'ATTUATORE PRESENTASSE DELLE ANOMALIE DI FUNZIONAMENTO, CONTATTARE IL COSTRUTTORE.



QUALSIASI INTERVENTO SULL'ATTUATORE (ES. CAVO DI ALIMENTAZIONE ECC...), O SUOI COMPONENTI, DEVE ESSERE FATTO SOLO ED ESCLUSIVAMENTE DA TECNICI QUALIFICATI DAL COSTRUTTORE.  
STATEUROP S.p.A. NON SI ASSUME ALCUNA RESPONSABILITÀ PER INTERVENTI ESEGUITI DA PERSONE NON AUTORIZZATE

Il progetto dell'attuatore prevede l'utilizzo di componenti che non richiedono manutenzione periodica o straordinaria di rilevante importanza.

In condizioni d'utilizzo gravose (es. ambiente di lavoro particolarmente sporco, azionamenti frequenti, sbalzi termici elevati, possibili variazioni di carico imputabili a neve o vento, ecc.ecc.) è obbligatorio verificare, almeno ogni 6 mesi, la pulizia degli elementi facenti parte del gruppo di attuazione, la tenuta dei sistemi di fissaggio (staffe e viti), l'eventuale deformazione del serramento e la conseguente tenuta delle guarnizioni, in fine controllare lo stato di cablaggi e connessioni.

Qualora in seguito alle operazioni di pulizia e di verifica dovessero presentarsi dei malfunzionamenti contattare il servizio di assistenza Topp S.p.A.

### 9.1- AVVERTENZE GENERALI



LA DEMOLIZIONE DELL'ATTUATORE DEVE AVVENIRE NEL RISPETTO DELLA LEGISLAZIONE VIGENTE IN MATERIA DI TUTELA AMBIENTALE.



PROCEDERE ALLA DIFFERENZIAZIONE DELLE PARTI CHE COSTITUISCONO L'ATTUATORE SECONDO LA DIVERSA TIPOLOGIA DI MATERIALE (PLASTICA, ALLUMINIO, ECC...).

### 10.1- AVVERTENZE GENERALI



È VIETATO L'IMPIEGO DI RICAMBI ED ACCESSORI "NON ORIGINALI" CHE POSSONO COMPROMETTERE LA SICUREZZA E L'EFFICIENZA DELL'ATTUATORE E FARE DECADERE LA GARANZIA.



I RICAMBI E GLI ACCESSORI ORIGINALI DEVONO ESSERE RICHIESTI ESCLUSIVAMENTE AL RIVENDITORE DI FIDUCIA O AL FABBRICANTE COMUNICANDO IL TIPO, IL MODELLO, IL NUMERO DI SERIE E L'ANNO DI COSTRUZIONE DELL'ATTUATORE.

La garanzia per vizi o difetti di cui all'art.1490 del Codice Civile, copre i prodotti e le singole parti di questi per un periodo di 24 mesi dalla data di spedizione dalla fabbrica.

La garanzia di buon funzionamento degli apparecchi accordata dal costruttore, s'intende nel senso che lo stesso s'impegna a riparare o sostituire gratuitamente, nel più breve tempo possibile, quelle parti che dovessero guastarsi per difetto di costruzione o vizio di materiale, durante il periodo di garanzia. L'acquirente non può vantare diritto ad alcun risarcimento per eventuali danni o altre spese. Sono escluse dalla garanzia le parti fragili o esposte a naturale usura come pure ad agenti o procedimenti corrosivi, a sovraccarichi anche se solo temporanei, ecc... Il costruttore non risponde per eventuali danni causati da errato montaggio, manovra o inserzione, da eccessive sollecitazioni o da imperizia d'uso.

Il costruttore non risponde se il prodotto è stato manomesso, smontato, privo di etichetta o comunque con segni evidenti di urto od altro. Le riparazioni in garanzia sono sempre da intendersi "franco fabbrica produttore". Le spese di trasporto relative (andata/ritorno) sono sempre a carico dell'acquirente. Per eventuali sopralluoghi di personale specializzato resta a carico del costruttore il costo di mano d'opera, fatta eccezione per i luoghi non facilmente ispezionabili che rendono onerosi gli accertamenti e le manutenzioni del caso. In ogni caso debbono essere rimborsate le spese di locomozione (andata/ritorno), le ore di viaggio, e le spese di vitto e alloggio. **La garanzia è valida solo se il presente modulo, facente parte delle istruzioni per l'installazione e l'uso, è compilato in tutte le sue parti ed è stato specificato il motivo del guasto lamentato.**

I prodotti devono essere installati e usati nel rispetto delle caratteristiche tecniche e istruzioni impartite da STATEUROP, nonché secondo l'osservanza delle norme di sicurezza e le disposizioni, che regolano l'installazione e l'uso d'apparecchiature elettriche, in vigore nel paese dove i prodotti sono installati e usati. A tal fine l'acquirente solleva espressamente STATEUROP da qualsivoglia responsabilità in ordine agli usi impropri, alla mancata osservanza delle norme di sicurezza, delle specifiche tecniche e delle istruzioni per l'installazione e l'uso.

MODELLO		NOTE										
N°	<table border="1"><tr><td> </td><td> </td><td> </td><td> </td><td> </td><td> </td><td> </td><td> </td><td> </td><td> </td></tr></table>											
CLIENTE												
INDIRIZZO												
RIVENDITORE <i>(timbro e firma)</i>												
												



<b>1- DECLARATION OF “CE” CONFORMITY</b>	Page.27
<b>2- GENERAL REMARKS</b>	
2.1- General precautions.....	page 28
2.2- Installer.....	page 28
2.3- Warranty.....	page 28
2.4- Technical assistance.....	page 28
2.5- Using and storing the manual.....	page 28
2.5.1- Symbols used in this manual.....	page 29
2.6- Reserved rights.....	page 29
2.7- Description of personnel.....	page 29
<b>3- TECHNICAL DESCRIPTION</b>	
3.1- Data plate and “CE” marking.....	page 30
3.2- Names of components and dimensions.....	page 30
3.3- Technical data.....	page 31
3.4- Noise.....	page 32
3.5- Environmental conditions.....	page 32
3.6- Formulas for calculating thrust and traction.....	page 32
3.7- Use.....	page 32
3.8- Limits to use.....	page 32
<b>4- SAFETY</b>	
4.1- General precautions.....	page 33
4.2- Safety devices.....	page 34
4.2.1- Protection against electrical hazards.....	page 34
4.3- Safety plates.....	page 34
4.4- Residual risks.....	page 34
<b>5- TRANSPORT AND HANDLING</b>	
5.1- Weight and dimensions of packaging.....	page 35
5.2- Receipt and handling.....	page 35
5.2.1- Handling.....	page 35
5.2.2- Contents of pack.....	page 36
5.2.2- Accessories.....	page 36
<b>6- INSTALLATION</b>	
6.1- General precautions.....	page 37
6.2- Mounting a single actuator on top-hung windows.....	page 38
6.3- Mounting a pair of actuators on top-hung windows.....	page 39

6.3.1- Connecting pairs of actuators according to “Configuration A” .....page 40  
6.3.2- Connecting pairs of actuators according to “Configuration B” .....page 40  
6.4- Window opening adjustment.....page 41  
6.5- Electrical connections (wiring diagram).....page 41  
6.6- Control devices.....page 42  
6.7- Emergency procedures.....page 42  
6.7.1- Single actuator.....page 43  
6.7.2- Pair of actuators.....page 43

**7- USE AND OPERATION**  
7.1- Using the actuator.....page 44

**8- MAINTENANCE**  
8.1- General precautions.....page 44

**9- DEMOLITION**  
9.1- General precautions.....page 45

**10- SPARE PARTS AND ACCESSORIES ON REQUEST**  
10.1- General precautions.....page 45

**11- CERTIFICATE OF WARRANTY**  
.....Page 46

**12- FIGURES**  
.....Page 47



*Declares that the electrical device*

*called: RACK ACTUATOR FOR WINDOW AUTOMATION*

*type: MCT*

*models: MCT/230V - MCT/24V*

*Serial n° and year of manufacture: see data plate and CE marking applied to the device*

*complies with the requirements of the following directives:*

*2006/95/CE*

*Low Voltage Directive: electrical material for use within certain voltage limits.*

*2004/108/CE*

*Electromagnetic Compatibility Directive - Concerning the approximation of the laws of Member States relating to electromagnetic compatibility.*

*and also declares that the following harmonised standards have been applied:*

*EN55014-1*

*EN55014-2*

*EN61000-6-3*

*EN61000-6-2*

*EN50366*

*EN60335-1*

## 2.1- GENERAL PRECAUTIONS



**THE INSTALLER AND USER MUST READ AND UNDERSTAND ALL PARTS OF THIS MANUAL BEFORE INSTALLING AND USING THE ACTUATOR.**



**THIS MANUAL IS AN INTEGRAL PART OF THE ACTUATOR AND MUST BE KEPT FOR FUTURE REFERENCE.**



**THE MANUFACTURER DECLINES ALL LIABILITY FOR HARM TO PERSONS AND ANIMALS OR DAMAGE TO PROPERTY CAUSED BY THE INOBSERVANCE OF THE INSTRUCTIONS CONTAINED IN THIS MANUAL.**

## 2.2- INSTALLER



**THE ACTUATOR MAY ONLY BE INSTALLED BY COMPETENT AND QUALIFIED TECHNICAL PERSONNEL WHO SATISFY THE PROFESSIONAL AND TECHNICAL REQUIREMENTS ESTABLISHED BY THE LAWS IN FORCE IN THE COUNTRY OF INSTALLATION.**

## 2.3- WARRANTY



**THE WARRANTY EXPIRES IF THE ACTUATOR IS NOT USED ACCORDING TO THE INSTRUCTIONS AND REGULATIONS DESCRIBED IN THIS MANUAL, OR IF UNORIGINAL COMPONENTS, ACCESSORIES, SPARE PARTS, AND CONTROL SYSTEMS ARE USED (SEE LAST PAGE).**

The certificate of warranty is shown on page 42 of this manual.

## 2.4- TECHNICAL ASSISTANCE

For technical assistance, please apply your local dealer or the manufacturer.

## 2.5- USING AND STORING THE MANUAL

This manual provides all the information required to use the actuator correctly and as independently and safely as possible.

This manual has been written for the owner of the actuator, users and maintenance people.

The manual is divided into chapters, paragraphs and subparagraphs: the index page is an easy way of finding all subjects of interest.

The material contained in this document is provided exclusively for information purposes and may be modified without notice.

Keep this manual and all attached documents in good condition, legible and complete; store it in an accessible place the whereabouts of which is known to all operators.

### 2.5.1-Symbols used in this manual



This symbol marks information and warnings which, if not observed, may damage the actuator or compromise operator and/or user safety.



This signal marks information and warnings concerning areas with a potentially explosive atmosphere.

### 2.6-RESERVED RIGHTS

The Manufacturer reserves all rights to this "Installation and use instructions" manual. All the information contained herein (text, drawings, diagrams, etc.) is reserved. No part of this manual may be reproduced and disclosed (totally or partially) in any way (photocopies, microfilms and the like) without the written authorisation of the Manufacturer.

### 2.7-DESCRIPTION OF PERSONNEL



Users must never perform operations reserved for maintenance people or specialised technicians.  
The manufacturer declines all liability for damage deriving from failure to observe the above requirements.

#### **Specialised electrician:**

A specialised electrician must be able to install the actuator, start it and operate it both in normal conditions and in the maintenance mode; he/she is qualified to perform all electrical and mechanical adjustment and maintenance operations. He/she is allowed to work on live electrical cabinets and junction boxes.

#### **User:**

specialised person capable of operating the actuator under normal conditions by using the relative controls. He/she must also be able to operate with the actuator under "maintenance" in order to perform simple routine maintenance operations (cleaning), and start or reset the actuator following an unscheduled stop.

**3.1-DATA PLATE AND “CE” MARKING**

The “CE” marking certifies the compliance of the machine with the essential health and safety requirements established by product European Directives.

The data plate is an adhesive polyester plate, silk-screen printed in black, with the following dimensions: L = 65 mm - H = 24 mm.

It is applied to the outside of the actuator. The plate (**Fig. 1 page 47**) contains the following legible and indelible information:

- manufacturer's logo and address
- type and model
- voltage and intensity of power supply (V-A)
- type of service S2 (min)
- electrical power input P(W)
- thrust F (N)
- no-load translation speed (mm/s)
- protection degree (IP)
- double insulation symbol (only for mod. 230 V)
- symbol of “WEEE” Directive 2002/96/CE
- CE marking
- serial number
- month/year of construction

**3.2-NAMES OF COMPONENTS AND DIMENSIONS**

**Fig. 2 on page 48** illustrates and names the main components of the actuator.

**3.3- TECHNICAL DATA**

In the following tables shows the technical data of the actuator.

<b>Actuator travel</b>	<b>Minimum height of window frame</b>
150	120 mm
200	150 mm
250	200 mm
320	250 mm

<b>Actuator travel</b>	<b>Minimum height of window frame</b>
400	320 mm
450	370 mm
500	420 mm

**Tab.1**

Legend: **M** = master, **S** = slave

Type of application and arrangement	230 V ~ 50Hz	24 V	Max. space betw. actuators	Min. space betw. actuators
Max. thrust/traction load applicable on single actuator (M)	500N/400N	500N/400N		
Max. thrust/traction load applicable on tandem – 1 master and 1 slave (M-S)	500N/350N	500N/350N	2,4 mt	1 mt
Max. thrust/traction load applicable on triple system – 1 master and 2 slaves (S-M-S)	450N/300N	450N/300N	2,4 mt	1 mt
Max. thrust/traction load applicable on 1 master and 3 slaves (S-M-S-S)	450N/250N	450N/250N	2,4 mt	1 mt
Max. thrust/traction load applicable on 2 masters (M-M)	700N/350N	700N/700N	2,4 mt	1,5 mt
Max. thrust/traction load applicable on 2 masters and 2 slaves (M-S-M-S)	700N/300N	700N/700N	2,4 mt	1 mt
Max. thrust/traction load applicable on 2 masters and 3 slaves (S-M-S-M-S)	650N/300N	650N/650N	2,4 mt	1 mt
Max. thrust/traction load applicable on 3 masters (M-M-M)	1000N/500N	1000N/1000N	2,4 mt	1,5 mt
Max. thrust/traction load applicable on 3 masters and 3 slaves (M-S-M-S-M-S)	1000N/500N	1000N/1000N	2,4 mt	1 mt
For tandem applications with more than three thrust points, contact the manufacturer.				
Strokes available	Long stroke version	150mm- 200mm- 250mm- 320mm- 400mm- 450mm- 500mm		
	Short stroke version	150mm- 200mm- 250mm- 320mm		
Tolerance on stroke adjustment	± 20 mm	± 20 mm		
Absorption at full load (500 N)	0,30 A	1,40 A		
Absorption at full load (700 N) with 2 masters	0,45 A	2,1 A		
Absorption at full load (1000 N) with 3 masters	0,65 A	3 A		
Idle translation speed	18,0 mm/s	10 mm/s		
Duration of idle stroke empty	(Length/ Idle translation speed)	(Length/ Idle translation speed)		
Double electrical insulation	yes			
Type of service	S <sup>2</sup> di 4 min.	S <sup>2</sup> di 4 min.		
Working temperature	- 5 + 55 °C	- 5 + 55 °C		
Degree of protection of electric devices	IP 55	IP 55		
Parallel connection of two or more actuators	yes	yes		
Limit switch system	with encoder	with encoder		

**Tab.2**

### 3.4- NOISE

The actuator has been designed and manufactured in order to reduce noise to a minimum. The noise level of the actuator does not exceed 85 dB(A).

### 3.5- ENVIRONMENTAL CONDITIONS

The actuator must be installed in areas with service temperatures ranging from - 5°C to + 55°C.



**IT IS STRICTLY FORBIDDEN TO USE THE ACTUATOR IN POTENTIALLY EXPLOSIVE ATMOSPHERES.**

### 3.6- FORMULAS FOR CALCULATING THRUST AND TRACTION

#### Horizontal domes or skylights (Fig. 3 page 49)

F= Opening or closing force

P= Weight of skylight or dome

(Moving part only)

$$F = 0,54 \times P$$

#### Top-hung windows (A) or bottom-hung windows (B) (Fig. 4 page 49)

F = Opening or closing force

P = Weight of window (moving part only)

C = Opening stroke of window

H = Height of window

$$F = (0,54 \times P) \times \left( \frac{C}{H} \right)$$

### 3.7- USE



**THIS ACTUATOR HAS BEEN EXCLUSIVELY DESIGNED AND MANUFACTURED TO ELECTRONICALLY OPEN AND CLOSE TOP-HUNG WINDOWS, BOTTOM-HUNG WINDOWS, PIVOT WINDOWS, AND SKYLIGHTS BY MEANS OF A CONTROL DEVICE.**

### 3.8- LIMITS TO USE

This actuator has been exclusively designed and manufactured for the use described in **paragraph 3.7**. Any other kind of use is strictly forbidden as this may compromise the safety of the installer and the user, as well as the efficiency of the actuator.



**IT IS STRICTLY FORBIDDEN TO USE THE ACTUATOR FOR IMPROPER PURPOSES, OTHER THAN THE ONE INDICATED BY THE MANUFACTURER (SEE PARAGRAPH 3.7).**



**IT IS STRICTLY FORBIDDEN TO USE THE ACTUATOR IN POTENTIALLY EXPLOSIVE ATMOSPHERES.**



**KEEP THE PACKAGING AND ACTUATOR OUT OF THE REACH OF CHILDREN.**



## 4.1- GENERAL PRECAUTION



**OPERATORS MUST BE INFORMED OF ACCIDENT RISKS, SAFETY DEVICES AND THE GENERAL ACCIDENT PREVENTION REGULATIONS ESTABLISHED BY INTERNATIONAL DIRECTIVES AND BY THE LAW IN FORCE IN THE COUNTRY OF USE. ALL OPERATORS MUST STRICTLY COMPLY WITH THE ACCIDENT PREVENTION REGULATIONS IN FORCE IN THE COUNTRY OF USE.**



**EXTRAORDINARY AND ROUTINE MAINTENANCE OPERATIONS INVOLVING THE TOTAL OR PARTIAL DISMOUNTING OF THE ACTUATOR MAY ONLY BE PERFORMED AFTER DISCONNECTING IT FROM THE POWER SUPPLY.**



**DO NOT REMOVE OR ALTER THE PLATES PLACED ON THE ACTUATOR BY THE MANUFACTURER.**



**DO NOT REMOVE OR BY-PASS THE SAFETY SYSTEMS ON THE ACTUATOR.**



**IT IS STRICTLY FORBIDDEN TO USE THE ACTUATOR FOR IMPROPER PURPOSES, OTHER THAN THE ONE INDICATED BY THE MANUFACTURER (SEE PARAGRAPH 3.7).**



**IT IS STRICTLY FORBIDDEN TO INSTALL THE ACTUATOR ON THE EXTERNAL PART OF WINDOW FRAMES EXPOSED TO THE WEATHER (RAIN, SNOW, ETC.).**



**IT IS STRICTLY FORBIDDEN TO USE THE ACTUATOR IN POTENTIALLY EXPLOSIVE ATMOSPHERES**



**KEEP THE PACKAGING AND ACTUATOR OUT OF THE REACH OF CHILDREN.**



**ANY TAMPERING WITH OR UNAUTHORISED REPLACEMENT OF ONE OR MORE PARTS OR COMPONENTS OF THE ACTUATOR, OR THE USE OF UNORIGINAL ACCESSORIES AND CONSUMABLES, MAY INCREASE THE RISK OF ACCIDENT AND THUS RELIEVES THE MANUFACTURER OF ALL CIVIL AND PENAL LIABILITY**



**IF THE WINDOW FRAME IS ACCESSIBLE FROM OR INSTALLED AT A HEIGHT OF LESS THAN 2.5 m FROM THE GROUND, AND IF IT CAN BE COMMANDED BY AN UNTRAINED USER OR WITH A REMOTE CONTROL DEVICE, FIT AN EMERGENCY STOP SYSTEM WHICH AUTOMATICALLY CUTS IN TO PREVENT THE RISK OF CRUSHING OR DRAGGING PARTS OF THE BODY INSERTED BETWEEN THE MOVING AND FIXED PARTS OF THE WINDOW FRAME.**



**THIS APPLIANCE MAY NOT BE USED BY PERSONS (CHILDREN INCLUDED) WITH REDUCED PHYSICAL, SENSORIAL OR MENTAL CAPACITIES, OR INEXPERT PEOPLE, UNLESS THEY ARE SUPERVISED AND TAUGHT HOW TO USE IT BY A PERSON RESPONSIBLE FOR THEIR SAFETY. CHILDREN MUST BE CONTROLLED TO MAKE SURE THEY DO NOT PLAY WITH THE APPLIANCE.**

In case of doubt as to the functioning of the actuator, do not use it but contact the manufacturer.

## 4.2-SAFETY DEVICES

### 4.2.1-Protection against electrical hazards

The actuator is protected against electrical hazards deriving from direct and indirect contact.

The protection measures against direct contact set out to protect people from hazards deriving from contact with active parts that are normally live, while those against indirect contact set out to protect people from hazards deriving from contact with conductive parts that are normally insulated but may become live as a result of failures (yielding of insulation).

The following protection methods have been adopted:

- 1) Insulation of active parts with a plastic body;
- 2) Enclosure with an adequate degree of protection;
- 3) **Only for mod. 230 V with double insulation:** Passive protection consisting in the use of dual-insulated components, also known as class II or equivalent insulation components (it is forbidden to connect actuators protected with double insulation to the earth circuit).

## 4.3-SAFETY PLATES



**IT IS FORBIDDEN TO REMOVE, MOVE, SPOIL OR IN ANYWAY REDUCE THE VISIBILITY OF THE SAFETY PLATES. FAILURE TO OBSERVE THE ABOVE MAY CAUSE SERIOUS HARM TO PEOPLE AND DAMAGE TO PROPERTY.  
THE MANUFACTURER DECLINES ALL LIABILITY FOR ANY DAMAGE CAUSED BY THE FAILURE TO OBSERVE THE ABOVE REQUIREMENT.**

**Fig. 5 on page 49** illustrates the safety plate: this must be applied directly to the outside of the actuator or near it and always in a position where it can be seen by the installer and/or operator.

## 4.4-RESIDUAL RISKS

The actuator has no residual risks. The installer and the user are informed that, after the actuator has been installed on the window frame, the actuator drive may accidentally generate the following residual risk:

### **Residual risk:**

Danger of crushing or dragging parts of the body inserted between the moving and fixed parts of the window frame.

### **Frequency of risk:**

Accidental and when the installer or user decides to perform an incorrect voluntary action.

### **Severity of damage:**

Light injuries (usually reversible).

### **Measures taken:**

Before enabling the device, make sure there are no people, animals or objects near the window frame whose safety may be accidentally compromised. When the actuator is working, the operator must be in a safe control position with a view of the moving window.

Also see section 6.1

## 5.1-WEIGHT AND DIMENSIONS OF PACKAGING

The appliance is delivered in 6 different packs, depending on the pitch:

- **MCT (travel 320)**  
Size of pack (mm): 82x150x655  
Approx. weight: 2.8 kg
- **MCT (travel 500)**  
Size of pack (mm): 82x150x830  
Approx. weight: 3.1 kg
  
- **MCT non-motorised (travel 320)**  
Size of pack (mm): 82x150x655  
Approx. weight: 2.2 kg
- **MCT non-motorised (travel 500)**  
Size of pack (mm): 82x150x830  
Approx. weight: 2.5 kg

## 5.2-RECEIPT AND HANDLING

Depending on the type, weight and dimensions of the product, Topp SpA will use suitable packaging to fully protect and preserve it during transport to the purchaser.

On receipt of the actuator, check that the packaging is undamaged.

After unpacking the actuator, dispose of and/or reuse the packaging according to the regulations in force in the country of installation of the actuator.

### 5.2.1-Handling

The packed actuator may be lifted by one person. Make sure to handle the pack with care. Move the pack without shaking or bumping it.

Handle the unpacked actuator with care without shaking or bumping it.



**THE ACTUATOR MUST BE DISCONNECTED FROM ALL POWER SOURCES IN ORDER TO PREVENT THE RISK OF INJURY TO PEOPLE OR DAMAGE TO PROPERTY.**

### 5.2.2- Contents of pack

#### Single actuator

Each standard product pack (cardboard box) contains (**Fig. 6 page 50**):

- 1 Actuator complete with power cable;
- 1 window connector kit (butterfly bracket) (**Ref. A**) complete with nut and bolt;
- 1 Actuator support claw and bracket kit (**Ref. B**) complete with nuts and bolts;
- Bag of fixing screws for aluminium window frames;
- 1 Installation and use instructions (**Ref. C**);
- 1 Adhesive warning plate (**Fig. 5 page 49**).

#### Non-motorised actuator for application in pairs

Each standard tandem product pack (cardboard box) contains (**Fig. 6 page 50**):

- Non-motorised actuator;
- window connector kit (butterfly bracket) (**Ref. A**) complete with nut and bolt;
- Actuator support claw and bracket kit (**Ref. B**) complete with nuts and bolts;
- transmission bar kit (**Ref. D**), V5 screws and "FE" stops;
- Bag of fixing screws for aluminium window frames;



**MAKE SURE THE ABOVE COMPONENTS ARE INSIDE THE PACK AND THAT THE ACTUATOR HAS NOT SUFFERED DAMAGE DURING TRANSPORT.**



**IF ANY FAULTS ARE FOUND, DO NOT INSTALL THE ACTUATOR BUT CONTACT THE TECHNICAL ASSISTANCE SERVICE OF YOUR LOCAL DEALER OR MANUFACTURER.**



**DISPOSE OF THE PACKAGING (PAPER, PLASTIC, ETC.) IN COMPLIANCE WITH CURRENT LEGISLATION.**

### 5.2.3- Accessories (available separately)

- Connection bar (**Ref. B of figure 6D**);
  - Length 2500 mm or 1500 mm
  - Material: Aluminium alloy 2011
  - Bar profile: Hexagonal "key 10"

## 6.1-GENERAL PRECAUTIONS



THE ACTUATOR MAY ONLY BE INSTALLED BY COMPETENT AND QUALIFIED TECHNICAL PERSONNEL WHO SATISFY THE PROFESSIONAL AND TECHNICAL REQUIREMENTS ESTABLISHED BY THE LAWS IN FORCE IN THE COUNTRY OF INSTALLATION.



THE ACTUATOR MUST PERFORM WELL ENOUGH TO ENSURE THE WINDOW MOVES CORRECTLY; THRUST OR TRACTION MUST BE VERIFIED ACCORDING TO THE TYPE AND WEIGHT OF THE WINDOW FRAME (PARA 3.6).  
DO NOT EXCEED THE TECHNICAL LIMITS INDICATED IN TAB. 1 (PARA 3.3).



ONLY INSTALL THE ACTUATOR WITH THE WINDOW OR SKYLIGHT CLOSED.



TO ALLOW THE ACTUATOR TO WORK CORRECTLY, THE MINIMUM HEIGHT OF THE WINDOW FRAME MUST VARY AS INDICATED IN TABLE 2 ON PAGE 31.



TO ALLOW THE ACTUATOR TO WORK CORRECTLY, THE HEIGHT OF THE WINDOW FRAME MUST VARY ACCORDING TO THE STROKE (570.6 mm, 620.6 mm, 740.6 mm, 940.6 mm, 1140.6 mm, 1390.6 mm; DISTANCES FROM THE ACTUATOR TO THE HINGE OF THE WINDOW FRAME); IF THIS IS NOT THE CASE, ASK YOUR LOCAL DEALER OR THE MANUFACTURER FOR THE ACCESSORIES REQUIRED FOR CORRECT INSTALLATION.



FOR APPLICATIONS ON SKYLIGHTS, MAKE SURE THE ACTUATOR CAN ROTATE FREELY AND OPEN THE WINDOW WITHOUT HITTING THE WALL OR OTHER OBSTACLES.



MAKE SURE THAT THE WINDOW FRAME ON WHICH THE ACTUATOR IS INSTALLED IS FITTED WITH SUITABLE MECHANICAL LOCKS, IN COMPLIANCE WITH CURRENT REGULATIONS, TO PREVENT THE WINDOW FALLING BY ACCIDENT.



WHEN MOUNTING PAIRS OF ACTUATORS, MAKE SURE THAT THE MAXIMUM WORKING LENGTH OF THE CONNECTING BAR IS 2500 mm.



WHEN MOUNTING PAIRS OF ACTUATORS, MAKE SURE THAT THE ROTATION OF THE ACTUATOR IS NOT LIMITED BY THE TRANSMISSION BAR ( SEE PAGE 53 FIGURE 20).

## 6.2- MOUNTING A SINGLE ACTUATOR ON TOP-HUNG WINDOWS (Figs. 7÷17)



ASSEMBLY OPERATIONS INCLUDE DRILLING HOLES IN THE WINDOW; BEFORE PROCEEDING WITH FINAL DRILLING CHECK THE ALIGNMENT OF THE ACTUATOR BRACKETS. FIGURES 7 AND 8 INDICATE THE DISTANCES TO RESPECT FOR THE CORRECT POSITIONING OF THE BRACKETS FOR LATERAL (FIG. 7) OR FRONT (FIG. 8) ASSEMBLY.

SINGLE ACTUATORS MUST BE INSTALLED ON THE MIDDLE LINE OF THE WINDOW FRAME (see fig. 9).

- 1) **Fig. 9** - Mark the middle line "X" of the window frame with a pencil.
- 2) **Fig. 12** - Place the supplied template over the marked middle line and mark the holes for the "SF" butterfly bracket and the "SA" actuator bracket with a pencil.
- 3) **Fig. 13** - Use a suitable drill to make holes in the window frame and then fix the "SF" butterfly bracket using the "VI" screws.
- 4) **Fig. 14** - Assemble the claw by mounting the "M11" clamps and securing them with the "DI" nuts and bolts; mount the "SA" bracket on the "M11" clamps and slightly tighten the "V3" bolts and "D2" nuts with the supplied Allen key without forcing.
- 5) **Fig. 14** - Fix the previously assembled claw to the holes drilled in the fixed part of the window frame using the "VI" screws.
- 6) **Fig. 16** - Attach the actuator to the claw; fix the actuator to the "SF" butterfly racket using the "V4" bolt and the "D3" nut.
- 7) **Fig. 17** - Adjust the closing position of the window by pulling back the actuator. The "M11" brackets slide along the "CD" toothed runner of the actuator and each click corresponds to a movement of 2 mm; make sure to stop the actuator after the click. Adjust the actuator so that it adheres to the window frame gaskets and closes perfectly. Secure the actuator by tightening the "V2" screws with the supplied Allen key with a torque of 240 N cm.
- 8) **Fig. 15**- Open and close the window, checking that the actuator behaves correctly. If the actuator requires further adjustment, loosen the "V2" screws and move it.

### 6.3- MOUNTING A PAIR OF ACTUATORS ON TOP-HUNG WINDOWS (Figs. 7÷22)



ASSEMBLY OPERATIONS INCLUDE DRILLING HOLES IN THE WINDOW; BEFORE PROCEEDING WITH FINAL DRILLING CHECK THE ALIGNMENT OF THE ACTUATOR BRACKETS. FIGURES 10 AND 11 INDICATE THE DISTANCES TO RESPECT FOR THE CORRECT POSITIONING OF THE BRACKETS WHEN ASSEMBLING PAIRS OF ACTUATORS.



IF TWO ACTUATORS MUST BE INSTALLED ON THE SAME WINDOW FRAME, DIVIDE THE TOTAL LENGTH OF THE WINDOW FRAME BY 4 AND POSITION THE ACTUATORS AT 1/4 AND 3/4 OF THE LENGTH OF THE WINDOW FRAME (see fig. 10).



PAIRS OF ACTUATORS CAN ALSO BE INSTALLED ON MORE THAN ONE WINDOW FRAME, UP TO A MAXIMUM OF THREE; THE ACTUATORS MUST BE POSITIONED ALONG THE MIDDLE LINE OF THE CORRESPONDING WINDOW FRAME (see fig. 11)



MAKE SURE THE COMBINATIONS OF ACTUATORS ARE ARRANGED AS INDICATED IN THE TABLE OF TECHNICAL DATA



IF THE APPLICATION PERMITS IT, USE A SINGLE TRANSMISSION BAR.



BARs CAN BE CONNECTED EITHER HALFWAY UP THE TRANSMISSION SHAFT OR WITH THE OPTION OF THE 1C3804 JOINT SO AS TO ACHIEVE A STAGGERING BETWEEN MACHINES OF 2.5 DEGREES MAX, OR ABOUT 5 CM EVERY 100 CM OF INTERAXIS (Fig.22-23 ref. Z).

- 1) **Fig.11-** Mark the actuator installation points with a pencil, bearing in mind that the maximum distance between one hook "G" and the other is 2400 mm, and minimum distance is 1000 or 1500 mm (as shown in the table of technical)
- 2) **Fig. 12-** Place the supplied template over the marked installation points and mark the holes for the butterfly bracket "SF" and the actuator brackets "SA" with a pencil. Make sure the axes are perfectly perpendicular and centred.
- 3) **Fig. 13-** Use a suitable drill to make holes in the window frame and then fix the "SF" butterfly racket using the "V1" screws.
- 4) **Fig. 14-** Fix the previously assembled bracket with claw to the holes drilled in the fixed part of the window frame using the "V1" screws.
- 5) **Fig. 15-** For the non-motorised actuator, position the rack "C" in the same position as the motorised actuator.
- 6) **Fig. 16-** Attach the actuator to the claw; fix the actuator to the butterfly bracket using the "V4" bolt and the "D3" nut.
- 7) **Fig.17-** Adjust the closing position of the window by pulling back the actuator. The "MI1" brackets slide along the "CD" toothed runner of the actuator and each click corresponds to a movement of 2 mm; **make sure to stop the actuator after the**

**click has finished.** Adjust the actuator so that it adheres to the window frame gaskets and closes perfectly. Secure the actuator by tightening the "V2" screws with the supplied Allen key with a torque of 240 N cm.

- 8) Repeat points 3) to 7) for each actuator to install.

### 6.3.1-Connecting pairs of actuators according to "Configuration A" (see fig. 21)

In "Configuration A" two MCT actuators can be installed in two ways:

- one motor-driven and one not motor-driven door (in this case the order of assembly of the actuators is unimportant: the motor-driven actuator can be installed either on the right or left with respect to the non-motor-driven actuator).
  - 2 motor-driven doors (For correct operation of the application and to prevent damage to the fittings, it is essential for both actuators to be set with the same stroke, as described in paragraph 6.4).
- 1) Cut Bar "B" to the same length as the distance between the ends of the actuators (ref. "X1") plus 25 mm.
  - 2) Connect the two actuators together using the Bar "B": insert bar "B" into the hole "F1" of the first actuator until it comes out of the opposite hole "F2" in order to simplify insertion into the hole "F3" of the other actuator. Before inserting it into hole "F3" fit a "FE" stop.
  - 3) Position bar "B" so that it projects by 25 mm from the hole F1 of the motorised actuator
  - 4) Install a second "FE" stop on bar "B" from the side of hole "F1"; position both stops as shown in figure 21 and secure them with "V5" screws.
  - 5) **Fig. 18** - Open and close the window and check the alignment of the racks. If the actuators require further adjustment, loosen the screws "V2" and move the relative actuator.

### 6.3.2-Connecting pairs of actuators according to "Configuration B" (see fig. 22- fig 23)

Three actuators can be mounted in "Configuration B", one motorised and two non-motorised, connected together with two bars. The motorised actuator must be positioned between the two non-motorised ones.

- 1) Pass the bar B1 through holes F5 and F4 of the first non-motorized actuator and insert, on the bar itself, the stop FE without fastening it.
- 2) Scroll the bar B1 further as to let it come out of at least 50mm from the passing hole F3 of the motorized actuator.
- 3) Pass the transmission bar B through the passing holes F2 and F1 of the second non-motorized actuator and insert, on the bar itself, the stop FE without fastening it
- 4) Merge symmetrically the two transmission bars B1 and B using the joint G1 and fix it all through the two grains V6. Grains V6 must be closed with 8Nm torque in contact with the surface of the two transmission bars.
- 5) Secure both stops FE previously inserted with the V5 screws.



- 6) If necessary, cut the transmission bars on the outer side of the two non-motorized actuators with a minimum distance of 25mm from the passing holes F5 and F2. Insert two stops on the outer side of the FE non-motorized actuators (side of the passing holes F5 and F2) and secure them with screws V5).
- 7) **Fig. 18**-Open and close the window and check the alignment of the racks. If the actuators require further adjustment, loosen the "V2" screws and move the relative actuator. Always bear in mind that the actuators must be perfectly aligned

#### 6.4- Window opening adjustment

Window opening can be adjusted by setting the most suitable travel.

There are two types of actuator, one with travel from 1 to 4, the other from 1 to 7.

To choose the required travel, adjust the roller "R4" (fig. 15) using the supplied wrench. The roller is numbered and each number corresponds to the required travel



**DO NOT SET THE TRAVEL TO MORE THAN THE EFFECTIVE OPENING DISTANCE OF THE WINDOW**



**IN CASE OF TANDEM APPLICATION CONSISTING OF TWO MOTOR-DRIVEN DOORS, MAKE SURE BOTH ACTUATORS ARE SET WITH THE SAME STROKE.**

#### 6.5- ELECTRICAL CONNECTIONS (Wiring diagram)



**THE ACTUATOR MAY ONLY BE CONNECTED TO THE POWER SUPPLY BY COMPETENT AND QUALIFIED TECHNICAL PERSONNEL (ELECTRICIANS) WHO SATISFY THE PROFESSIONAL AND TECHNICAL REQUIREMENTS ESTABLISHED BY THE LAWS IN FORCE IN THE COUNTRY OF INSTALLATION AND WHO CAN ISSUE THE CUSTOMER WITH A DECLARATION OF CONFORMITY COVERING THE RELATIVE CONNECTION AND/OR SYSTEM.**



**BEFORE CONNECTING THE ACTUATOR TO THE POWER SUPPLY, CHECK IT IS CORRECTLY FITTED TO THE WINDOW FRAME.**



**THE MAINS POWER SUPPLY TO WHICH THE ACTUATOR IS CONNECTED MUST SATISFY THE REQUIREMENTS ESTABLISHED BY THE LAWS IN FORCE IN THE COUNTRY OF INSTALLATION, AS WELL AS THE TECHNICAL SPECIFICATIONS INDICATED IN TAB. 1, THE RATING PLATE AND THE "CE" MARKING (PARA 3.1). IT MUST ALSO BE CONNECTED TO A SUITABLE EARTH CIRCUIT.**



**THE CROSS-SECTION OF THE MAINS LINE MUST BE PROPERLY SIZED ACCORDING TO THE POWER INPUT (SEE RATING PLATE AND "CE" MARKING).**



**ANY TYPE OF ELECTRIC MATERIAL (PLUG, CABLE, TERMINALS, ETC.) USED FOR THE CONNECTION MUST BE SUITABLE FOR USE, "CE" MARKED AND SATISFY THE REQUIREMENTS ESTABLISHED BY THE LAWS IN FORCE IN THE COUNTRY OF INSTALLATION.**



A SECTIONING DEVICE WITH A 30 mA DIFFERENTIAL PROTECTION AND ASSOCIATED WITH THE EARTH CIRCUIT MUST BE INSTALLED UPLINE FROM THE POWER LINE.



IT IS FORBIDDEN TO CONNECT ACTUATORS FITTED WITH DOUBLE INSULATION (MOD. 230V) TO THE EARTH CIRCUIT.



TO ASSURE EFFICIENT SEPARATION FROM THE MAINS, INSTALL AN APPROVED TEMPORARY BIPOLAR SWITCH (PUSH-BUTTON) UPLINE OF THE DEVICE. FIT A BIPOLAR MAIN SWITCH WITH CONTACT APERTURE OF AT LEAST 3.5 mm UP LONE OF THE CONTROL LINE.

## 6.6- CONTROL DEVICES



THE CONTROL DEVICES USED TO DRIVE THE ACTUATOR MUST SATISFY THE SAFETY CONDITIONS ESTABLISHED BY THE LAWS IN FORCE IN THE COUNTRY OF INSTALLATION.

Depending on the various types of installation, the actuators can be driven by the following control devices:

### 1)MANUAL PUSH-BUTTON:

Two-pole push-button switch with central OFF position and “dead man” control.

### 2)CONTROL AND POWER UNIT:

Microprocessor control units (e.g.: Mod. TF, etc.) controlling a single actuator or several actuators simultaneously by means of one or more manual push-buttons, an infrared remote control or a 433 MHz radio control.

Rain sensors (**RPR - 12V**), the wind sensor (**RW**) and the brightness sensor .



THE EVENTUALLY USED UNITS MUST SUPPLY A VOLTAGE TO C40 FOR MAX. 120 SECONDS.

## 6.7- EMERGENCY PROCEDURES

Should it be necessary to open the window manually due to a blackout or mechanism failure, follow these instructions:



BEFORE WORKING ON THE ACTUATOR AND WINDOW, DISCONNECT THE ACTUATOR FROM THE POWER SUPPLY AND SET ANY CONTROL DEVICE SWITCHES TO "0" .



PADLOCK THE MAIN SWITCH OF THE SECTIONING DEVICE INSTALLED ON THE MAINS LINE TO PREVENT ACCIDENTAL START-UPS. IF THE MAIN SWITCH CANNOT BE PADLOCKED, PLACE A SIGN FORBIDDING OTHER PEOPLE FROM STARTING THE DEVICE.

### 6.7.1- Single actuator

- 1) **Fig. 15 page 52** - Unscrew the "D1" nut and remove the "V2" screw from the "SF" butterfly bracket;
- 2) Open the window by hand.

### 6.7.2- Pair of actuators



**IN APPLICATIONS CONSISTING OF TWO MOTOR-DRIVEN DOORS, IN CASE OF BLOCK OF ONE OR BOTH ACTUATORS, SIMPLY DISCONNECT POWER AND CONTACT THE TECHNICAL SERVICE DEPARTMENT. IN THIS SITUATION DO NOT OPERATE THE ACTUATORS AS YOU WOULD RISK DAMAGING THE SYSTEM.**



**IN CASE OF BREAKDOWN OF THE MOTOR-DRIVEN ACTUATOR, BEFORE DISMANTLING IT PLACE THE DOOR SYSTEM IN SAFE CONDITIONS.**

- 1) For each motorised and non-motorised actuator, **fig. 15 page 52** - Unscrew the "D3" nut and remove the "V4" screw from the "SF" butterfly bracket;
- 2) Open the window by hand.

## 7.1-USING THE ACTUATOR



**THE ACTUATOR CAN BE USED EXCLUSIVELY BY AN USER ACTING IN COMPLIANCE WITH THE INSTRUCTIONS CONTAINED IN THIS MANUAL AND/OR IN THE MANUAL OF THE ACTUATOR CONTROL DEVICE (e.g.: WIND AND RAIN CONTROL UNIT).**



**BEFORE OPERATING THE ACTUATOR, THE USER MUST COMPULSORILY VERIFY THAT NEAR AND/OR UNDER THE WINDOW THERE ARE NOT ANY PERSON, ANIMAL AND THING WHOSE SAFETY MAY BE ACCIDENTALLY JEOPARDISED (SEE PAR. 4.4).**



**DURING THE OPERATION OF THE ACTUATOR CONTROL DEVICE, THE USER HAS TO COMPULSORY OCCUPY A SAFE CONTROL POSITION ASSURING VISUAL CONTROL ON THE WINDOW MOVEMENT.**



**IT IS COMPULSORY TO VERIFY CONSTANTLY IN TIME THE FUNCTIONAL EFFICIENCY AND THE RATED PERFORMANCE OF THE ACTUATOR, OF THE WINDOW FRAME WHERE IT IS INSTALLED AND OF THE ELECTRIC PLANT, PERFORMING WHEN NECESSARY INTERVENTIONS OF ROUTINE OR SUPPLEMENTARY MAINTENANCE ASSURING OPERATION CONDITIONS COMPLYING WITH SAFETY REGULATIONS.**



**ALL ABOVE MENTIONED MAINTENANCE INTERVENTIONS CAN BE PERFORMED ONLY BY COMPETENT AND QUALIFIED TECHNICAL PERSONNEL MEETING THE PROFESSIONAL AND TECHNICAL REQUIREMENTS FORESEEN BY THE LAW IN FORCE IN THE COUNTRY OF INSTALLATION.**

## **EN 8- MAINTENANCE**

### 8.1- GENERAL PRECAUTIONS



**IF THE ACTUATOR WORKS INCORRECTLY, CONTACT THE MANUFACTURER.**



**ANY WORK ON THE ACTUATOR (E.G.: POWER CABLE, ETC.) OR ITS COMPONENTS MAY ONLY BE CARRIED OUT BY PERSONNEL QUALIFIED BY THE MANUFACTURER. STATEUROP S.p.A. DECLINES ALL LIABILITY FOR WORK PERFORMED BY UNAUTHORISED PEOPLE**

The actuator incorporates components that do not require significant routine or extraordinary maintenance operations.

In heavy-duty conditions (e.g.: very dirty work areas, frequent use, elevated temperature changes, load variations caused by wind or snow, etc.) make sure, at least once every 6 months, that the actuator assembly components are clean, the fixing systems (brackets and screws) are tight, the window frame is not deformed and the seals are tight, and check the cables and connectors.

If any malfunctions arise after cleaning or inspection, contact the Topp S.p.A. technical assistance service.

### 9.1- GENERAL PRECAUTIONS



DEMOLISH THE ACTUATOR ACCORDING TO CURRENT ENVIRONMENTAL PROTECTION LAWS.



SORT THE ACTUATOR COMPONENTS BY MATERIAL (PLASTIC, ALUMINIUM, ETC.).

### 10.1- GENERAL PRECAUTIONS



IT IS FORBIDDEN TO USE “UNORIGINAL” SPARE PARTS AND ACCESSORIES AS THEY MAY ENDANGER THE SAFETY AND THE EFFICIENCY OF THE ACTUATOR AND WILL TERMINATE THE WARRANTY.



ONLY ORDER ORIGINAL SPARE PARTS AND ACCESSORIES FROM YOUR DEALER OR THE MANUFACTURER, QUOTING THE TYPE, MODEL, SERIAL NUMBER AND YEAR OF CONSTRUCTION OF THE ACTUATOR.

The warranty for the products, and their single parts, defective for poor materials or manufacturing defects is extended for a period of 24 months from the date of dispatch by the manufacturer. The manufacturer provides that the products are reliable, which means that he undertakes to repair or replace free of charge any of the parts proved to be defective in materials or manufacturing during the warranty period, in the shortest possible time. The purchaser shall not expect any refund for any damage due to improper installation or any other expenses. Such warranty will not however apply to any particularly fragile parts, or to parts exposed to natural wear as well as to corrosive operations and to current overloads (even if only temporary), etc. The manufacturer shall not be considered liable against any damages due to improper installation, manoeuvring or insertion, as well as to excessive solicitations or misuse.

The manufacturer shall not be liable if the product has been modified, dismantled, if the label is missing or if it shows clear signs of collision or other. Repairs under guarantee are considered "ex manufacturer's factory", which means that all the arising transport expenses (in- and outward) are always to the purchaser charge. For any inspections by a skilled staff, cost of labour shall be to the manufacturer charge with the exception for places not easily reachable where verifications and maintenance may be onerous. Displacement costs (in- and outward journey), journey hours, board and lodging must, on the other hand, be refunded from the purchaser. **Such warranty has validity only if the present form, being part of the instructions manual, is duly filled in and the damage cause is clearly described in the assistance report.**



The products must be installed and used in compliance with the technical features and the instructions given by STATEUROP, as well as according to the safety regulations and the standards that rule the installation and employment of the electrical devices in the country where the products are installed and used. For such reason, the purchaser expressly relieves STATEUROP from any responsibility arising from improper use, from the inobservance of the safety regulations, of the technical specifications as well as of the operating instructions.

<b>MODEL</b>	<hr/>	<b>TECHNICAL REPORT</b>								
<b>SERIAL No.</b>	<table border="1" style="width: 100%; height: 20px;"> <tr> <td style="width: 12.5%;"></td> <td style="width: 12.5%;"></td> <td style="width: 12.5%;"></td> <td style="width: 12.5%;"></td> <td style="width: 12.5%;"></td> <td style="width: 12.5%;"></td> <td style="width: 12.5%;"></td> <td style="width: 12.5%;"></td> </tr> </table>									<hr/>
<b>CUSTOMER</b>	<hr/>	<hr/>								
<b>ADDRESS</b>	<hr/> <hr/>	<hr/> <hr/>								
<b>RETAILER'S NAME (STAMP AND SIGNATURE)</b>		<hr/> <hr/> <hr/> <hr/> <hr/> <hr/> <hr/> <hr/> <hr/> <hr/>								
<hr/> 										

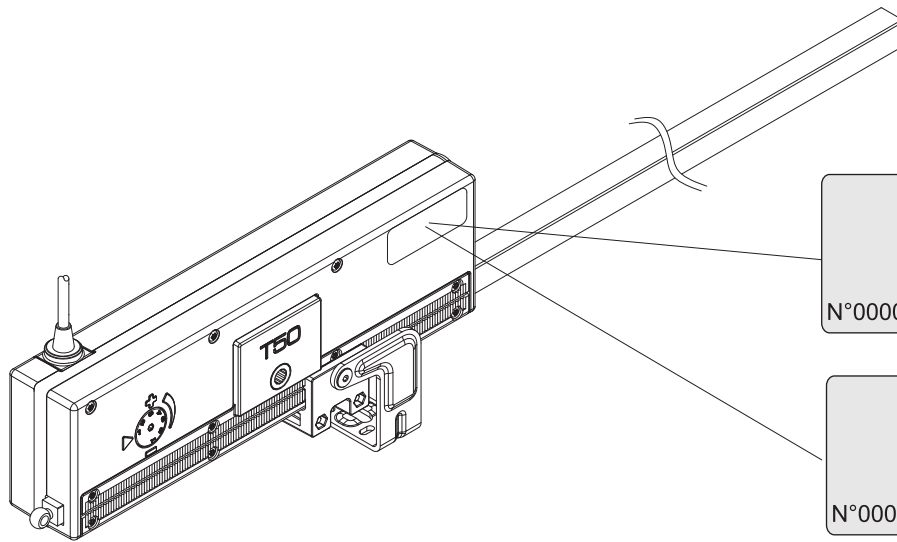
1



Model: MCT/24 V  
 24V = 1,4 A  
 P=33,6W S2=4 min  
 F=500N 9,5 mm/s  
**PATENTED**  
 N°0000000 mmyy IP55 

Model: MCT/230 V  
 230V ~ 50Hz 0,30 A  
 P=62,1W S2=4 min  
 F=500N 17,0 mm/s  
**PATENTED**  
 N°0000000 mmyy IP55  

2

Dimensioni in mm / Dimensions in mm

**LEGENDA:**

- 1) Attuatore
- 2) Pinza di fissaggio
- 3) Copricremagliera
- 4) Cavo di alimentazione elettrica
- 5) Golfare cremagliera
- 6) Presa di forza
- 7) Manopola regolazione corsa

**KEY:**

- 1) Actuator
- 2) Claw
- 3) Rack cover
- 4) Mains power cable
- 5) Rack eyebolt
- 6) Power take-off
- 7) Travel adjustment knob

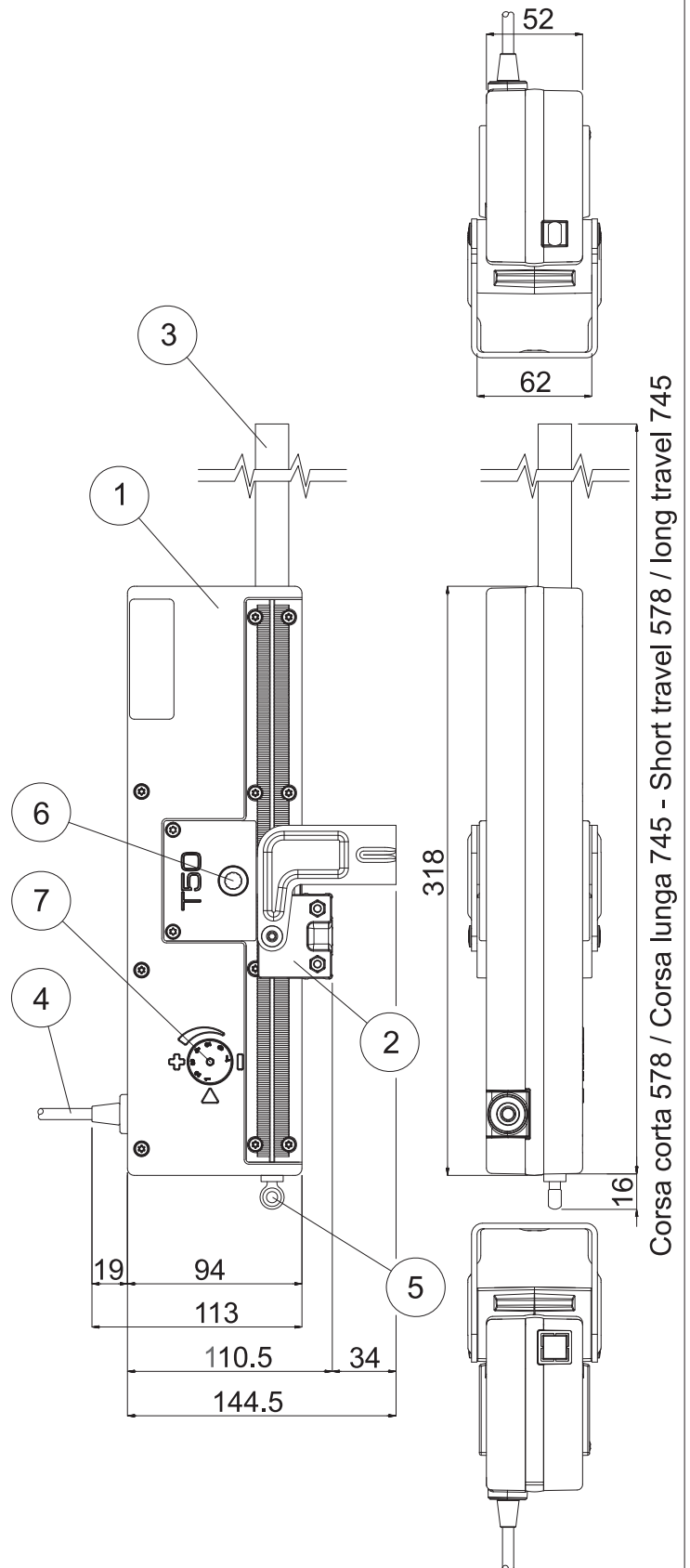



3

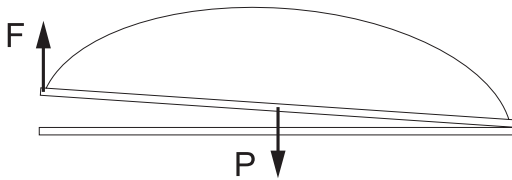

4

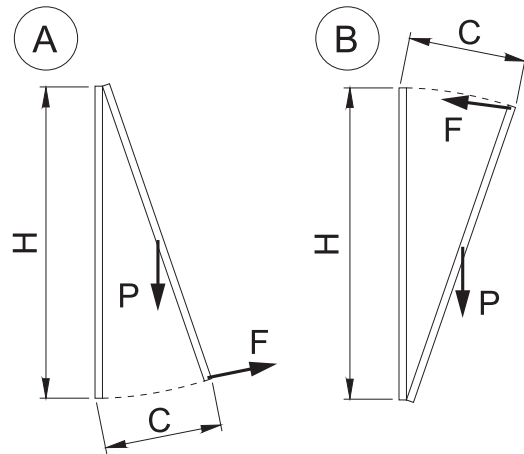

5



**MACCHINA AD AVVIAMENTO AUTOMATICO**  
**AUTOMATIC MACHINE**



**PRIMA DI INSTALLARE E UTILIZZARE L'ATTUATORE È OBBLIGATORIO CHE L'INSTALLATORE E L'UTILIZZATORE LEGGANO E COMPENDANO IN TUTTE LE SUE PARTI IL MANUALE**  
**THE INSTALLER AND USER MUST READ AND UNDERSTAND ALL PARTS OF THIS MANUAL BEFORE INSTALLING AND USING THE ACTUATOR.**



**PERICOLO ATTENZIONE ALLE MANI**  
**BEWARE OF YOUR HANDS**



**ATTENZIONE MACCHINA AD AVVIAMENTO AUTOMATICO CON COMANDO A DISTANZA**  
**ATTENTION! AUTOMATIC MACHINE WITH REMOTE CONTROL DEVICE**

IT

EN

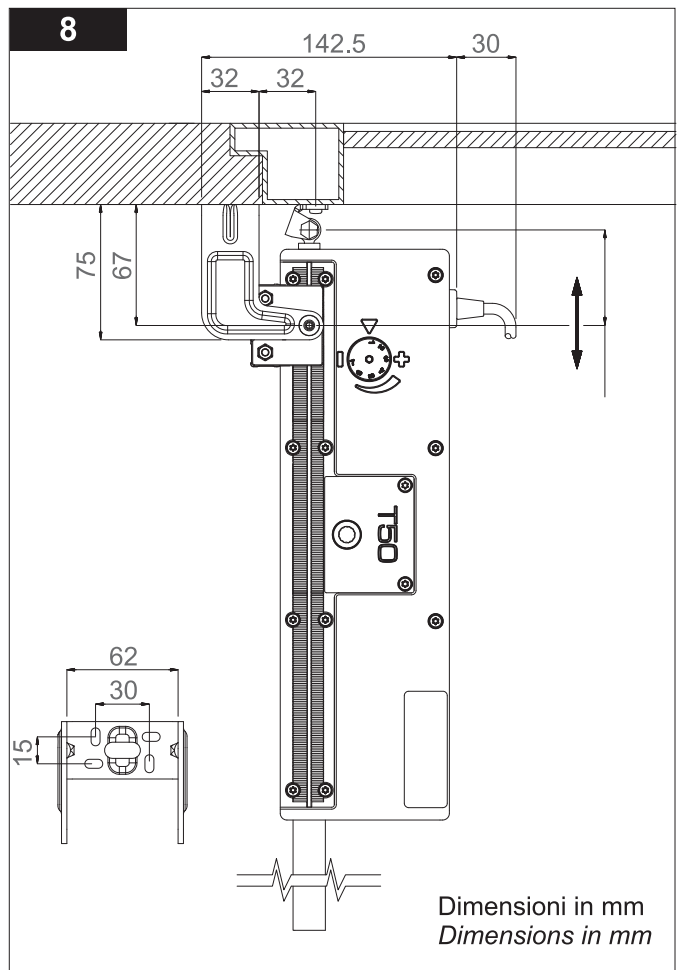
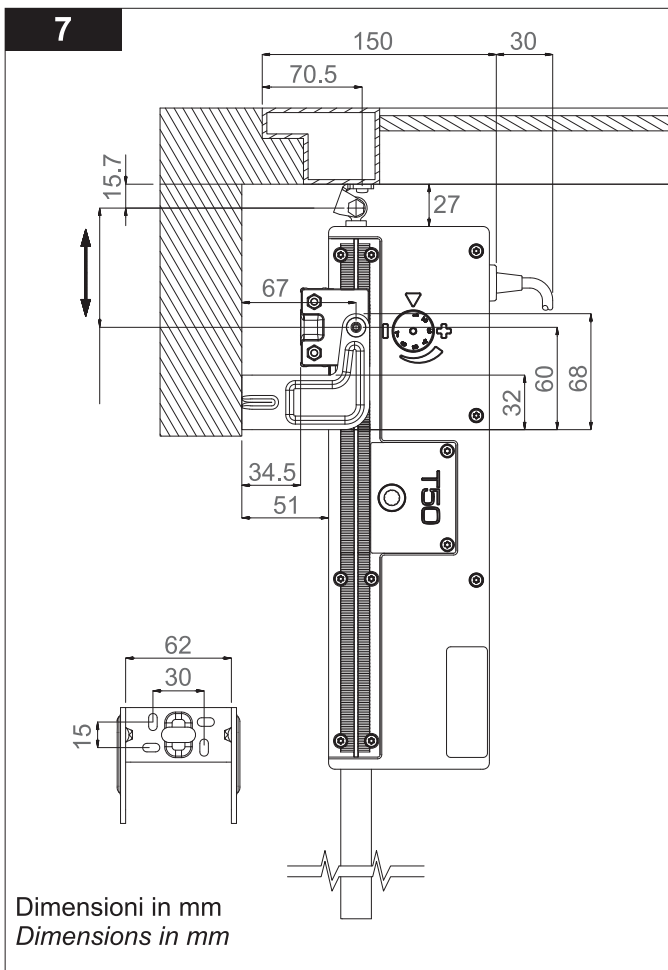
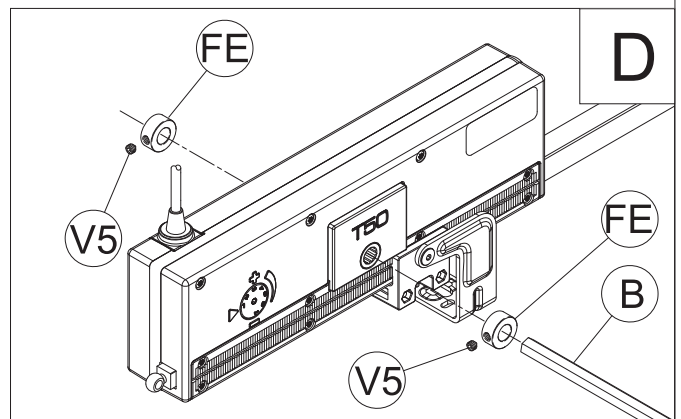
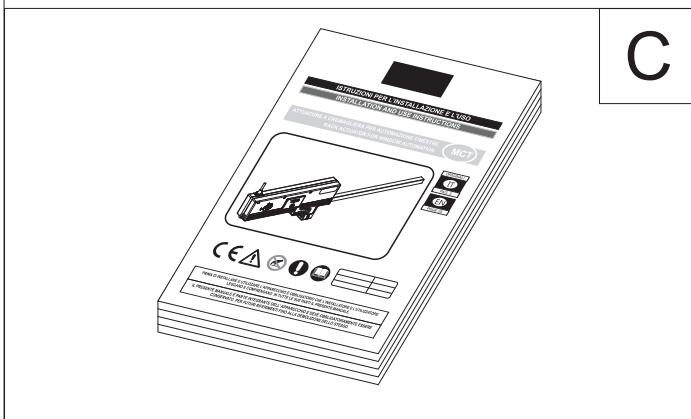
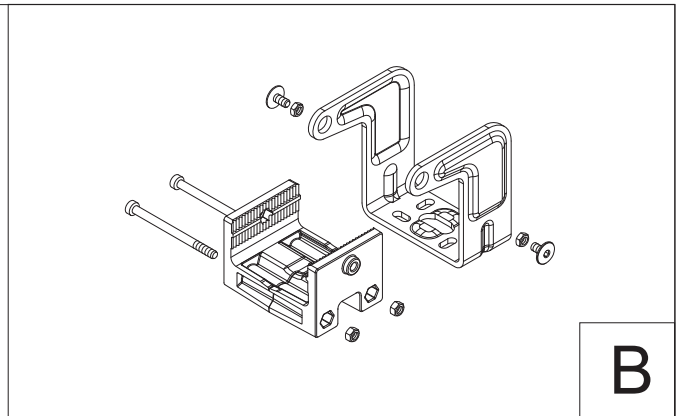
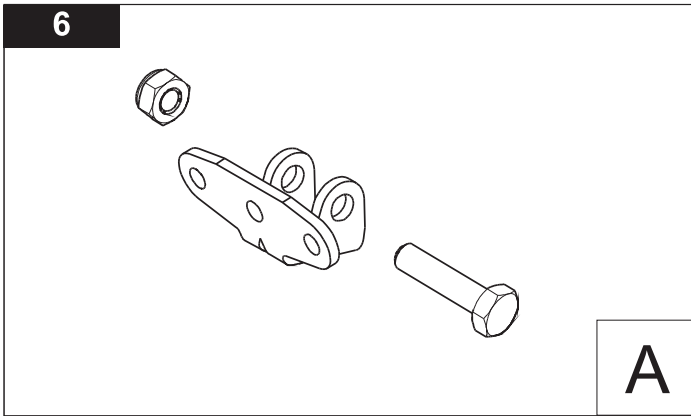

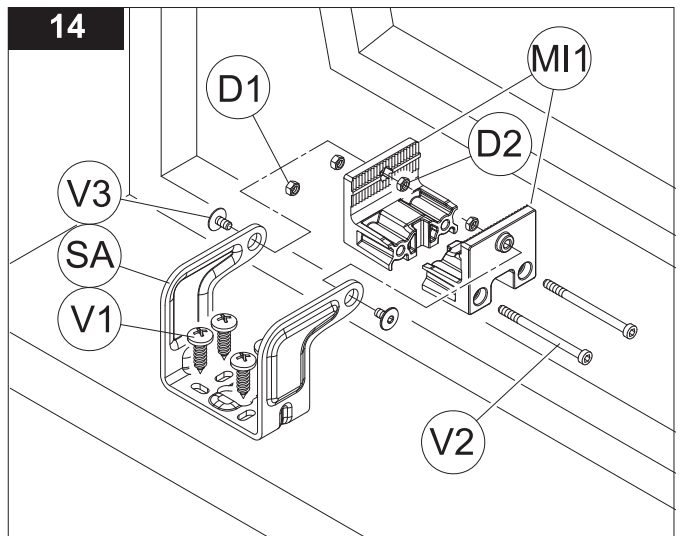
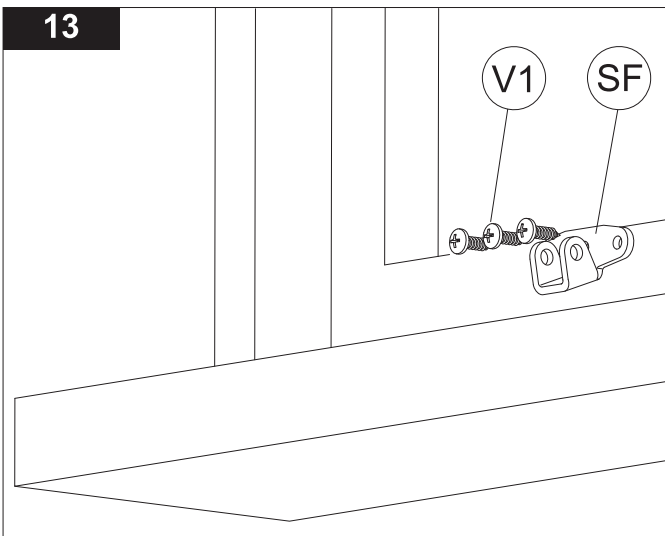
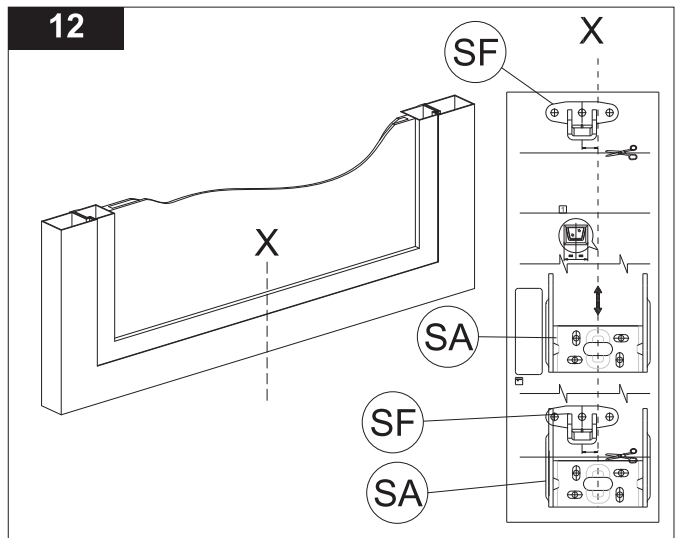
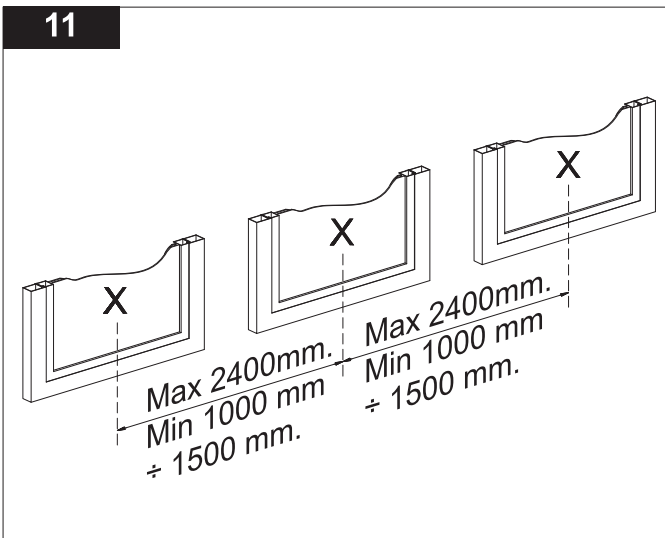
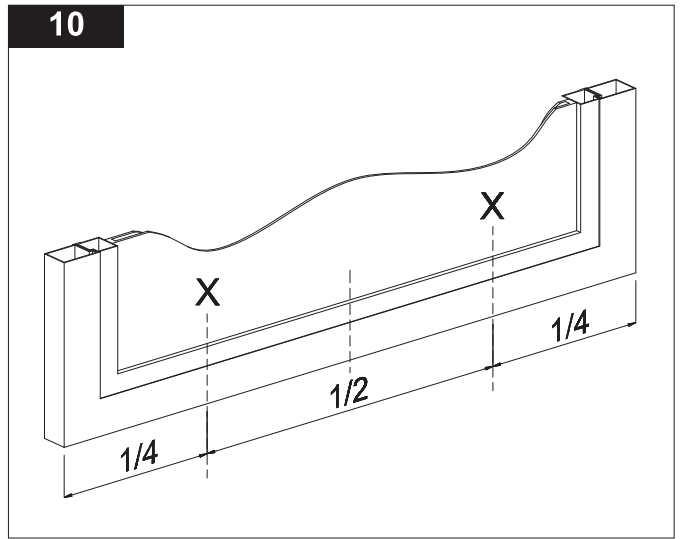
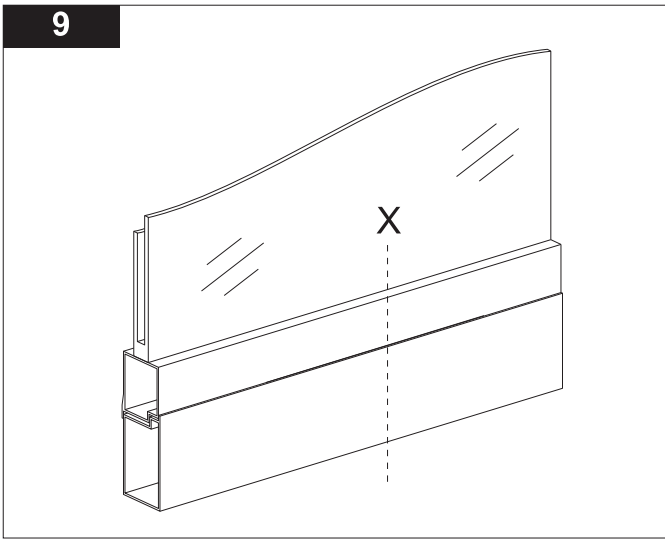

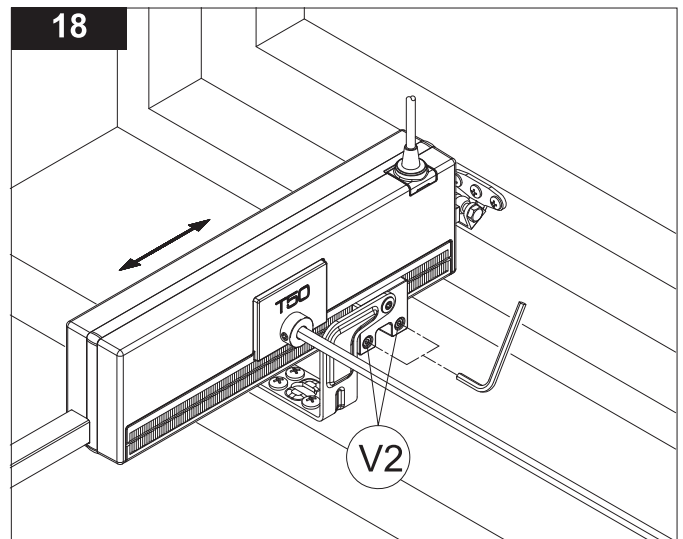
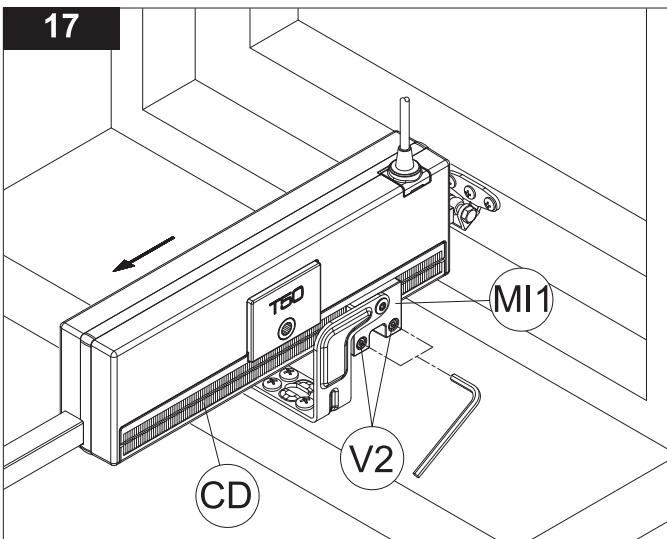
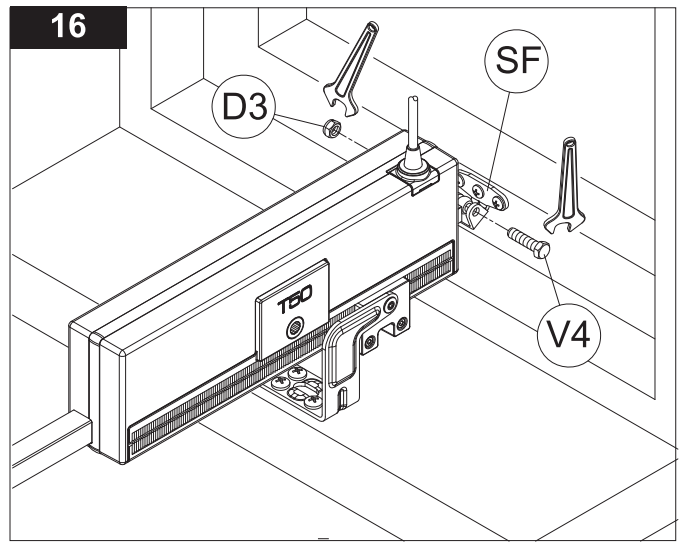
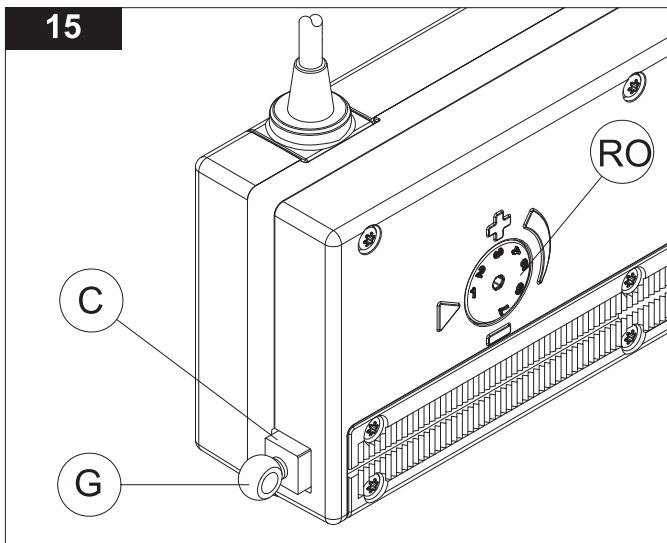

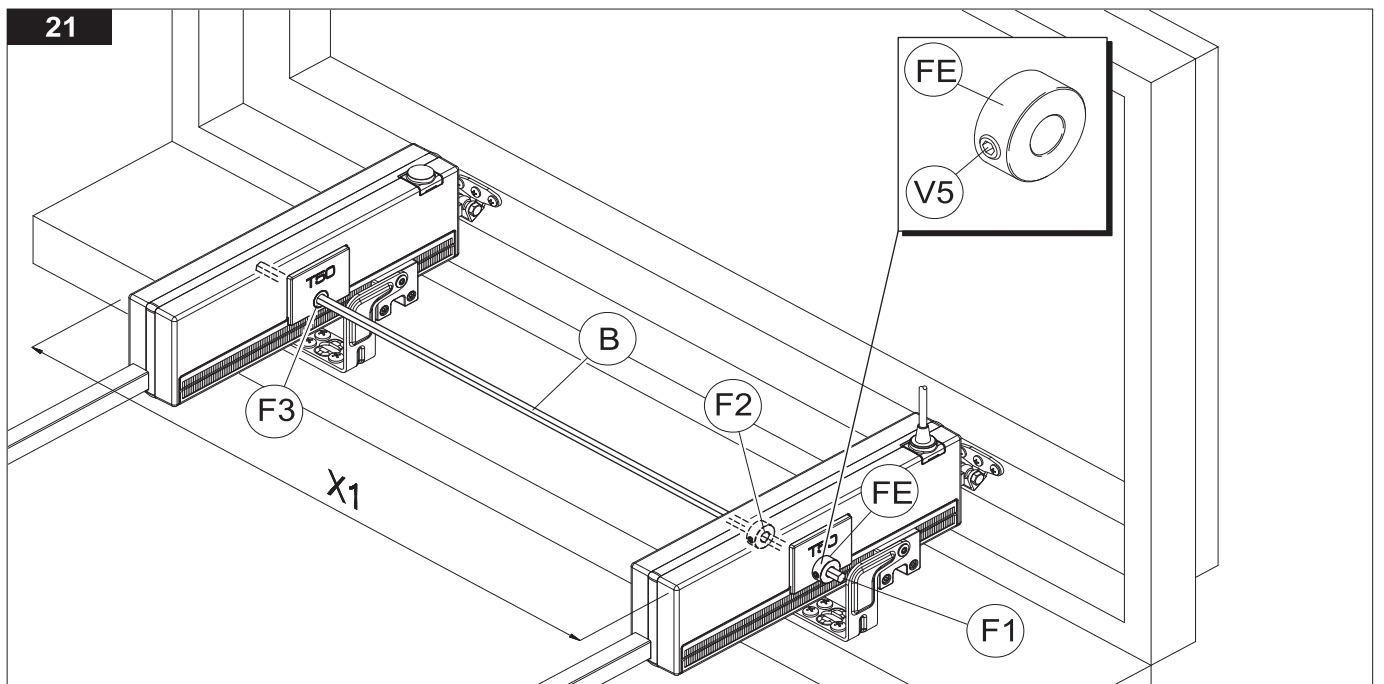
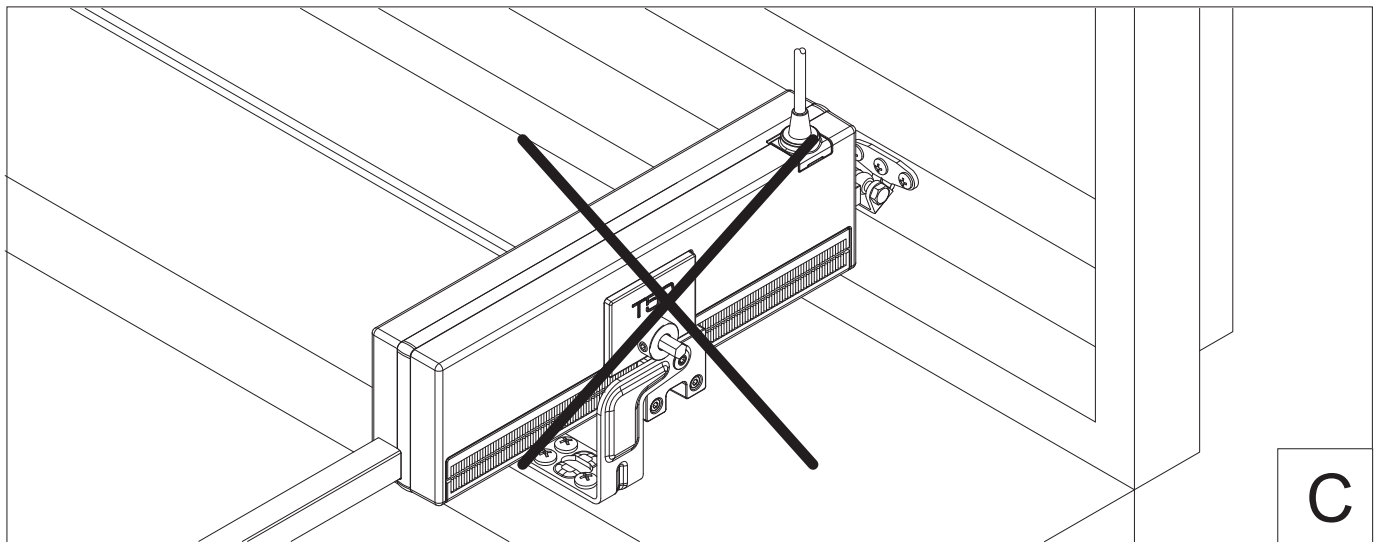
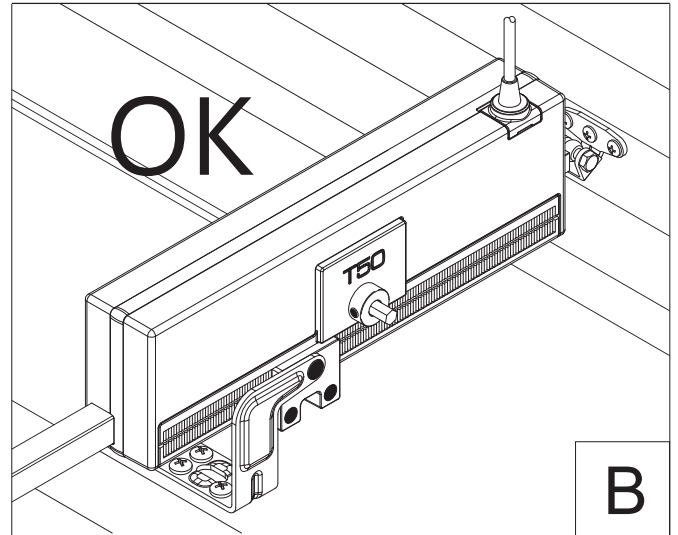
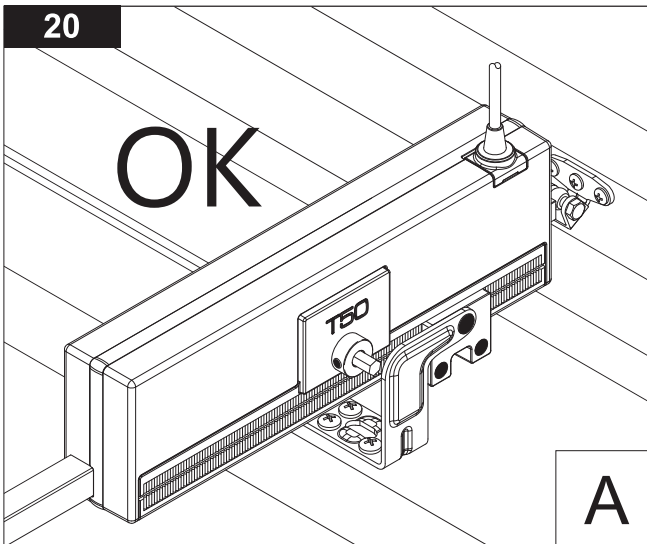

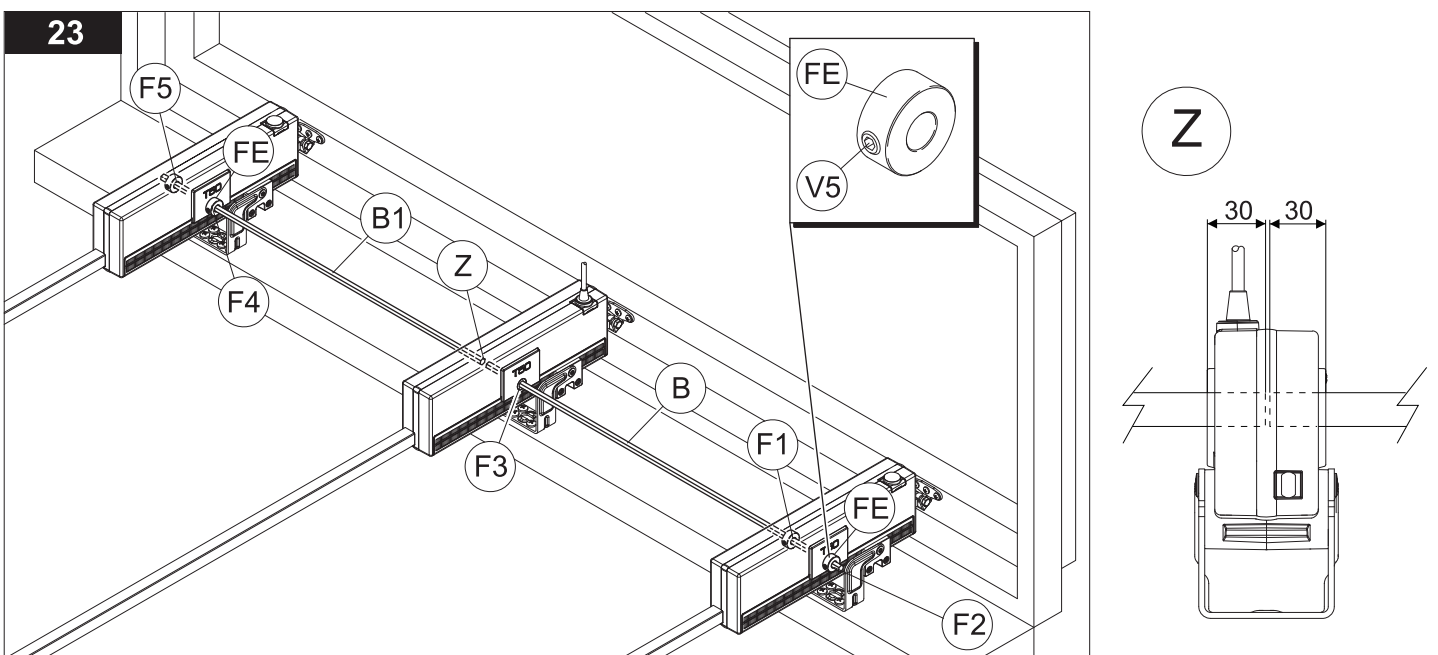
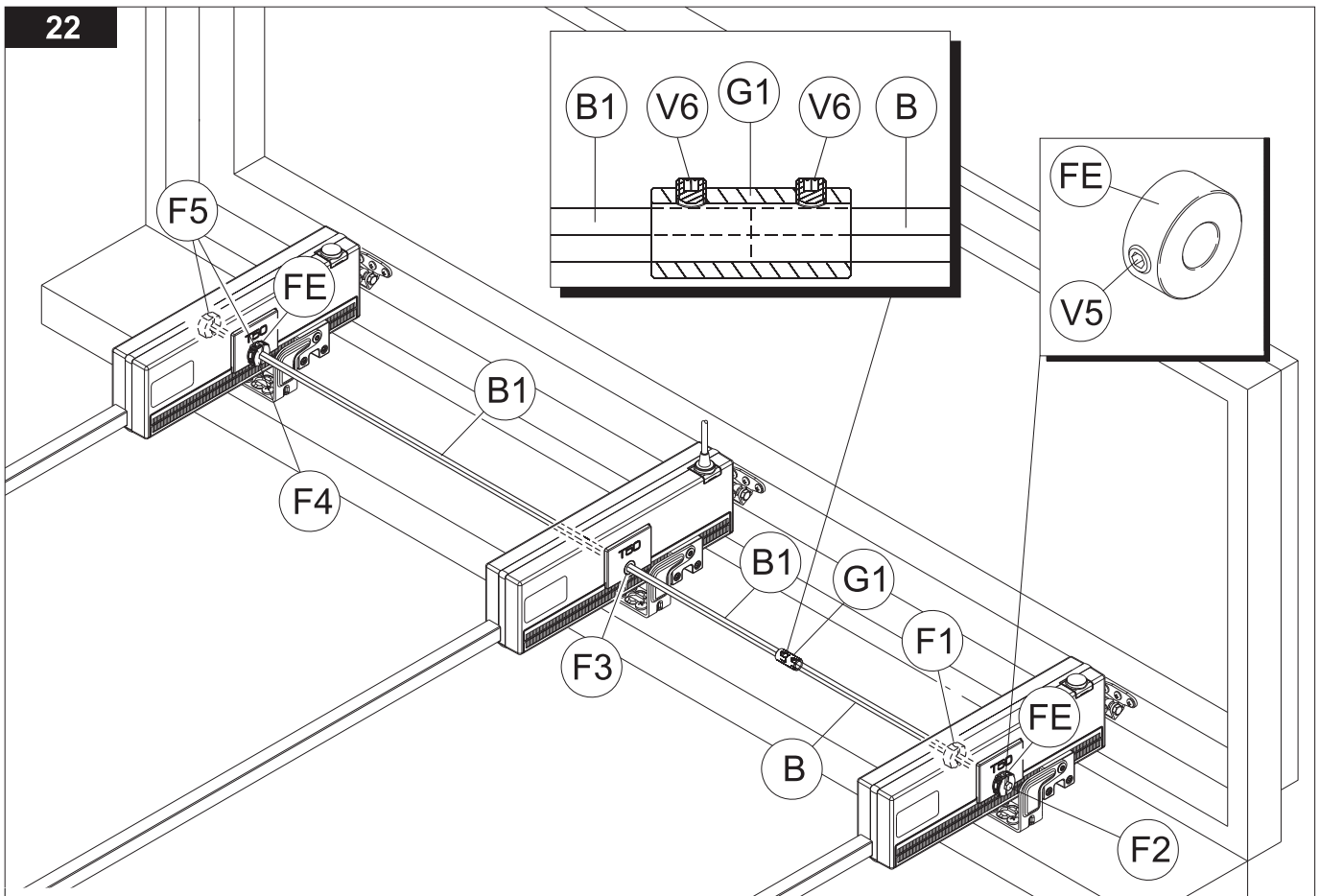

Schema elettrico / Wiring diagram

230 V

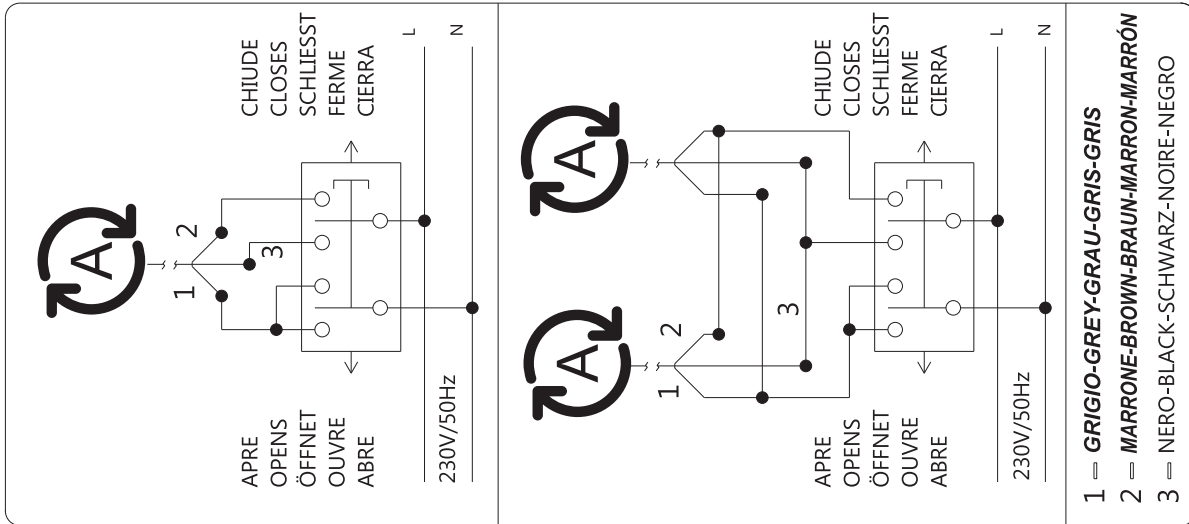

24 V

