

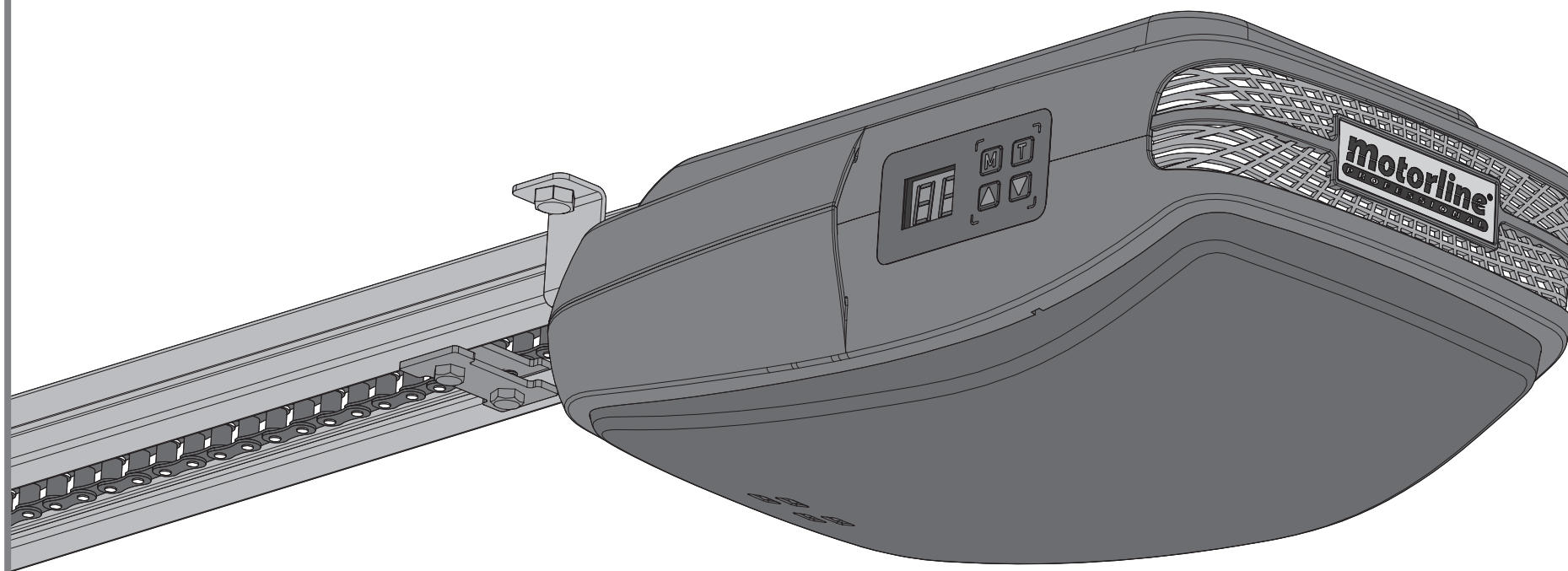

# ROSSO EVO

HANDBUCH / INSTALLATIONS ANLEITUNG







# 00. INHALT

## ÍNDEX

<b>01. SICHERHEITSHINWEIS</b>	2B
<b>02. DIE VERPACKUNG</b> IN DER VERPACKUNG	5A
<b>03. DER AUTOMATISMUS</b> TECHNISCHE DATEN	5B
MANUELE ENTRIEGELUNG	6A
EINTFERNEN DER OBERE ABDECKUNG	6B
EINSETZEN DER OBERE ABDECKUNG	6B
LEDS ERNEUERN	7A
SICHERUNG ERNEUERN	7A
INFORMATIONEN VOR DER INSTALLATION	7B
<b>04. INSTALLATION</b> BEFESTIGUNG DES MOTOR AN DIE SCHIENE	8A
INSTALLIEREN DES AUTOMATISMUS	8B
INSTALLATIONS PLAN	10
<b>05. PROGRAMMIERUNG</b> BESCHREIBUNG	11A
MENÜFUNKTIONEN	11B
PROGRAMMIERUNG DER HANDSENDER	14B
<b>06. NACH DER INSTALLATION</b> ANSCHLAG BEIM ÖFFNEN	15A
FÜHRUNG KORREKT RICHTEN	15B
WARTUNG	15B
<b>07. DIAGNOSE</b> ANSCHLIESSEN DES MOTOR AN 24V BATTERIE	16
<b>08. PROBLEMLÖSUNG</b> FEHLER ANZEIGE DER STEUERUNG	17
ANLEITUNG FÜR DEN ENDANKUNDEN   SPEZIALISIERTEN TECHNIKER	18
<b>09. ANSCHLUSS AN DER STEUERUNG</b> ROSSO EVO STEUERUNG	19

# 01. SICHERHEITSINFORMATION

## ACHTUNG:

	Dieses Produkt wird in Übereinstimmung mit den Sicherheitsnormen der Europäischen Gemeinschaft (EC) zertifiziert.
	Dieses Produkt ist gemäß der Richtlinie 2011/65/EU des Europäischen Parlaments und des Rates vom 8. Juni 2011 über die Beschränkung der Verwendung bestimmter gefährlicher Stoffe in Elektro- und Elektronikgeräten.
	(Anzuwenden in Ländern mit Recycling-Systemen). Diese Kennzeichnung auf dem Produkt oder der Literatur gibt an, dass das Produkt und elektronisches Zubehör (Ladegerät, USBKabel, elektronisches Material, Handsender usw.) sollten nicht mit dem Hausmüll am Ende seiner Nutzungsdauer entsorgt werden. Um mögliche Schäden für die Umwelt oder der menschlichen Gesundheit durch unkontrollierte Abfallentsorgung zu vermeiden, trennen Sie diese Elemente von anderen Arten von Müll und entsorgen Sie die nachhaltige Wiederverwertung um stofflichen Ressourcen zu fördern. Private Nutzer sollten den Händler, bei dem sie das Produkt gekauft haben oder die Nationale Umweltbehörde kontaktieren um Einzelheiten darüber, wo und wie sie diese Produkte für eine umweltfreundliche Weise recyceln, wiederverwerten können. Gewerbliche Nutzer sollten sich an ihren Lieferanten wenden und die Allgemeinen Bedingungen des Kaufvertrages prüfen. Dieses Produkt und deren elektronische Zubehörteile dürfen nicht mit anderen gewerblichen Abfällen Müll gemischt werden.
	
	Diese Kennzeichnung zeigt an, dass das Produkt und elektronisches Zubehör ab. (Ladegerät, USB-Kabel, elektronische Geräte, Steuerungen, etc.), einer elektrischen Entladungen unterliegen. Seien Sie vorsichtig beim Umgang mit dem Produkt und achten Sie auf alle Sicherheitsbestimmungen in diesem Handbuch.

# 01. SICHERHEITSINFORMATION

## ALLGEMEINE HINWEISE

- Dieses Handbuch enthält wichtige Informationen zur Sicherheit und Gebrauch. Lesen Sie alle Anweisungen sorgfältig durch, bevor Sie mit der Installation / Verwendung beginnen, und bewahren Sie dieses Handbuch an einem sicheren Ort auf, damit Sie es bei Bedarf jederzeit abrufen können.
- Dieses Produkt ist nur zur Verwendung wie in diesem Handbuch beschrieben vorgesehen. Jede andere Anwendung oder Operation, die nicht berücksichtigt wird, ist ausdrücklich untersagt, da dadurch das Produkt beschädigt werden und/oder Personen gefährdet werden können, die zu schweren Verletzungen führen können.
- Dieses Handbuch richtet sich in erster Linie an professionelle Installateure und entbindet nicht die Verantwortung des Benutzers, den Abschnitt "Anwendungsnormen" zu lesen, um die korrekte Funktion des Produkts sicherzustellen.
- Die Installation und Reparatur dieses Geräts darf nur von qualifizierten und erfahrenen Technikern durchgeführt werden, um sicherzustellen, dass alle diese Verfahren in Übereinstimmung mit den geltenden Gesetzen und Bestimmungen ausgeführt werden. Nicht professionellen und unerfahrenen Benutzern ist es ausdrücklich untersagt, Maßnahmen zu ergreifen, es sei denn, dies wird von spezialisierten Technikern ausdrücklich verlangt.
- Installationen müssen häufig überprüft werden, um Unwucht und Anzeichen von Verschleiß, Kabel, Federn, Scharnieren, Rädern, Stützen oder anderen mechanischen Montageelementen zu überprüfen.
- Nutzen Sie das Gerät nicht, wenn Reparaturen oder Einstellungen erforderlich sind.
- Bei Wartung, Reinigung und Austausch von Teilen muss das Produkt von der Stromversorgung getrennt werden. Dies gilt auch für alle Vorgänge, bei denen die Produktabdeckung geöffnet werden muss.
- Die Verwendung, Reinigung und Wartung dieses Produkts kann von Personen ab 8 Jahren und von Personen, deren körperliche, sensorische

oder geistige Leistungsfähigkeit eingeschränkt ist, oder von Personen ohne Kenntnis der Funktionsweise des Produkts, sofern vorhanden, durchgeführt werden die Beaufsichtigung oder Anweisung von Personen, die Erfahrung mit der Verwendung des Produkts auf sichere Weise haben und die damit verbundenen Gefahren verstehen.

- Kinder sollten nicht mit dem Produkt oder Öffnungsvorrichtungen spielen, um ein unbeabsichtigtes Auslösen der motorisierten Tür oder des Tores zu verhindern.

## HINWEISE FÜR DEN INSTALLATEUR

- Bevor Sie mit den Installationsverfahren beginnen, stellen Sie sicher, dass Sie über alle Geräte und Materialien verfügen, die für die Installation des Produkts erforderlich sind.
- Sie sollten sich den Schutzindex (IP) und die Betriebstemperatur notieren, um sicherzustellen, dass er für den Installationsort geeignet ist.
- Stellen Sie dem Benutzer das Produkthandbuch zur Verfügung und informieren Sie ihn, wie im Notfall damit umzugehen ist.
- Wenn der Automatismus an einem Tor mit einer Fußgängertür installiert ist, muss ein Türverriegelungsmechanismus installiert werden, während das Tor in Bewegung ist.
- Installieren Sie das Produkt nicht "verkehrt herum" oder durch Elemente, die sein Gewicht nicht tragen. Fügen Sie bei Bedarf an strategischen Punkten Halterungen hinzu, um die Sicherheit des Automatismus zu gewährleisten.
- Installieren Sie das Produkt nicht in explosionsgefährdeten Bereichen.
- Die Sicherheitseinrichtungen müssen die möglichen Quetsch-, Schnitt-, Transport- und Gefahrenbereiche der motorisierten Tür oder des Tores schützen.
- Stellen Sie sicher, dass die zu automatisierenden Elemente (Tore, Türen, Fenster, Jalousien usw.) einwandfrei funktionieren und ausgerichtet und eben sind. Stellen Sie außerdem sicher, dass sich die erforderlichen mechanischen Anschlüsse an den entsprechenden Stellen befinden.
- Die elektronische Steuerung muss an einem Ort installiert werden, der

# 01. SICHERHEITSINFORMATION

vor Flüssigkeiten (Regen, Feuchtigkeit usw.), Staub und Schädlingen geschützt ist.

- Sie müssen die verschiedenen elektrischen Kabel durch Schutzschläuche verlegen, um sie vor mechanischen Belastungen, im Wesentlichen am Stromkabel, zu schützen. Bitte beachten Sie, dass alle Kabel von unten in den Steuerungskasten eingehen müssen.
- Wenn der Automatismus in einer Höhe von mehr als 2,5m über dem Boden oder einer anderen Zugangsebene installiert werden soll, müssen die Mindestanforderungen für Sicherheit und Gesundheitsschutz für den Einsatz von Arbeitsmitteln durch die Arbeiter bei der Arbeit des Unternehmens beachtet werden. Richtlinie 2009/104 EG des Europäischen Parlaments und des Rates vom 16. September 2009.
- Bringen Sie das permanente Etikett für die manuelle Freigabe so nah wie möglich am Mechanismus an.
- An den stationären Stromversorgungsleitungen des Produkts muss ein Trennmittel, wie z. B. ein Schalter oder ein Trennschalter an der Schalttafel, gemäß den Installationsvorschriften vorgesehen sein.
- Wenn für das zu installierende Produkt eine Stromversorgung mit 230V oder 110V erforderlich ist, stellen Sie sicher, dass der Anschluss an eine Schalttafel mit Erdungsanschluss erfolgt.
- Das Produkt wird nur mit Niederspannungssicherheit mit elektronischer Steuerung betrieben. (nur bei 24V Motoren)

## HINWEISE AN DEN BENUTZER

- Bewahren Sie dieses Handbuch an einem sicheren Ort auf, an dem Sie sich bei Bedarf jederzeit informieren können.
- Wenn das Produkt ohne Vorbereitung mit Flüssigkeiten in Kontakt kommt, muss es sofort vom Strom getrennt werden, um Kurzschlüsse zu vermeiden, und einen qualifizierten Techniker hinzuziehen.
- Vergewissern Sie sich, dass der Installateur Ihnen das Produkthandbuch zur Verfügung gestellt und Sie informiert hat, wie Sie im Notfall mit dem Produkt umgehen.
- Wenn das System repariert oder modifiziert werden muss, entsperren

Sie das Gerät, schalten Sie die Stromversorgung aus und nutzen Sie es erst wieder, wenn alle Sicherheitsbedingungen erfüllt sind.

- Im Falle eines Auslösen von Leistungsschaltern oder einem Ausfall der Sicherung, lokalisieren Sie die Störung und beheben, bevor der Leistungsschalter zurückgesetzt oder die Sicherung ausgetauscht wird. Wenn die Störung nicht anhand dieses Handbuchs repariert werden kann, wenden Sie sich an einen Techniker.
- Halten Sie den Aktionsbereich des motorisierten Tor während der Bewegung frei und erzeugen Sie keinen Widerstand gegen die Bewegung.
- Nehmen Sie keine Arbeiten an den mechanischen Elementen oder Scharnieren vor, wenn sich das Produkt in Bewegung befindet.

## VERANTWORTUNG

- Der Lieferant lehnt jegliche Haftung ab, wenn:
  - produktausfall oder Verformung durch unsachgemäße Installation, Verwendung oder Wartung!
  - wenn die Sicherheitsvorschriften bei der Installation, Verwendung und Wartung des Produkts nicht beachtet werden.
  - wenn die Anweisungen in diesem Handbuch nicht befolgt werden.
  - wenn Schäden entstehen durch unbefugte Änderungen.
  - In diesen Fällen erlischt die Garantie.

## LEGENDE SYMBOLE



• Wichtige Sicherheitshinweise



• Nützliche Informationen



• Programmier Informationen



• Potentiometer Informationen



• Informationen zu Anschlüssen



• Tasten Informationen

## 02. DIE VERPACKUNG

### IM INNEREN DER VERPACKUNG

In der Verpackung finden Sie folgende Komponenten:

- 01 • 01 Motor
- 02 • 01 Hauptverbindungsstange
- 03 • 01 Gebogene, zweite Verbindungsstange
- 04 • 02 Handsender
- 05 • 01 Winkelschiene
- 06 • 01 Entriegelungs Seil
- 07 • 03 Befestigungsschelle für Motor an Schiene
- 08 • 01 Befestigungs Platte für Schiene an Decke
- 09 • 01 Befestigungsplatte für Schiene an Sturz
- 10 • 01 Befestigungsplatte für das Tor
- 11 • 01 Verstärkungs Trägerplatte für Montageplatte an Tor
- 12 • 01 Endanschlag
- 01 Satz Befestigungszubehör
- 01 Halterung des Handsender

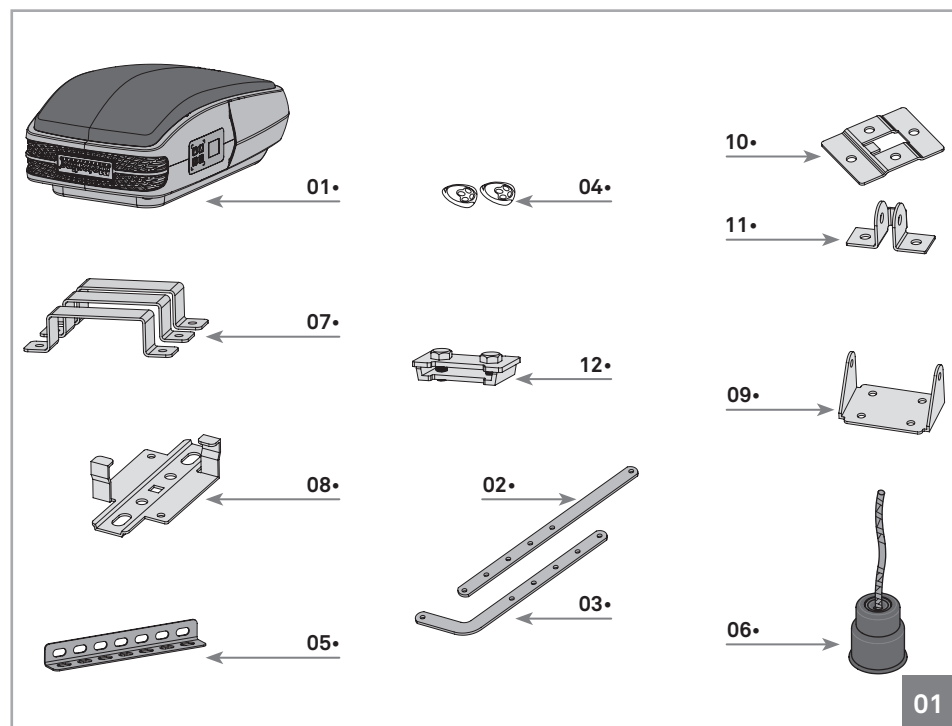

01

## 03. DER ANTRIEB

### TECHNISCHE DATEN

Die technischen daten des automatismus **ROSSO EVO** sind wie folgt:

	ROSSO EVO 60	ROSSO EVO 100	ROSSO EVO 120
• Stromversorgung	AC 230V 50/60Hz	AC 230V 50/60Hz	AC 230V 50/60Hz
• Motor	DC24V - 100W	DC24V - 120W	DC24V - 160W
• Geschwindigkeit	140mm /seg	140mm /seg	140mm /seg
• Lärm/Dezibel	LpA <= 56dB (A)	LpA <= 56dB (A)	LpA <= 56dB (A)
• Motorleistung	600N	1000N	1200N
• Betriebstemperatur	-25°C ~ 55°C	-25°C ~ 55°C	-25°C ~ 55°C
• Thermoschutz	120°C	120°C	120°C
• Schutzgrad	IP20	IP20	IP20
• Arbeitsfrequenz	80%	80%	80%
• Innenleuchte	3 min	3 min	3 min
• Maximale Tor Fläche	10m <sup>2</sup>	15m <sup>2</sup>	18m <sup>2</sup>
• Speicher	100	100	100
• Code-Typ	Rolling Code	Rolling Code	Rolling Code
• Radio Frequenz	433,92 MHz	433,92 MHz	433,92 MHz

Die Abmessungen des **ROSSO EVO** Antriebes sind wie folgt:

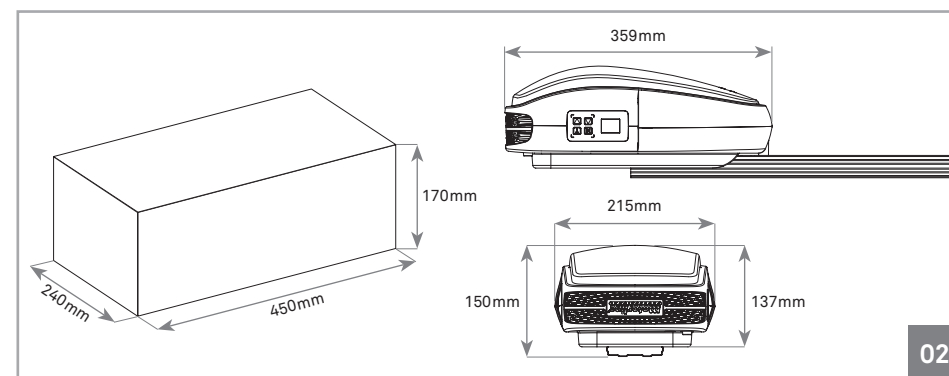

02

## 03. DER ANTRIEB

### MANUELE ENTRIEGELUNG

Das Entsperren des **ROSSO EVO** Antriebes ist sehr einfach und praktisch in der Anwendung. Um diesen zu Entsperren, einfach den Hebel nach unten ziehen (abbildung 03). Um den Antrieb wieder blockieren, den Hebel in seine ursprüngliche Position nach oben drücken.

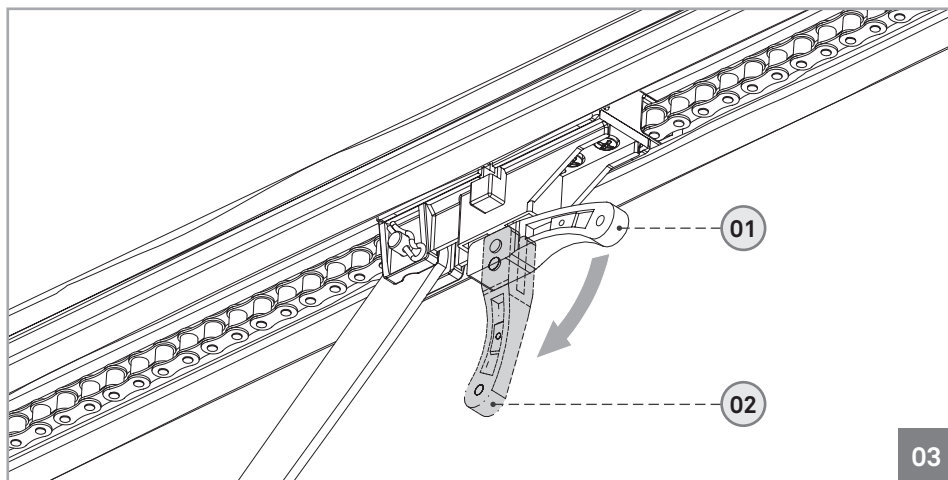

**Position 01** • Motor Blockiert

**Position 02** • Motor Entriegelt

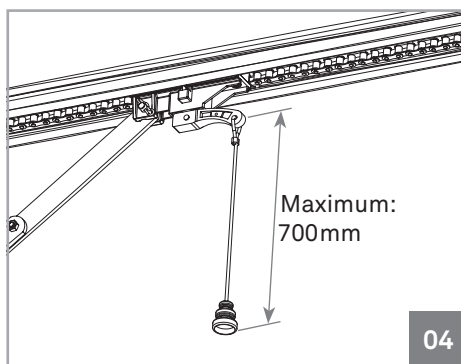

← Zum Lieferumfang gehört ein Seil, das an den Entsperr Hebel befestigt wird und so das anwenden des Entsperren praktisch und komfortabel macht.

## 03. DER ANTRIEB

### ENTFERNEN DER OBEREN ABDECKUNG

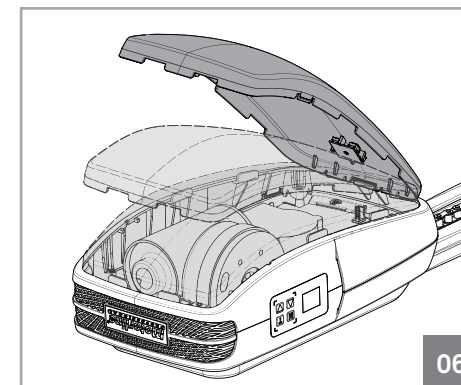
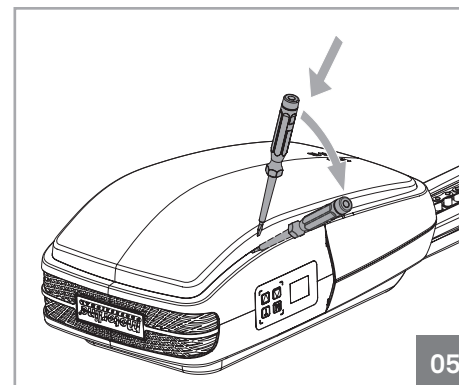

Um die Abdeckung zu entfernen, legen Sie einfach einen Schraubendreher an den Seiten schrauben, und erstellen Sie einen Hebel, um die Nuten zwischen der oberen Abdeckung und des Körpers zu lösen. Anschliessend einfach den Deckel entfernen.

### EINSETZEN DER OBEREN ABDECKUNG

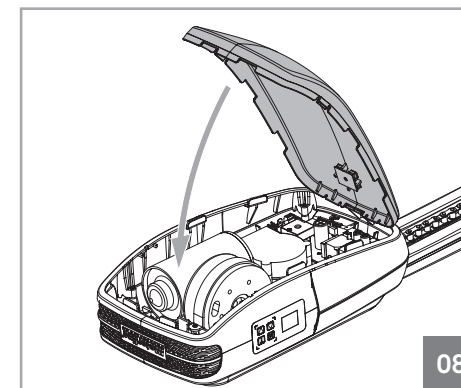
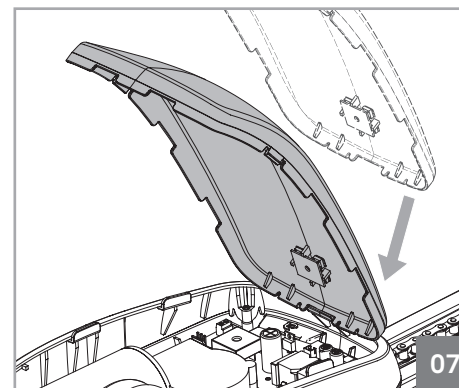

Um die obere Abdeckung wieder einzusetzen, müssen Sie zuerst den hinteren teil der Abdeckung einsetzen, wie in der Abbildung 07 zu sehen ist, und nach unten drücken. Die Nuten passen sich automatisch wieder ein.

## 03. DER ANTRIEB

### LEDS ERNEUERN

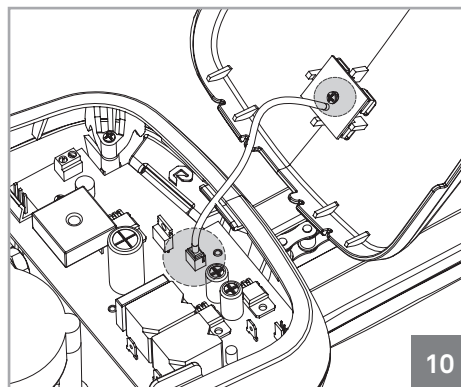
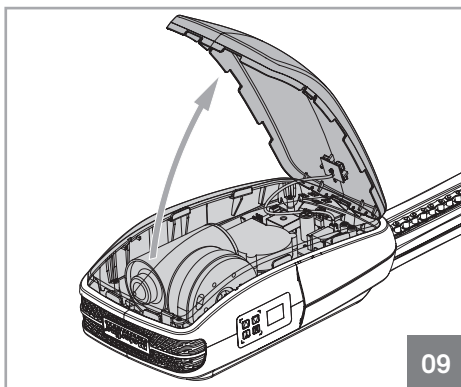

- Um die LED-Platine zu wechseln, müssen Sie die obere Abdeckung öffnen und die Kabel der LED, s von der Steuerung entfernen. Schrauben Sie LED-Platine von der oberen Abdeckung, und entfernen Sie die Platine. Jetzt einfach die neue LED-Platine anschrauben, setzen Sie das Kabel in die Steuerung und setzen wieder die obere Abdeckung des Antriebes ein.

### SICHERUNG ERNEUERN

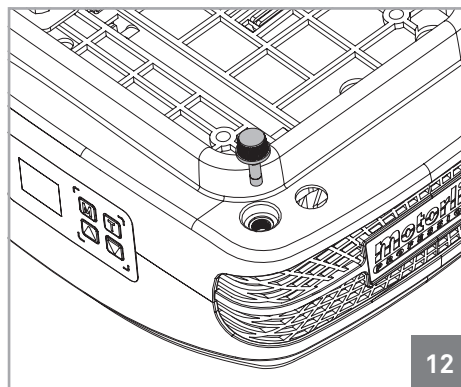
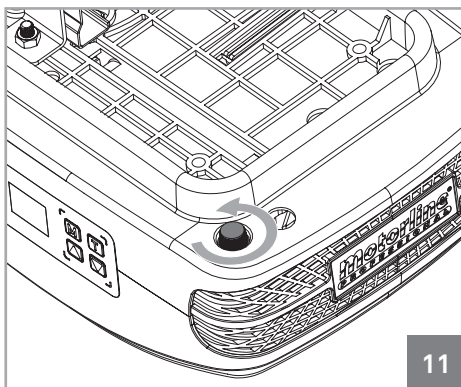

- Um die Sicherung zu wechseln muss zunächst die Schraube lösen, wie im Bild 11. Dann einfach nach oben ziehen (Bild 12). Wiederholen Sie die Schritte in der entgegengesetzten Richtung, um die Sicherung einzusetzen. Der Automatismus benötigt einen 250V 2,5 A Sicherung.

## 03. DER ANTRIEB

### INFORMATIONEN VOR DER INSTALLATION

Damit der Automatismus **ROSSO EVO** ordnungsgemäß funktioniert, müssen Sie vor der Installation Aufmerksamkeit auf die folgenden Parameter setzen:

- Lesen sie alle schritte mindestens einmal durch, um so den prozess der installation und konfiguration zu lernen.
- Stellen sie sicher, dass der türrahmen solide ist und automatisiert betrieben werden kann.
- Überprüfen sie, das das sektionaltor keine technischen mängel, wie reibung/schwernes hat, da dies die haltbarkeit der automatisierung in frage stellen kann.
- Überprüfen Sie, ob sich das tor in einem gutem zustand befindet, um den antrieb zu installieren, in dem sie das tor von hand um 800mm, 1600mm und 2000mm von boden heben. Prüfen Sie, das das tor in dieser position geöffnet bleibt. Wenn das Tor beginnt zu öffnen oder zu schliessen, bedeutet dies, dass die federn schlecht ausbalanciert sind.
- Überprüfen sie die umgebenden des raums. Beurteilen sie vorsichtig potenzielle Risiken, wie mögliche kontakte durch insekten, und anderem infiltration, die zu sachschäden führen können.
- Stellen sie sicher, dass der antrieb an 230V zugeführt wird, und ordnungsgemäß von der erdungskabel geschützt ist.
- Stellen sie sicher, dass ausreichend schutz gegen kurzschlüsse, überspannungen und masseverbindung in der systemsteuerung.
- Seien sie vorsichtig beim umgang mit der steuerung, der unsachgemäßer gebrauch kann einige elektrische komponenten beschädigen.
- Stellen sie sicher, dass sie alle das richtige material für die installation vorbereitet haben.
- Stellen sie sicher, dass sie alle richtigen materialien für die installation vorbereitet haben.



**Es ist sehr wichtig, dass diese Vorsichtsmaßnahmen eingehalten werden!**

Nur auf diese Weise ist der ordnungsgemäße Betrieb und die Haltbarkeit des Automatisierung erreicht!

## 04. INSTALLATION

### BEFESTIGUNG DES MOTOR AN DIE SCHIENE



Mit der Standard Schiene können Sie Tore bis maximale 2500mm automatisieren.

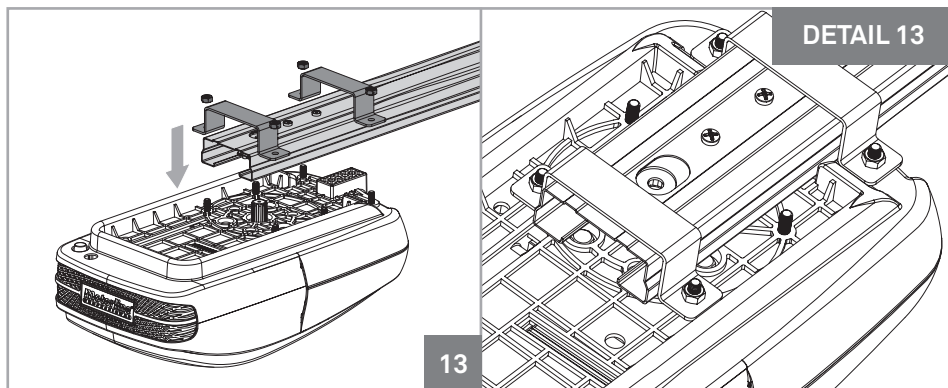

**01** • Die Befestigung der Führungsschiene aus Eisen an den Antrieb muss mit Hilfe der Bleche und M6 Schrauben, wie in der Abbildung oben gezeigt wird, durchgeführt. Vier Schrauben festziehen, so dass die zwei mittleren Schrauben freien bleiben.

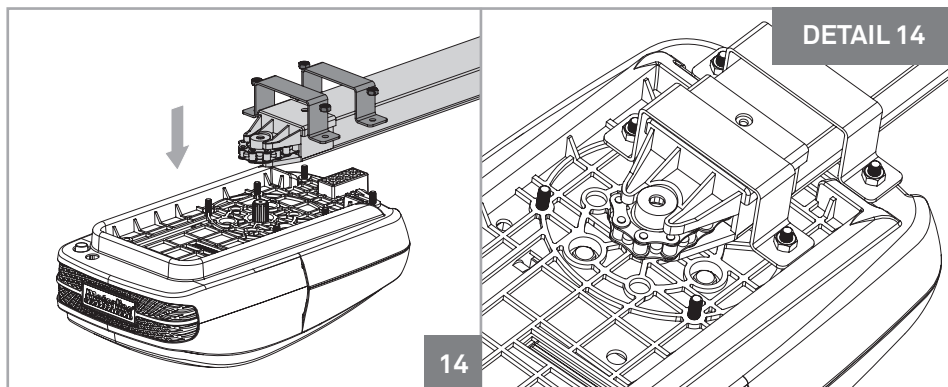

**02** • Die Befestigung der Führungsschiene aus Eisen an den Antrieb muss mit Hilfe der Bleche und M6 Schrauben, wie in der Abbildung oben gezeigt wird, durchgeführt. Lassen Sie die zwei gegenüberliegenden Schrauben frei.

## 04. INSTALLATION

### INSTALLIEREN DES AUTOMATISMUS

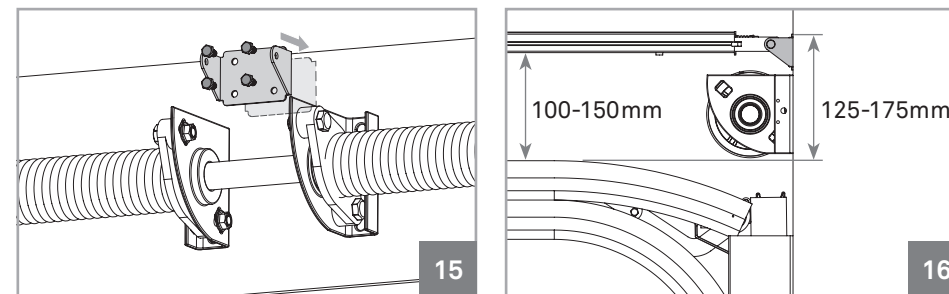

**01** • Befestigung der **Befestigungsplatte für Schiene an Sturz**, wie in der linken Abbildung 15. Abbildung 16 können Sie den Abstand zwischen der Schiene und des Tores und dem oberen Abstand der Befestigungsplatte sehen. (125-175mm).

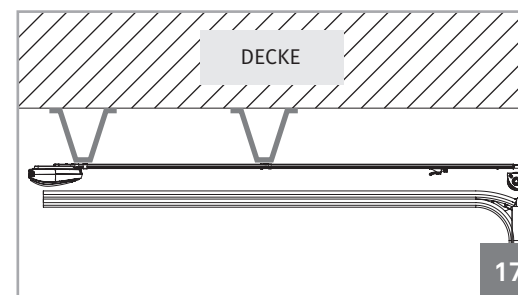

← **Hinweis** • Wenn Sie die Schiene nicht nach Massangaben an die Decke befestigen können, müssen Sie eine solide und feste Struktur schaffen, so dass die richtigen Massangaben eingehalten werden können. Diese Struktur kann an die Decke befestigt werden, wie links in der Abbildung 17.

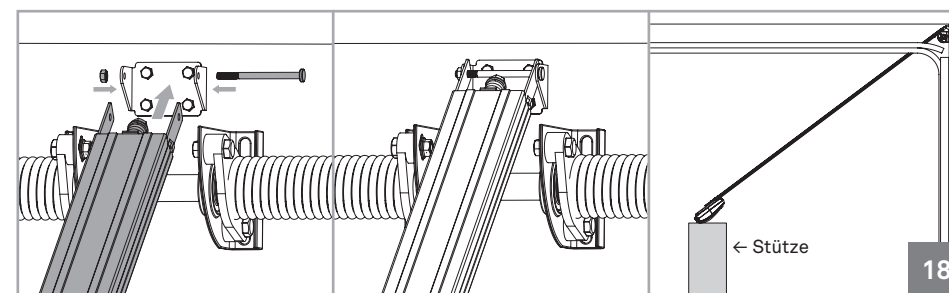

**02** • Befestigen Sie die Schiene in die bereits angebrachte Montageplatte. Um dieses einfacher durchführen zu können, bringen Sie die Schiene in eine Schrägstellung (Antrieb ruht auf dem Boden). Die Installation ist so einfach durchzuführen, da Sie die Schiene nur an einer Seite bearbeiten.



## 04. INSTALLATION

### INSTALLIEREN DES AUTOMATISMUS

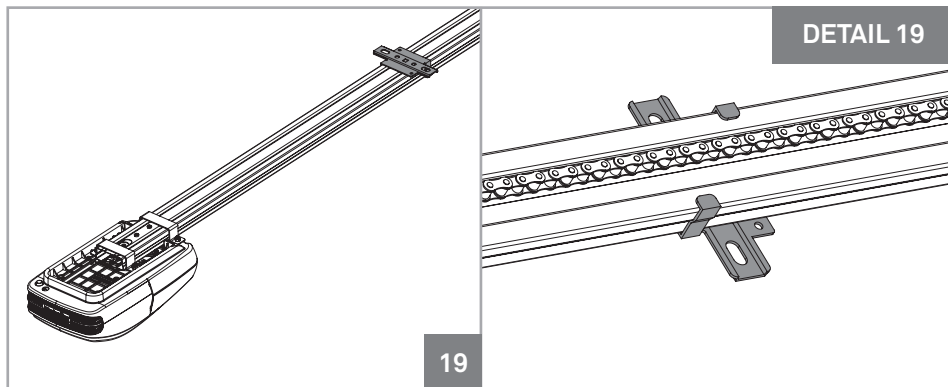

**03** • Setzen Sie die **Montageplatte der Befestigung an Decke** einfach an die mitte der Schiene, wie im Bild zu sehen.

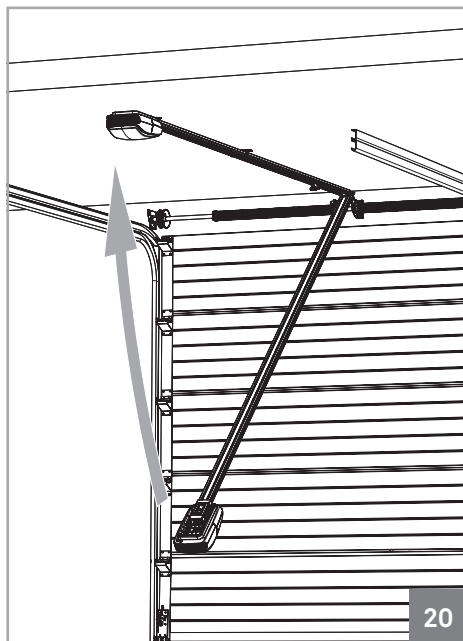

**04** • Heben Sie den Motor, bis die Führung horizontal nivelliert ist. Wenn nötig, müssen Sie eine solide und feste Struktur schaffen, wie auf der vorherigen Seite gezeigt, so dass die Schiene eben und in Waage instilliert werden kann (Bild 17). Markieren Sie die Löcher der Montageplatte an der Decke oder der Struktur und führen Sie die notwendigen Befestigungsbohrungen durch.

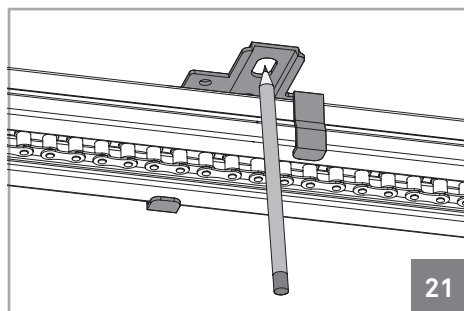

## 04. INSTALLATION

### INSTALLIEREN DES AUTOMATISMUS

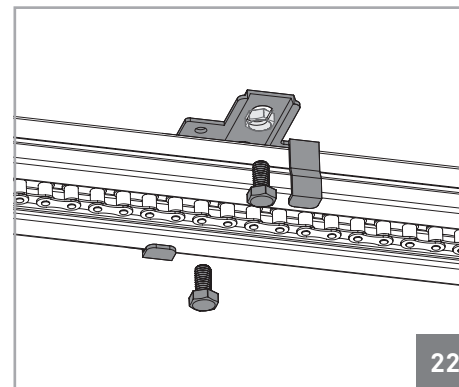

**05** • Nach dem markieren der Montagebohrlöcher, befestigen Sie die Schiene mit Schrauben. Als nächstes die Befestigungsschelle nah am Antrieb montieren und so diesen sichern (Bild 23).

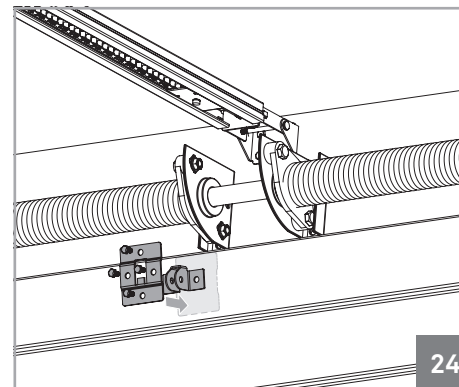
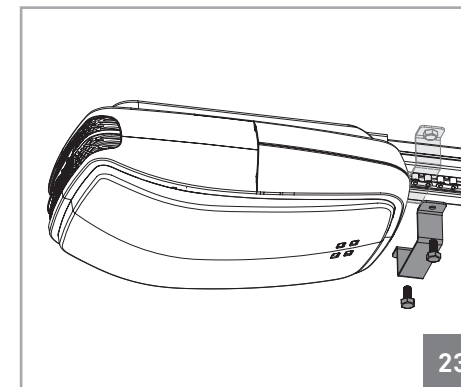

**06** • Befestigen Sie die Befestigungsplatte des Tores am oberen teil des Tores. Die Platte muss horizontal zentriert sein, so daß diese mit der Schiene in einer linie ausgerichtet ist. Sie sollten auch so hoch wie möglich am Tor befestigt sein, wie im obigen Bild 24.

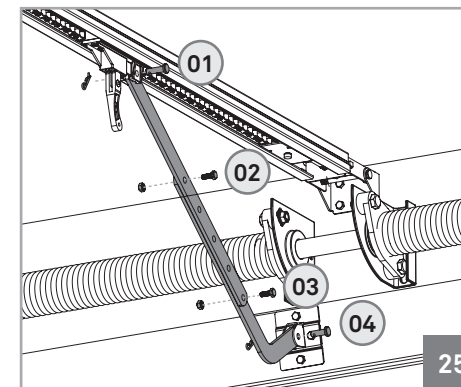

**07** • Befestigen Sie nun die beiden Verbindungsstangen zwischen der Führung an der Schiene und der Befestigungsplatte des Tores. Verwenden Sie M8 Schrauben und Muttern, um die beiden Verbindungsstangen an einander zu schrauben (**02**) und die Stifte mit Schrauben, um Führung an der Schiene und der Befestigungsplatte des Tores (**01** und **04**) zu befestigen.

# 04. INSTALLATION

## INSTALLATIONS

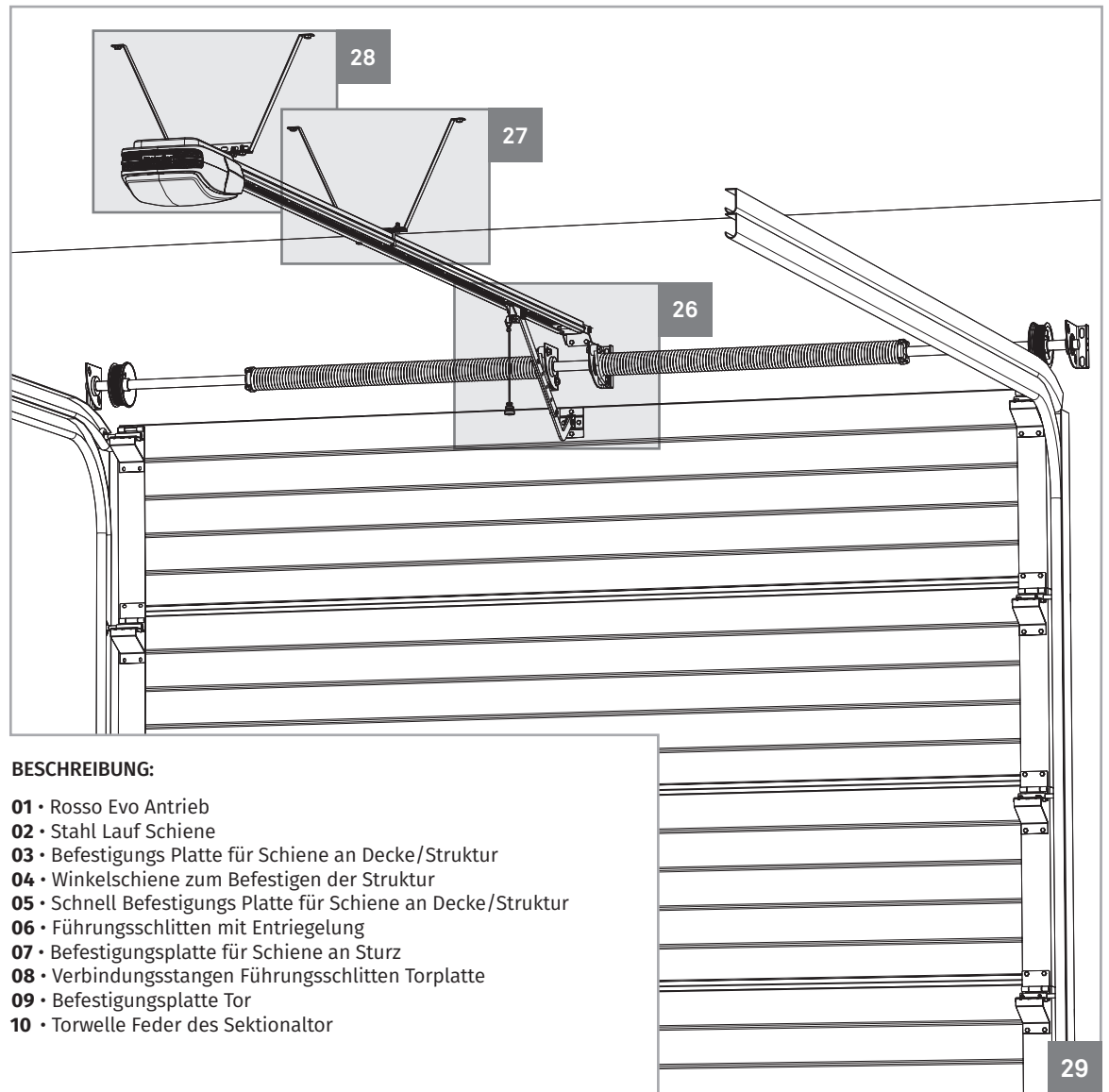
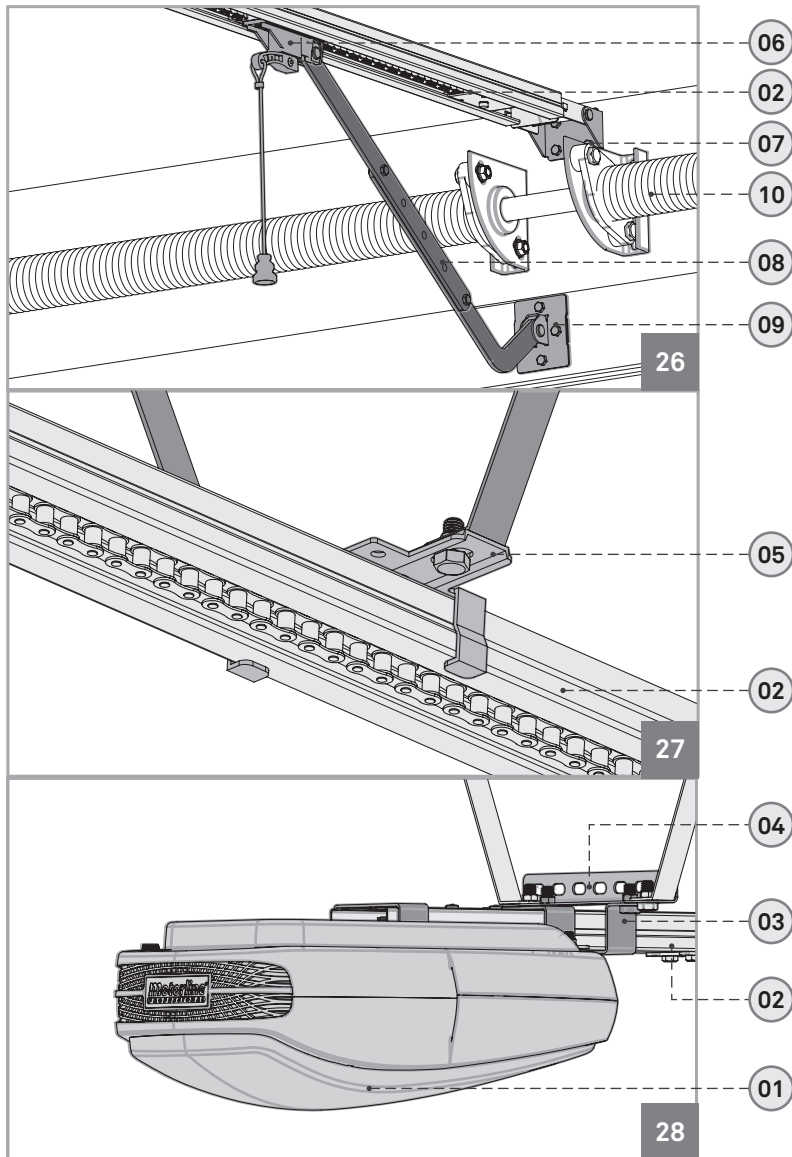

### BESCHREIBUNG:

- 01 • Rosso Evo Antrieb
- 02 • Stahl Lauf Schiene
- 03 • Befestigungs Platte für Schiene an Decke/Struktur
- 04 • Winkelschiene zum Befestigen der Struktur
- 05 • Schnell Befestigungs Platte für Schiene an Decke/Struktur
- 06 • Führungsschlitten mit Entriegelung
- 07 • Befestigungsplatte für Schiene an Sturz
- 08 • Verbindungsstangen Führungsschlitten Torplatte
- 09 • Befestigungsplatte Tor
- 10 • Torwelle Feder des Sektionaltor

## 05. PROGRAMMIERUNG

### BESCHREIBUNG



#### Beschreibung:

- 88** • Display
- M** • Hauptmenü
- T** • Handsender Programmieren
- ▲ • Erhöhung
- ▼ • Verkleinern

Beim Anschluss der Stromversorgung, beginnt das Display einen Countdown von **99** bis **11** und die LED Beleuchtung bleibt für 2 Sekunden an. Wenn sich der Motor in Stand-By befindet, zeigt das Display folgendes Bild **88**.

Wenn der Antrieb geöffnet ist, zeigt das Display immer diese Nachricht **OP**.  
Wenn der Antrieb geschlossen ist, zeigt das Display immer diese Nachricht **CB**.

**Hinweis:** Wenn Sie die Signal Blinkleuchte anschliessen, wird diese bei jeder Bewegung, Zyklus des Tores blinken.

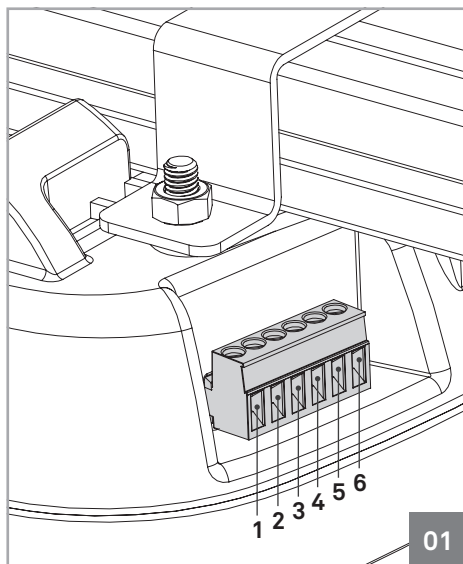

#### Anschlüsse:

- 1 • Fußgänger Tür (Verbinden NC)
- 2 • PB (Kontakt NO)
- 3 • PE (Kontakt NC)
- 4 • GND (gemeinsam)
- 5 • +24V
- 6 • Externe Blink Lichtleuchte (max.24V 5W)

## 05. PROGRAMMIERUNG

### MENÜFUNKTIONEN

Die Steuerung verfügt über ein Hauptmenü, auf die der Zugriff verschiedenen Konfigurationen des Automatismus ermöglicht.

<b>P0</b>	Programmierung der "Follow Me" Funktion	<b>P5</b>	Aktivieren/Deaktivieren der Funktion Eigentumswohnung
<b>P1</b>	Programmierung der Endpositionen beim Öffnen und Schließen	<b>P6</b>	Programmierung des Service Hinweis
<b>P2</b>	Programmierung der Antriebskraft	<b>P7</b>	Programmierung von vorhandenen Handsender
<b>P3</b>	Aktivieren/Desaktivieren der sicherheits Lichtschranke	<b>P8</b>	Kontrol Arbeitszyklen
<b>P4</b>	Programmierung der automatischen Schließfunktion	<b>P9</b>	Aktivieren/Deaktivieren der Schlüpftür



#### Alle Programmierungen beginnen im Stand-by-Modus (--)!

Alle Installationsanweisungen in der Anleitung wurden im Stand-by-Modus konfiguriert (--).

**Sie müssen den Programmiermodus P1 mit geschlossen Tor, sodas der erste Schritt der Konfiguration das öffnen ist.**

### 88 • Programmierung der "Follow Me"

- 01** • Drücken Sie die **M** Taste für 4 Sekunden, um in das Programmiermenü gelangen.
- 02** • Das Display zeigt **P1**. Drücken Sie die Taste ▼ um weiter in **P0**.
- 03** • Drücken Sie einmal die Taste **M**, um in das Untermenü zu gelangen.
- 04** • Das Display zeigt den aktuell eingestellten Wert an. Sie können nun mit den Tasten ▲ oder ▼ eine andere Option auswählen, um den gewünschten Wert für "Follow Me" auszuwählen. **Hinweis:** Jeder Wert entspricht den Sekunden, die die Automatisierung auf das Schließen wartet.  
• Beispiel: **02** entspricht **2 Sekunden**.
- 05** • Drücken Sie die Taste **M** 2 Sek. lang, um die gewünschte Option zu bestätigen.

**Arbeitsweise** • Die "Follow Me" Funktion schließt das Tor automatisch, nachdem die Lichtschranken den Durchgang von Personen oder Fahrzeugen erkannt haben.

**Das Zeitintervall zwischen dem Durchgang von Autos/Personen der Lichtschranken und dem Beginn des Torschließvorgangs kann von 0 bis 10 Sekunden eingestellt werden.**



Diese Funktion funktioniert nur, wenn die Funktionen **P3** und **P4** aktiviert sind.

## 05. PROGRAMMIERUNG

### MENÜFUNKTIONEN

#### **00** • Programmierung des Öffnen und Schließen

- 01** • Drücken Sie für 4 Sekunden die **M-Taste**, um in das Programmier Menü zu gelangen.
  - 02** • Das Display zeigt P1, drücken Sie die **M-Taste**, um in das Untermenü zu öffnen.
  - 03** • Das Display zeigt **OP**, und jetzt können Sie mit Hilfe der Tasten **▲** oder **▼** den Endpunkt beim öffnen des Tores justieren.
  - 04** • Drücken Sie für 2 Sekunden die **M-Taste** um die Position zu bestätigen.
  - 05** • Das Display wird Ihnen CL zeigen, und jetzt kann die Endposition zum Schliessen mit den gleichen Tasten **▲** oder **▼** konfiguriert werden.
  - 06** • Drücken Sie für 2 Sekunden die **M-Taste** die geschlossene Position zu bestätigen. Die Steuerung speichert die Einstellung und beendet den Programmiermodus.
- Die LEDs gehen für 2 Sekunden an und das Tor beginnt automatisch auf und zu, bis die programmierten Endpositionen erreicht werden, die im Display mit OP beim Öffnen und CL beim Schließen angezeigt werden. Wenn das Tor die Endposition des Schliessen erreicht hat, gelangt die Steuerung wieder im Stand-by-Modus (--).



Wenn Sie länger als **20 Sekunden** keine Taste betätigen, verlässt die Steuerung den Programmier Modus und gelangt automatisch in den Stand-by-Modus ohne Speichern der Aktion.

#### **02** • Programmierung der Antriebskraft

- 01** • Drücken Sie für 4 Sekunden die **M-Taste**, um in das Programmiermenü zu gelangen.
- 02** • Im Display erscheint **P1**, drücken Sie die Taste **▲** oder **▼** wiederholt bis im Display P2 erscheint.
- 03** • Drücken Sie einmal die **M-Taste**, um in das Untermenü zu gelangen.
- 04** • Das Display wird Ihnen ein Wert zwischen **F1** und **F9** zeigen, das das Niveau der konfigurierten Motor Kraft identifiziert. Mit den Tasten **▲** oder **▼** auf die gewünschte Option positioniert. Wobei **F1** dem Minimum und **F9** Maximalkraft entspricht.
- 05** • Drücken Sie einmal die **M-Taste**, um diese Option zu speichern.
- 06** • Die Steuerung wechselt in den **Stand-by-Modus** (--) Die Einstellungen beendet mit Erfolg.

**Hinweis** • Die Steuerung ist ab Werk mit F2 konfiguriert.

## 05. PROGRAMMIERUNG

### MENÜFUNKTIONEN

#### **03** • Aktivieren/Deaktivieren der sicherheits Lichtschranke

- 01** • Drücken Sie für 4 Sekunden die **M-Taste**, um in das Programmiermenü zu gelangen.
- 02** • Im Display erscheint **P1**, drücken Sie die Taste **▲** oder **▼** wiederholt bis im Display P3 erscheint.
- 03** • Drücken Sie einmal die **M-Taste**, um in das Untermenü zu gelangen.
- 04** • Im Display erscheint der Wert **H0** oder **H1**, die die aktuelle konfiguration zeigt. Verwenden Sie die Tasten **▲** oder **▼** um auf die gewünschte Option, dass **H0** desaktivierte Fotozellen und **H1** aktivierte Fotozellen, zu platzieren.
- 05** • Drücken Sie einmal die **M-Taste**, um diese Option zu speichern.
- 06** • Die Steuerung wechselt in den **Stand-by-Modus** (--) Die Einstellungen beendet mit Erfolg.

**Arbeitsweise** • Wenn Sie die funktion der Lichtschranke aktiviert haben, und ein Hindernis unterbricht diese wenn die Tür schließt, öffnet sich das Tor wieder.

**Hinweis** • Die Verwendung von Fotozellen ist ab Werk deaktiviert (**H0**).



**Debe comenzar todas las programaciones a partir del modo stand-by (--)**

Wenn Sie länger als **20 Sekunden** keine Taste betätigen, verlässt die Steuerung den Programmier Modus und gelangt automatisch in den Stand-by-Modus ohne Speichern der Aktion.

#### **04** • Programmierung der automatischen Schließfunktion

- 01** • Drücken Sie für 4 Sekunden die **M-Taste**, im Programmiermenü.
  - 02** • Im Display erscheint P1, drücken Sie die Taste **▲** oder **▼** wiederholt bis im Display P4 erscheint.
  - 03** • Drücken Sie einmal die **M-Taste**, um in das Untermenü zu gelangen.
  - 04** • Im Display erscheint der Wert 00 und 90, die die Zeit in Sekunden anzeigt, die der Antrieb Motor wartet, ab dann in der die öffnung beendet ist, bis zu der automatische Schließung. Verwenden Sie die Taste **▲** oder **▼** um die gewünschte Option zu positionieren zeigen.
  - 05** • Drücken Sie einmal die **M-Taste**, um diese Option zu speichern.
  - 06** • Die Steuerung wechselt in den **Stand-by-Modus** (--) Die Einstellungen beendet mit Erfolg.
- Hinweis** • Die Option 00 deaktiviert die automatische Schließung, so dass das Tor schliesst wen es einen Befehl von einem programmierten Sender erhält.  
Jede andere Option definiert die automatische Schließzeit, mit einem Minimum von 10 Sekunden (opcion10) und maximal 90 Sekunden (opcion90).

## 05. PROGRAMMIERUNG

### MENÜFUNKTIONEN

#### **P5** • Aktivieren/Deaktivieren der Funktion Eigentumswohnung

- 01** • Drücken Sie für 4 Sekunden die **M**-Taste, um in das Programmiermenü zu gelangen.
  - 02** • Im Display erscheint **P1**, drücken Sie die Taste **▲** oder **▼** wiederholt bis im Display P5 erscheint.
  - 03** • Drücken Sie einmal die **M**-Taste, um in das Untermenü zu gelangen.
  - 04** • Im Display erscheint der Wert C0 oder C1, das die aktuelle Konfiguration der Steuerung anzeigt. Verwenden Sie die Taste **▲** oder **▼** um die gewünschte Option zu wählen.
  - 05** • Drücken Sie einmal die **M**-Taste, um diese Option zu speichern.
  - 06** • Die Steuerung wechselt in den Stand-by-Modus (--) Die Einstellungen beendet mit Erfolg.
- Arbeitsweise** • Mit dieser Funktion ignoriert die Steuerung alle Befehle von konfigurierten Geräten die im Verlauf der Öffnungsvorgangs gesendet werden.
- Wenn Sie den Handsender während der Öffnung drücken, wird der Befehl ignoriert, und das Tor fährt weiter auf.
  - Ist das Tor geöffnet, und der Handsender wird betätigt, beginnt das Tor zu schließen.
  - Ist das Tor im Schließvorgang, und ein Handsender wird gedrückt, beginnt das Tor sich wieder zu öffnen.
- Ist diese Funktion deaktiviert, können Sie das Öffnen oder Schließen wann immer Sie möchten. Jedes Mal, wenn Sie den Handsender drücken Öffnet oder Schließt des Tores, wann immer Sie wollen, auf-stopt-zu-stopt-auf-stopt-zu-stopt (...) nach jedem Befehl.



**Hinweis** • Die Funktionen P4 und P5, wenn diese aktiviert sind, verhindern das das Tor offen bleibt, in dem das Tor immer vollständig öffnet, und nach Ablauf der in P4 definierten Pausenzeit, wieder schließt.

#### **P6** • Programmierung von vorhandenen Handsender

- 01** • Drücken Sie für 4 Sekunden die **M**-Taste, um in das Programmiermenü zu gelangen.
  - 02** • Im Display erscheint P1, drücken Sie die Taste **▲** oder **▼** wiederholt bis im Display P6 erscheint.
  - 03** • Drücken Sie einmal die **M**-Taste, um in das Untermenü zu gelangen.
  - 04** • Im Display erscheint der Wert zwischen 00 oder 45, das die Tausende von Zyklen anzeigt, um ein Warnlicht zur Service Handhabung anzeigen wird. Verwenden Sie die Taste **▲** oder **▼** um die gewünschte Option zu wählen.
  - 05** • Drücken Sie einmal die **M**-Taste, um diese Option zu speichern.
  - 06** • Die Steuerung wechselt in den Stand-by-Modus (--) Die Einstellungen beendet mit Erfolg.
- Arbeitsweise** • Dieser Hinweis erscheint am Ende einer bestimmten Anzahl von abgeschlossenen (öffnet\_stopt\_schliesst\_stopt) Zyklen zur der Überprüfung des Tores oder Federn am Automatismus. Wenn der Automatismus die programmierten Anzahl von Zyklen erreicht hat blinken, die LEDs für 2 Minuten bei jedem Manöver zur Signalisierung, Berichterstattung das die Wartung durchgeführt werden muss.
- Hinweis** • Die Option 00 deaktiviert den Wartungshinweis. Jede andere Option gibt den Tausenden Zyklus an.

## 05. PROGRAMMIERUNG

### MENÜFUNKTIONEN

an. Von Minimum 5.000 Zyklen (Option 05) bis maximal 45.000 Zyklen (Option 45).  
Wann immer Sie dieses Untermenü neu konfigurieren möchten, müssen Sie zwei Konfigurations Schritte durchführen. Im ersten Schritt die Option 00, um ein RESET an der Steuerung durchzuführen, anschließend dann im zweiten Schritt, die gewünschte Option wählen. Die Steuerung wird dann ab diesem Zeitpunkt die Wartungszyklen zählen, und dementsprechend bei Erreichen, den Wartungshinweis zu erteilen.

#### **P8** • Kontrol Arbeitszyklen

- 01** • Drücken Sie für 4 Sekunden die **M**-Taste, um in das Programmiermenü zu gelangen.
  - 02** • Im Display erscheint **P1**, drücken Sie die Taste **▲** oder **▼** wiederholt bis im Display **P6** erscheint.
  - 03** • Drücken Sie einmal die **M**-Taste, um in das Untermenü zu gelangen.
  - 04** • Im Display erscheint der Wert zwischen **00** oder **45**, das die Tausende von Zyklen anzeigt, um ein Warnlicht zur Service Handhabung anzeigen wird. Verwenden Sie die Taste **▲** oder **▼** um die gewünschte Option zu wählen.
  - 05** • Drücken Sie einmal die **M**-Taste, um diese Option zu speichern.
  - 06** • Die Steuerung wechselt in den Stand-by-Modus (--) Die Einstellungen beendet mit Erfolg.
- Arbeitsweise** • Dieser Hinweis erscheint am Ende einer bestimmten Anzahl von abgeschlossenen (öffnet\_stopt\_schliesst\_stopt) Zyklen zur der Überprüfung des Tores oder Federn am Automatismus. Wenn der Automatismus die programmierten Anzahl von Zyklen erreicht hat blinken, die LEDs für 2 Minuten bei jedem Manöver zur Signalisierung, Berichterstattung das die Wartung durchgeführt werden muss.

**Hinweis** • Die Option 00 deaktiviert den Wartungshinweis. Jede andere Option gibt den Tausenden Zyklus an. Von Minimum 5.000 Zyklen (Option 05) bis maximal 45.000 Zyklen (Option 45).  
Wann immer Sie dieses Untermenü neu konfigurieren möchten, müssen Sie zwei Konfigurations Schritte durchführen. Im ersten Schritt die Option 00, um ein RESET an der Steuerung durchzuführen, anschließend dann im zweiten Schritt, die gewünschte Option wählen. Die Steuerung wird dann ab diesem Zeitpunkt die Wartungszyklen zählen, und dementsprechend bei Erreichen, den Wartungshinweis zu erteilen.

## 05. PROGRAMMIERUNG

### MENÜFUNKTIONEN

#### **P8** • Kontrol Arbeitszyklen

- 01** • Drücken Sie für 4 Sekunden die **M**-Taste, um in das Programmiermenü zu gelangen.
- 02** • Im Display erscheint **P1**, drücken Sie die Taste **▲** oder **▼** wiederholt bis im Display **P8** erscheint.
- 03** • Drücken Sie einmal die **M**-Taste, um in das Untermenü zu gelangen.
- 04** • Das Display zeigt drei Nummern, jeweils für 2 Sekunden in Intervallen von 1 Sekunde zwischen Ihnen. Danach wechselt die Steuerung automatisch in den Stand-by-Modus (--)
- Arbeitsweise** • Diese Funktion dient nur zur Information über die geleisteten Arbeits Zyklen des Antriebes (Öffnen-Stopt-Schliessen-Stopt).
- Beispiel** • Wenn Sie das Untermenü **P8** gehen, sehen Sie die ersten Zahl Nr. 15 danach Nr. 65 und schließlich Nr. 22, was bedeutet dass insgesamt 156522 Zyklen durchgeführt wurden.
- RESET über das Menü P6** • Um den Zähler zurückzusetzen, rufen Sie das Untermenü P6 auf, das Display wird dieverse Optionen anzeigen, drücken Sie die Tasten **▲** oder **▼** für 10 Sekunden. Danach wechselt die Steuerung automatisch in den Stand-by-Modus und das RESET im menü **P8** wurde durchgeführt.

#### **P9** • Servicetür / Lichtschranken für Seitentür öffnen

- 01** • Drücken Sie für 4 Sekunden die **M**-Taste, um in das Programmiermenü zu gelangen.
  - 02** • Im Display erscheint **P1**, drücken Sie die Taste **▲** oder **▼** wiederholt bis im Display **P9** erscheint.
  - 03** • Drücken Sie einmal die **M**-Taste, um in das Untermenü zu gelangen.
  - 04** • Im Display erscheint der Wert **E0** oder **E1**, das die aktuelle konfiguration anzeigt. Verwenden Sie die Taste **▲** oder **▼** um die gewünschte Option zu wählen.
  - 05** • Drücken Sie einmal die **M**-Taste, um diese Option zu speichern.
  - 06** • Die Steuerung wechselt in den Stand-by-Modus (--) Die Einstellungen beendet mit Erfolg.
  - Arbeitsweise** • Die Option **E0** deaktiviert die Verwendung dieser Funktionen, während die Option **E1** diese aktiv.
- Bei Aktivierung der Funktion, öffnet/schließt nur der Motor, wenn die Servicetür geschlossen ist oder wenn die Servicetür von der Lichtschranke nicht unterbrochen werden.
- Mit geöffneter Servicetür, lehnt die Steuerung jede Funktion der Öffnung oder Schließung ab.
- Wenn die Servicetür während der Torbewegung sich öffnet, stoppt der Antrieb sofort.
- Wurden die Lichtschranken während das Tor sich öffnet unterbrochen, stoppt das Tor unmittelbar, aber wenn es beim Schließen ist stoppt der Automatismus und umkehrt für 1 Sekunde.

## 05. PROGRAMMIERUNG

### PROGRAMMIERUNG DER HANDSENDER

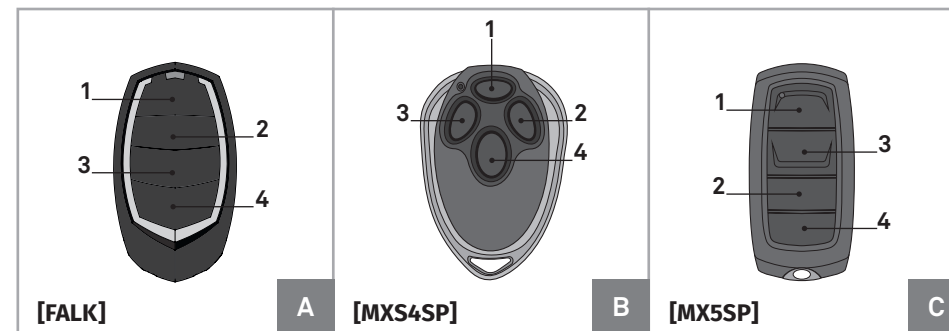

#### • Handsender Standard-Konfiguration mit der T-Taste auf dem Display

- 01** • Im Stand-By Modus (--) drücken Sie die **T**-Taste, bis das Display **SU** zeigt.
- 02** • Drücken Sie 2 mal die vorgesehene Taste am Handsender bis der Antrieb sich bewegt.
- Hinweis** • Wiederholen Sie diese Schritte, immer wenn Sie neue Handsender programmieren.

#### • Handsender Konfiguration über bereits programmierten Handsender

Wenn Sie einen Handsender bereits konfiguriert haben, können Sie diesen zur Speicherung weiterer Handsender nutzen., um Speicher zu bilden Abstand kann neue Befehle konfigurieren. Dies ermöglicht eine einfache Konfiguration ohne direkten Zugriff auf die Steuerung am Antrieb vorzunehmen.

- 01** • Im Stand-By Modus (--) die Tasten 3 und 4 eines bereits konfigurierten Handsender drücken bis die LEDs blinken. Jetzt lassen Sie die gedrückten Tasten los.
- 02** • Drücken Sie nun eine Taste des neuen bis der Antrieb sich bewegt.

**Nota .1** • Wiederholen Sie diese Schritte, immer dann wenn Sie neue Handsender neu konfigurieren möchten.

**Nota .2** • Diese Funktion kann an der Steuerung über das Menü P7 im Display aktiviert oder deaktiviert werden (siehe Seite 11A).

#### • Löschen aller konfigurierten Handsender

- 01** • Im Stand-By Modus (--) drücken Sie die Taste **T** für 10 Sekunden, bis das Display **dl** zeigt.



Die Steuerung verfügt über eine maximale Kapazität von 100 Handsendern, ausschließlich MOTORLINE Handsender auf Rolling Code basis!

## 06. NACH DER INSTALLATION

### ANSCHLAG BEIM ÖFFNEN

Der Antriebe benötigt Anschläge beim öffnen und beim schliessen, um so die Endpositionen zu kontrollieren. Beim Schliessen wird der Boden als Endanschlag genutzt, aber bei der Öffnung ist notwendig, einen Anschlag an der Führungsschiene zu installieren, um sicherzustellen, dass der Schlitten in der Schiene immer an der richtigen Stelle stoppt.

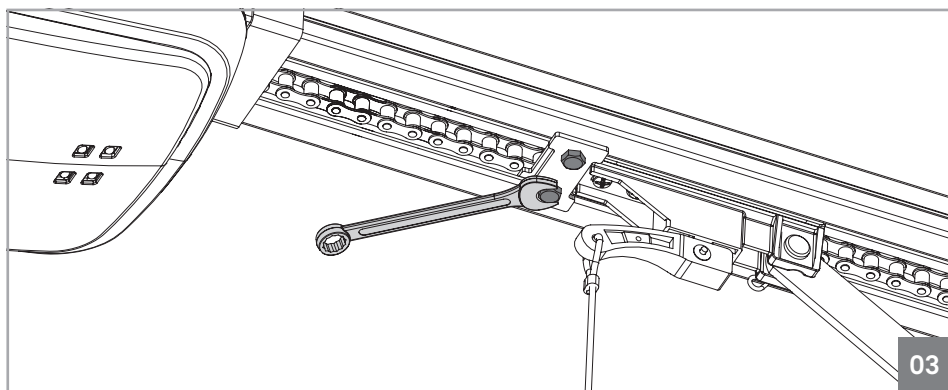
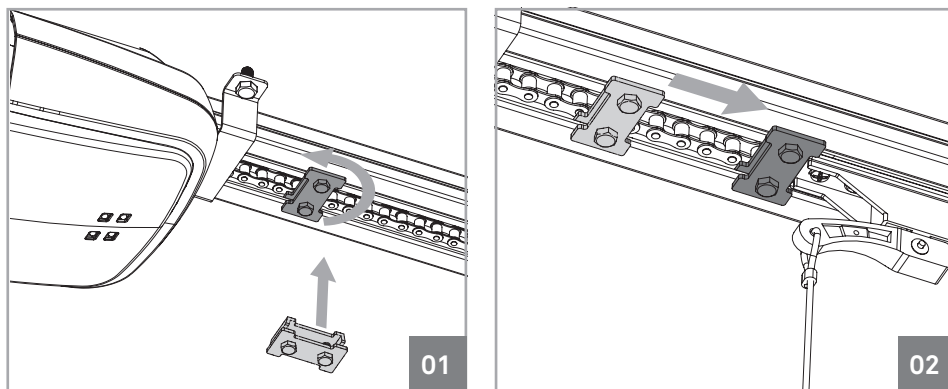

- Um den Öffnungs Endanschlag zu installieren, einfach in die Führungsschiene installieren, wie in Abbildung 01 dargestellt. Der Öffnungs Endanschlag sollte mit einem Teil am äusseren Teil der Führungsschiene und mit dem anderen Teil im Innen sein, so dass dieser Fest angeschraubt an der Führungsschiene sitzt.
- **Mit dem Tor weit geöffnet**, schieben Sie den Endanschlag an den Schlitten (Abbildung 02).
- Dann einfach die beiden Schrauben festziehen, um den Endanschlag genau in dieser Position zu halten (Abbildung 03).

## 06. NACH DER INSTALLATION

### FÜHRUNG KORREKT RICHTEN

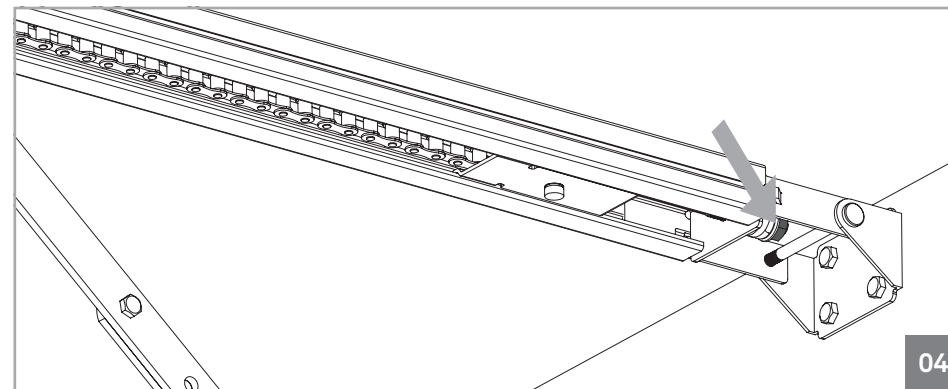

Damit der Automatismus richtig funktioniert, muss die Kette korrekt justiert sein. Dafür müssen Sie kaum etwas die im Bild Angezeigte Schrauben Fest oder lockern, was dazu führen könnte, dass die Kette sich löst. Die Kette sollte nicht zu stramm angezogen sein, so dass eine Beschädigung des Getriebemotors verursachen kann, aber auch nicht zu locker, so dass sich diese aus der Schiene hängt.  
**Hinweis** • Die Zugfeder sollte nie vollständig komprimiert werden, was bedeutet, dass diese maximale gespannt ist!

### WARTUNG

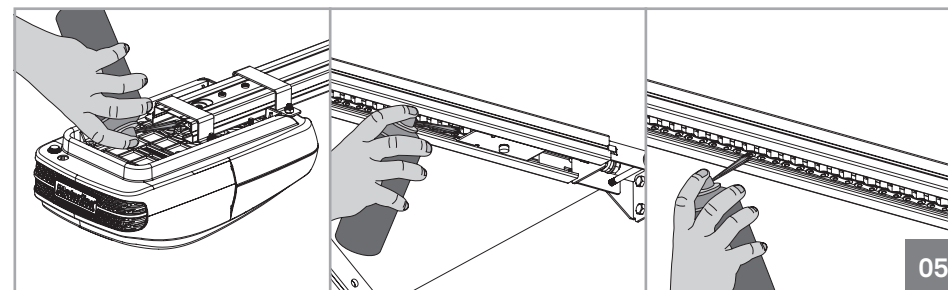

Die einzige Wartungsarbeiten ist die Schmierung der Bewegungsachsen des Automatismus und der Führungsschiene. Die Kettenräder/Ritzel an beiden Enden der Schiene und dem Lager sollten mindestens einmal jährlich geschmiert werden.

## 07. DIAGNOSE

### ANSCHLIESSEN DES MOTORS AN 24V BATTERIE

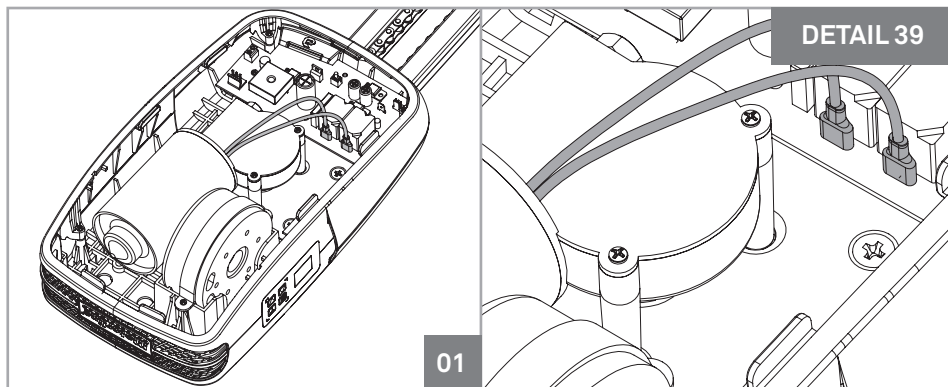

Im Falle einer Störung oder Fehlfunktion des Automatismus, ist es notwendig den ausgefallenen Komponente (Antrieb oder Steuerung) zu erfassen. Hierzu muss der Antrieb direkt zwecks Test an eine **24V DC** Stromversorgung verbunden werden, so das die funktion des Antrieb begutachtet werden kann.

Hierzu trennen Sie einfach die beiden Motorleitungen (wie abgebildet 01), die direkt an die Steuerung angeschlossen sind, und schliessen diese an eine **24V DC** Batterie wie das Bild 02.

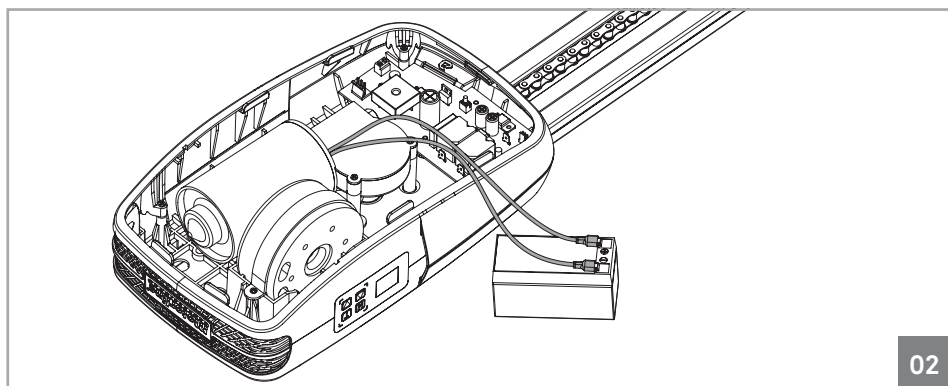









Die Motorkabel sind nicht spezifisch zu verbinden. Der einzige Unterschied ist, dass bei verbindung dreht der Antrieb in einer richtung, tauscht man die Kabel, dreht der Motor in die entgegen gesetzte Richtung.



# 08. PROBLEMLÖSUNG

## FEHLER ANZEIGE DER STEUERUNG

Fehler	Fehler Beschreibung	Ursache	Behebung des Problems
<b>FEHLER DES ZÄHLERS</b> 	<ul style="list-style-type: none"> <li>• Das Steuerung erhält keine Informationen des am Motor installierten Zählers.</li> </ul>	<ul style="list-style-type: none"> <li>• Anschluss Plan des Zählers.</li> <li>• Motor funktioniert nicht und oder der Zähler scannt nicht.</li> <li>• Zähler funktioniert/ist nicht angeschlossen.</li> <li>• Steuerung der Ziffern sendet kein Signal an die Basissteuerung.</li> <li>• Basissteuerung hat keine Leistung zu Motorfunktion.</li> </ul>	<ul style="list-style-type: none"> <li>• Prüfen ob der Stecker vollständig angeschlossen ist.</li> <li>• Mit Batterie testen, um zu sehen, ob der Motor läuft.</li> <li>• Mit einem anderen Zähler testen.</li> <li>• Mit einem anderen Ziffer Steuerung testen.</li> <li>• Mit einer anderen Basissteuerung testen.</li> </ul>
<b>SPEICHER VOLL</b> 	<ul style="list-style-type: none"> <li>• Nicht in der Lage einen neuen Handsender zu programmieren (# 31).</li> </ul>	<ul style="list-style-type: none"> <li>• Der Speicher ist Voll (30 Handsender).</li> </ul>	<ul style="list-style-type: none"> <li>• Wenn Sie die gespeicherten Handsender nicht verwenden, löschen Sie den Speicher.</li> <li>• Wenn Sie 30 Handsender programmiert haben und mehr hinzufügen möchten, installieren Sie einen Externen Empfänger (MR5SP).</li> </ul>
<b>SINN DES MOTOR</b> 	<ul style="list-style-type: none"> <li>• Versuchen das Schließen und Öffnen zu programmieren.</li> <li>• Motor mit Eisenschienen (CF), aber mit Aluminiumschienen (CA) installiert oder auf andersherum (Motor CA und Schiene CF).</li> <li>• Prüfen ob durch drücken ▲ fährt das Tor hoch oder OP auf dem Display erscheint.</li> <li>• Prüfen ob durch drücken ▼ fährt das Tor runter oder CL auf dem Display erscheint.</li> </ul>		<ul style="list-style-type: none"> <li>• Tauschen Sie das rote Kabel mit dem schwarzen Kabel vom Motor.</li> </ul>
<b>FEHLER IN DER KURSPROGRAMMIERUNG</b> 	<ul style="list-style-type: none"> <li>• Der Motor läuft nicht mehr. Die Programmierung zeichnet den Kurs nicht auf.</li> <li>• Der Motor hat keinen programmierten Hub.</li> </ul>	<ul style="list-style-type: none"> <li>• Der Motor ist seit mehr als 1 Minute im Dauerbetrieb.</li> <li>• Während der Programmierung ist der Fehler "C" aufgetreten.</li> </ul>	<ul style="list-style-type: none"> <li>• Der Motor unterstützt keine Arbeitszeit von mehr als 1 Minute. Wenn Sie versuchen, ein Programm mit einem Kurs zu erstellen, der länger als 1 Minute dauert, wird es nicht gespeichert. Programmieren Sie den Kurs neu, ohne 1 Minute oder übermäßige Belastung zu überschreiten.</li> </ul>
<b>ÜBERLASTUNG</b> 	<ul style="list-style-type: none"> <li>• Überlastung Motor durch Zuviel Gewicht des Tores.</li> <li>• Überstrapaziert. Bei der Programmierung des Motor (Arbeitszeit, Menü P1-), ist das Tor mit zu viel Kraft beim Öffnen gegen den Stopp Anschlag oder gegen den Boden beim schliessen.</li> </ul>		<ul style="list-style-type: none"> <li>• Führen Sie die Programmierung erneut durch, ohne zu viel Kraft gegen die Anschläge zu führen.</li> </ul>
<b>LICHTSCHRANKEN NICHT AM MOTOR ANGESCHLOSSEN</b> 	<ul style="list-style-type: none"> <li>• Lichtschranken sind aktiv, aber nicht mit dem Motor verbunden.</li> </ul>		<ul style="list-style-type: none"> <li>• Schliessen Sie die Lichtschranken an den Motor an (Seite 19).</li> </ul>
<b>ANOMALIE AM PCB</b> 	<ul style="list-style-type: none"> <li>• Das PCB Leistungsmodul hat einen Stromausfall festgestellt.</li> </ul>	<div style="border: 1px solid black; padding: 5px; text-align: center;">  <b>Auf dem Display werden 5 Sekunden lang Fehler angezeigt!</b> </div>	<ul style="list-style-type: none"> <li>• Überprüfen Sie alle Verbindungen und stellen Sie sicher, dass alle Kabel richtig angeschlossen sind.</li> </ul>

# 08. PROBLEMLÖSUNG

## ANWEISUNG FÜR DIE ENDVERBRAUCHER / ANLEITUNG FÜR DEN SPEZIALISIERTEN TECHNIKER

Anomalie	Verfahren	Verhalten	Verfahren II	Die Ursache des Problems Finden			
• Motor funktioniert nicht	• Stellen Sie sicher, das 230V Netzwerk an die Steuerung verbunden ist und ordnungsgemäß funktioniert.	• Motor funktioniert noch nicht	• Konsultieren Sie einen technischen Motorline Experten	1 • Entfernen Sie die obere Motorabdeckung; 2 • Prüfen Sie den 24V Ausgang des Transformator, um den Fehler zu ermitteln; <b>A) MIT 24V:</b>	1 • Überprüfen Sie, ob die Steuerung den Motor mit Strom versorgt, zu erkennen ob der Fehler am Motor oder in der Steuerung liegt. Ersetzen Sie den fehlerhafte Komponente	und senden ihn diesen zur Diagnose und Reparatur an den MOTORLINE Servicedienst <b>B) OHNE 24V:</b> 1 • Überprüfen Sie den 230V eingang am Transformator. Wenn	230V eingehet ist das Problem der Transformator. Wenn nicht, liegt das Problem an der Sicherung, elektrischen Kabeln oder elektrischen Strom zufuhr selber. Überprüfen Sie alle Systeme.
	• Achten Sie darauf, die Fußgänger, die Schlupftür geschlossen.	• Weiterhin ohne funktion	• Konsultieren Sie einen technischen Motorline Experten	1 • Geben Sie mit der Fernbedienung den Befehl zum öffnen und prüfen, die das Verhalten der LEDs.	2 • Wenn die LEDs zweimal blinkt, bedeutet das das der Anschluss der Photozellen ein Probleme hat. Prüfen Sie alle Verbindungen	Fotozellen zum Motor. 3 • Wenn die LEDs dreimal blinken, bedeutet dass, das die Verbindung zu der Schlupftür	beeinträchtigt ist. Prüfen Sie alle verbindungen vom Antrieb zu der Tür.
• Motor bewegt sich nicht, macht jedoch Lärm	• Lösen Sie den Motor und bewegen Sie die Tür manuell, um ein mechanisches Probleme an der Tür zu überprüfen.	• Probleme gefunden?	• Konsultieren Sie einen Experten, Tor Techniker	1 • Überprüfen Sie alle Achsen und zugehörige Systeme die die Tür und den Automatische wegung (Führungen, Rollen, Scharniere, etc.), um herauszufinden, wo das Problem ist. Überprüfen Sie auch, ob die Federn in gutem Zustand sind und das Tor halten.			
		• Bewegt sich die Tür leicht?	• Konsultieren Sie einen technischen Motorline Experten	1 • Trennen Sie die Steuerung von dem Antrieb und Testen Sie mit direkten verbinden an eine 24V Batterie, um so herauszufinden, ob ein Defekt vorliegt (siehe Seite 12.B); 2 • Wenn der Motor läuft, ist es ein Problem der Steuerung. Vorgemerkt schicken Motorline-	und Dienste für Diagnose sterben;	3 • Wenn der Motor nicht läuft senden Sie diesen zur	Diagnose und Reparatur an den MOTORLINE Servicedienst.
• Motor öffnet, aber schließt nicht	1 • Prüfen Sie, ob ein Hindernis vor den Photozellen steht; 2 • Prüfen, ob die Lichtschranken arbeiten. Unterbrechen Sie mit Hilfe Ihre Hand und überprüfen so, ob das Relais ein Geräusch von sich gibt. 3 • Überprüfen Sie, ob einige der Steuergeräte (Schlüsselschalter, Taster, Video-Gegensprechanlage, etc.) fest sitzen und ein Signal weiterhin senden;	• Das Flügelator geöffnete sich, aber schließt nicht	• Konsultieren Sie einen technischen Motorline Experten	1 • Prüfen Sie ob das Display und LEDs leuchten, um die Stromversorgung zu testen; 2 • Prüfen Sie ob die angeschlssenen Lichtschranken Stromzufuhr von Steuerung erhalten. Wenn nicht, prüfen Sie die Schutzsicherung n <b>FUSE FT</b> (siehe Seite 7A); 3 • Rufen Sie das Menü auf dem Display und deaktivieren Sie die Lichtschranken und die Servicetür/Schlupftür; 4 • Versuchen Sie das Tor zu Schließen;	<b>A) Schliesst:</b> 1 • Problem ist in einem der beiden Systeme. Aktivieren der Fotozellen und prüfen, ob das Tor schliesst, wenn es schliesst, liegt das Problem an der Schlupftür. Aktivieren Sie die Schlupftür im Menü, und schließen Sie die Tür um sicher zu sein.	<b>B) Schliesst Nicht:</b> 1 • Problem ist am Motor oder der Steuerung. Schliessen Sie das Tor und überprüfen den Stromzufuhr zur Steuerung. Wenn die Steuerung mit 24V funktioniert ist es ein Fehler des Antriebes. 2 • Wenn kein Stromzufuhr da ist, ist es ein Problem des Antriebes.	
	<b>HINWEIS</b> • Bei geöffneter Tür, wenn sie das schließ Signal geben, und sich eine Hindernisse vor den Photozellen befindet, blinken die LEDs 2 mal beim Schließen, wenn das Tor Kraft dabei ausübt blinkt die LED nur einmal.						
• Motor absolviert nicht den kompletten weg	• Motor Entsperrten und manuell den Torflügel bewegen, um ein mechanisches Problem an Ihren Torflügel zu überprüfen.	• Probleme gefunden?	• Konsultieren Sie einen Experten, Tor Techniker	1 •Überprüfen Sie alle Achsen und zugehörige Systeme die die Tür und den Automatische wegung (Führungen, Rollen, Scharniere, etc.), um herauszufinden, wo das Problem ist. Überprüfen Sie auch, ob die Federn in gutem Zustand sind und das Tor halten.			
		• Bewegt sich die Tür leicht?	• Konsultieren Sie einen technischen Motorline Experten	1 • Überprüfen Sie, ob alle Test am Tor ordnungsgemäß durchgeführt wurden; 2 • Ändern Sie die Krafteinstellung im Menü P2, bis der Motor sich bewegen ohne das das Tor in die endgegegessetzte richtung fährt;	3 • Diese Einstellung sollte so durchgeführt werden, dass wenn	das Tor auf ein Hindernis stösst, dieses wieder auffährt (Bild); 4 • Wenn selbst auf der höchsten Kraft Ebene (F9) das Problem weiterhin besteht, testen sie den Motors an einen 24V Batterie, um zu sehen, ob das Tor ausreichend	Kraft zum öffnen / schließen des Tores hat; 5 • Ändern Sie die Kraft Einstellung im Menü P2, bis der Motor das Tor bewegen, ohne das das Tor in die Rückwärtsrichtung gelangt;

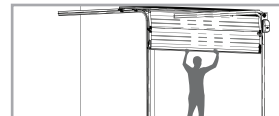

# 09. ANSCHLUSS AN DER STEUERUNG

## ROSSO EVO STEUERUNG

