

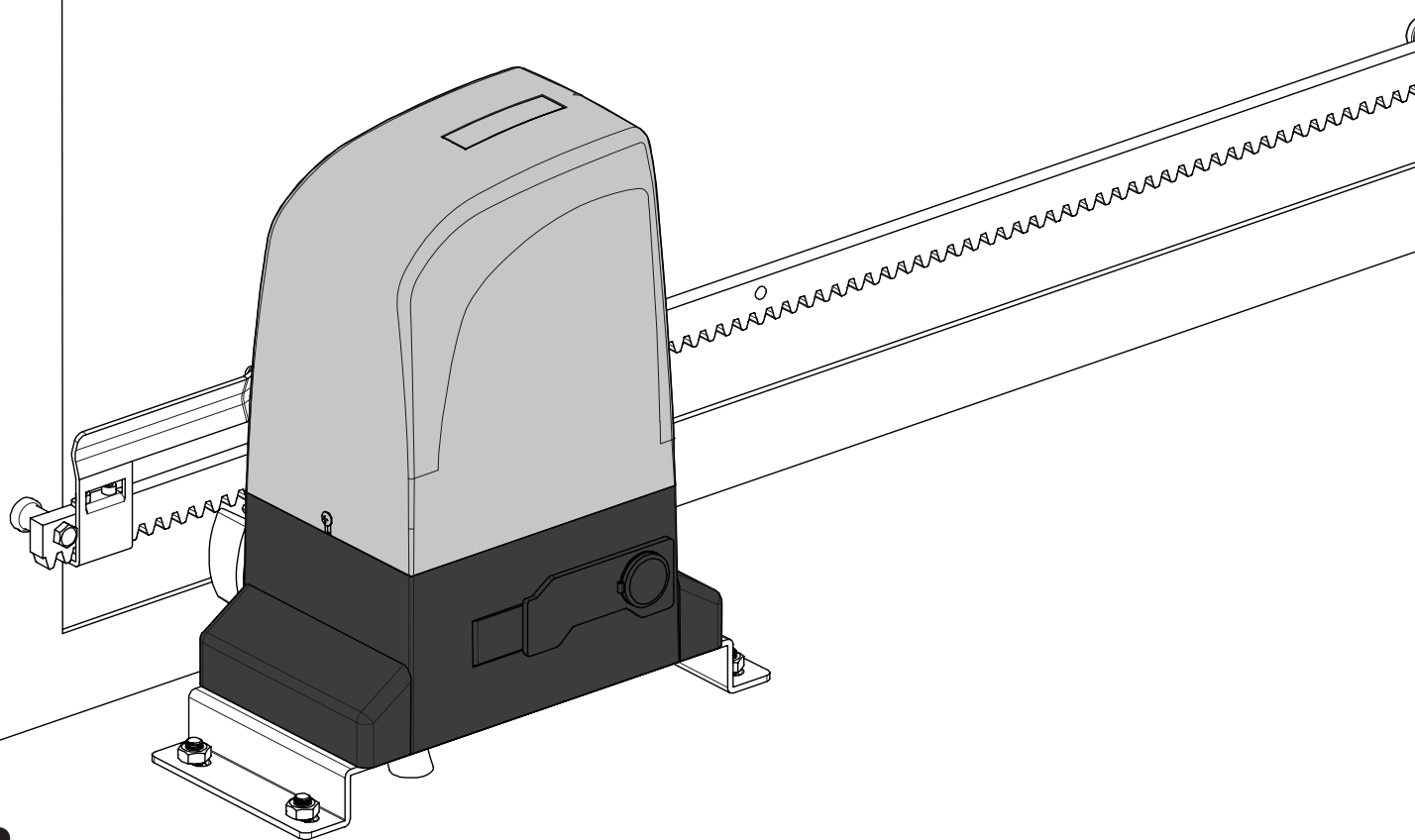

SLIDE & OL

NOTICE POUR L'UTILISATEUR/INSTALLATEUR



00. CONTENU





INDEX

01. AVIS DE SECURITÉ	
DES NORMES À SUIVRE	1B
02. L'AUTOMATISME	
CARACTERISTIQUES TECHNIQUES	3A
DESCRIPTION	3A
DIMENSIONS	3B
DESCRIPTION DU SYSTÈME	3B
ACCESSOIRES	4A
OUTILS D'INSTALLATION	4A
03. INSTALLATION	
VÉRIFICATION PRÉLIMINAIRE	4A
POSITIONNEMENT DE LA PLAQUE DE FIXATION	4B
POSITIONNER LE MOTEUR	4B
VISSER LE MOTEUR	5A
DÉSBLOQUER LE MOTEUR	5B
INSTALLER LA CRÉMAILLÈRE	5B
INSTALLER PLAQUES DE FIN DE COURSE	6A
ENTRETIEN ET RÉPARATIONS	6A
RÉGLAGE DE L'EMBRAYAGE	6B
04. CONNEXIONS MOTEUR	
POUR 800A/OL1500	7A
POUR OL2000	7B

01. AVIS DE SECURITÉ

DES NORMES À SUIVRE

ATTENTION:

	Ce produit est certifié selon les normes de sécurité de la Communauté Européenne (CE).
	Ce produit est conforme à la directive 2011/65/UE du Parlement européen et du Conseil du 8 Juin 2011 concernant la limitation de l'utilisation de certaines substances dangereuses dans les équipements électriques et électroniques.
	(Applicable dans les pays avec des systèmes de recyclage). Ce marquage sur le produit, ou de la littérature indique que le produit et les accessoires électroniques (ex. Chargeur, câble USB, le matériel électronique, les télécommandes, etc.) ne doivent pas être jetés avec les autres déchets ménagers à la fin de sa vie utile. Pour éviter des éventuels dommages à l'environnement ou à la santé humaine provenant de l'élimination incontrôlée des déchets, nous vous prions de séparer ces éléments des autres types de déchets et à les recycler de façon responsable pour promouvoir la réutilisation durable des ressources matérielles. Les particuliers doivent contacter un revendeur où ils ont acheté ce produit ou une Agence de l'Environnement National, pour savoir où et comment ils peuvent prendre ces articles pour leur recyclage. Les utilisateurs professionnels doivent contacter leur fournisseur et vérifier les termes et conditions du contrat d'achat. Ce produit et ses accessoires électroniques ne doivent pas être mélangés avec d'autres déchets commerciaux.
	Ce marquage indique que le produit et les accessoires électroniques (ex. Chargeur, câble USB, les équipements électroniques, les télécommandes, etc.), sont soumis à des décharges électriques. Soyez prudent lors de la manipulation du produit et suivre toutes les règles de sécurité indiqués dans cette notice.

01. AVIS DE SECURITÉ

DES NORMES À SUIVRE

- C'est important pour votre sécurité que ces instructions soient suivies.
- Garder ces instructions dans un endroit sûr pour références ultérieures.
- **ELECTROCELOS S.A.** ne se responsabilise pas par l'utilisation incorrecte du produit ou une utilisation autre que celle pour laquelle il a été conçu.
- **ELECTROCELOS S.A.** n'est pas responsable si les règles de sécurité ne sont pas prises en compte lors de l'installation de l'équipement à être automatisé, ni par des déformations qui peuvent se produire.
- **ELECTROCELOS S.A.** ne se responsabilise pas par la mauvaise sécurité et le mauvais fonctionnement du produit lorsque utilisés des composants qui n'ont pas été vendus par elle-même.
- Ce produit a été conçu et produit strictement pour l'utilisation indiquée dans cette notice.
- Toute autre utilisation qui n'est pas indiquée dans cette notice, pourra endommager le produit et/ou causer des dommages physiques et matériels, et invalider la garantie.
- Ne pas apporter des modifications aux composants du moteur et/ou respectifs accessoires.
- Gardez toutes les télécommandes hors de la portée des enfants, afin d'éviter que l'automatisme ne fonctionne accidentellement.
- Le client ne doit pas, en aucun cas, essayer de réparer ou régler l'automatisme. Il doit à cet effet faire appel à un technicien qualifié.
- L'installateur doit avoir les connaissances certifiées au niveau des assemblages mécaniques de portes et portails ainsi que de la programmation de centrales. Il doit également être en mesure d'effectuer des connexions électriques en conformité avec toutes les réglementations applicables.
- L'installateur doit informer le client en montrant comment manoeuvrer le produit en cas d'urgence et lui remettre la notice du produit.
- Cet appareil peut être utilisé par les enfants âgés d'un minimum de huit ans et par les personnes dont les capacités physiques, sensorielles ou mentales sont réduites, et aussi par des personnes sans expérience ou connaissance s'il a été donné une surveillance ou des instructions concernant l'utilisation de l'appareil en toute sécurité et avoir compris les dangers inhérents. Les enfants ne doivent pas jouer avec l'appareil. Le nettoyage et la maintenance par l'utilisateur ne doivent pas être effectués par des enfants non surveillés.
- Avant l'installation, l'installateur doit vérifier si l'écart de température indiquée sur le produit est adapté à l'emplacement de l'installation.
- L'installateur, avant d'effectuer l'assemblage, doit vérifier si l'équipement à automatiser est en bon état mécanique, correctement équilibré et s'ouvre et se

01. AVIS DE SECURITÉ

DES NORMES À SUIVRE

- ferme correctement.
- Si l'automatisme est pour une installation avec des cotes supérieures à 2.5mm au-dessus du niveau du sol ou un autre niveau d'accès, il faut respecter les prescriptions minimales de sécurité et de santé pour l'utilisation par les travailleurs d'équipements de travail dans son travail de la Directive 2009/104 / CE du Parlement Européen et du Conseil du 16 septembre de 2009.
- Si l'équipement, où l'automatisme sera installé, a une porte piétonne, il faut être sûr que celle-ci soit fermée lorsque déclenché l'automatisme.
- Après l'installation, assurez-vous que le mécanisme est correctement réglé et que le système de protection et tout déverrouillage manuel fonctionnent correctement.
- Afin de protéger les câbles électriques contre les contraintes mécaniques, vous devez utiliser un conduit pour les fils électriques, essentiellement sur le câble d'alimentation.
- Lors de la programmation de la télécommande, faire très attention à toucher uniquement l'endroit destiné à cette fin. Le non-respect de cette consigne peut entraîner un choc électrique.

02. L'AUTOMATISME

CARACTERISTIQUES TECHNIQUES

Spécifications techniques de l'automatisme:

	800A		OL1500		OL2000	
	110V	230V	110V	230V	110V	230V
• Alimentation	110V, 60Hz	230V, 50Hz	110V, 60Hz	230V, 50Hz	110V, 60Hz	230V, 50Hz
• Puissance	370W		550W		1000W	
• Vitesse maximum	186mm/seg		186mm/seg		186mm/seg	
• Bruit	≤ 56dB		≤ 56dB		≤ 56dB	
• Temp. de fonctionnement	>-25°C, <65°C		>-25°C, <65°C		>-25°C, <65°C	
• Classe de protection	IP44		IP44		IP44	
• Protection thermique	120°C		120°C		120°C	
• Poids maximum du vantail	800Kg		1500Kg		2000Kg	
• Fréquence de travail	40%		70%		70%	
• Condensateur	35µF	12uF	60µF	16uF	25µF et 70µF	12,5uF et 25uF

DESCRIPTION



- Les automatismes de la série SLIDE peuvent mouvoir des portails coulissants résidentiels ou industriels jusqu'à 2000 kg de poids. C'est un moteur d'engrenage électromécanique irréversible, alimenté par une centrale électronique à 110 ou 230VAC.
- L'automatisme a une centrale électronique programmable qui permet régler certains paramètres, tels comme, le temps de travail, temps de pause, sensibilité anti-écrasement ainsi comme l'ouverture partielle (accès piéton).
- Le système irréversible garantit que le portail reste bâclé lorsque le moteur n'est pas en marche.
- Le système de déverrouillage manuel permet de se bouger le portail à la main en cas de panne ou d'urgence.
- Dessiné et construit uniquement pour contrôle des portails coulissants, donc il ne peut pas être utilisé à d'autres fins.

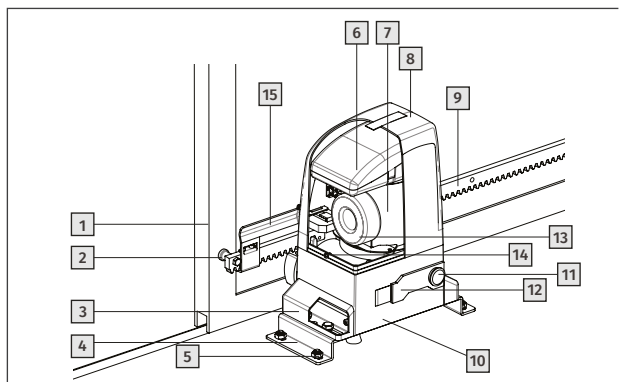

- 1 • Portail
- 2 • Support de crémaillère
- 3 • Couverture de protection
- 4 • Plaque de fixation du moteur
- 5 • Vis de fixation
- 6 • Centrale électronique
- 7 • Moteur
- 8 • Couverture
- 9 • Crémaillère
- 10 • Carter
- 11 • Serrure
- 12 • Débloquement
- 13 • Condensateur
- 14 • Vis
- 15 • Plaque fin-de-course

02. L'AUTOMATISME

DIMENSIONS

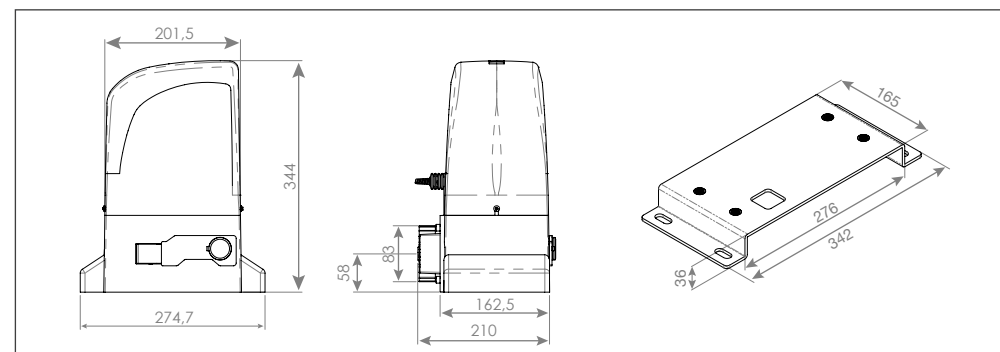

DESCRIPTION DU SYSTÈME

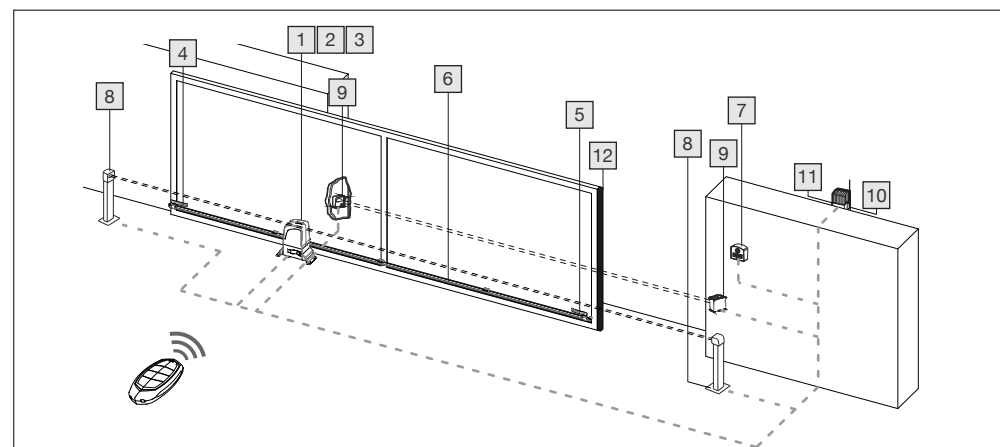

- 1 • Moteur
- 2 • Centrale
- 3 • Récepteur
- 4 • Plaque de fin de course gauche
- 5 • Plaque de fin de course droite
- 6 • Crémaillère
- 7 • Sélecteur de clé
- 8 • Colonne de photocellule
- 9 • Photocellule de sécurité
- 10 • Antenne
- 11 • Gyrophare
- 12 • Bande de Sécurité



Pour installer les câbles électriques, utiliser des tubes rigides et/ou flexibles appropriés. Séparer toujours les câbles de basse tension de voltage de câbles 110 ou 230V AC pour éviter tout type d'interférence. La description du système c'est un système standard, toutefois nous n'avons pas pourvu toutes les parties. Si vous désirez les accessoires du système, veuillez s'il vous plaît nous contacter. Si vous voulez les accessoires du système s'il vous plaît contactez-nous.

02. L'AUTOMATISME

ACCESSOIRES

Vous devez vérifier si les articles suivants sont dedans de l'emballage de l'automatisme avant de démarrer l'installation.

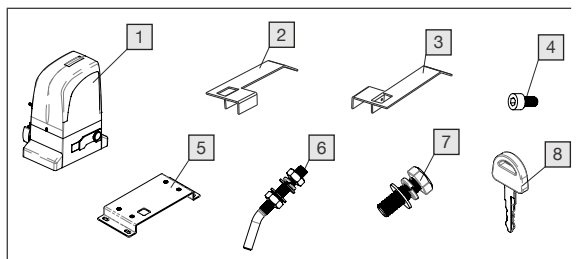

- 1 • 1 Moteur
- 2 • 1 Plaque de fin de course gauche
- 3 • 1 Plaque de fin de course droite
- 4 • 4 Vis DIN912 M5x10
- 5 • 1 Plaque de fixation
- 6 • 4 Vis de fixation au sol
- 7 • 4 Vis de fixation du moteur
- 8 • 2 Clé de déblocage
- 9 • 1 Manuel de l'installation

OUTILS D'INSTALLATION

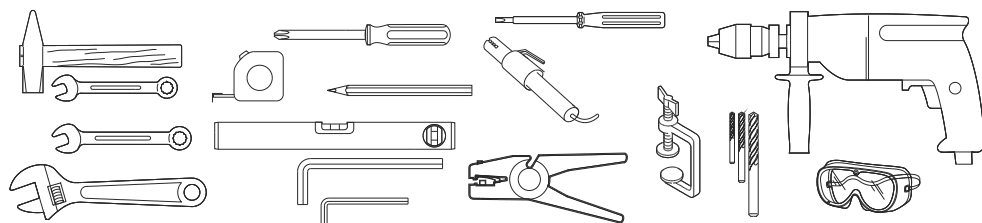

03. INSTALLATION

VÉRIFICATION PRÉLIMINAIRE



Afin de garantir l'efficacité et fonctionnement de l'automatisme, assurez vous qu'il est appliqué dans les conditions suivantes:

- La structure du portail doit être appropriée pour être automatisée. Vérifiez si la structure est suffisamment forte et qu'elle respecte les dimensions et poids indiqués dans les spécifications techniques;
- S'assurer que le portail glisse nivelé;
- S'assurer que le portail bouge uniformément et correctement, sans aucun frottement irrégulier pendant la totalité de son cours;
- Le sol doit proportionner stabilité suffisante pour les vis qui fixent la plaque de fixation;
- Retirez toutes les serrures et verrous. Nous conseillons que tout les travaux de serrurerie soient réalisés avant l'installation de l'automatisme.

03. INSTALLATION

POSITIONNEMENT DE LA PLAQUE DE FIXATION

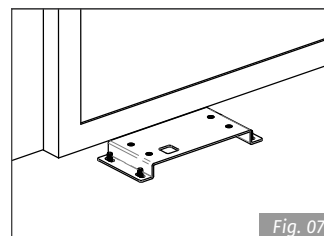
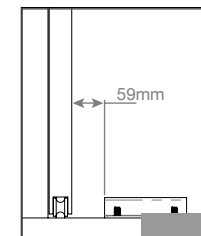

Fig. 07



Placez les quatre vis fournies dans les quatre trous de la plaque de fixation, comme dans la Fig.07 et Fig.08.

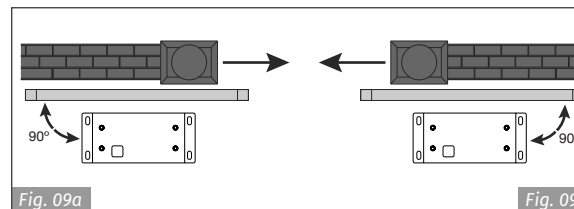

Fig. 09a

Fig. 09b

1 • La plaque de fixation doit être placée comme dans la Fig.09a (fermer à droite) ou Fig.09b (fermer à gauche) pour assurer que la crémaillère et le pignon s'encaissent parfaitement.

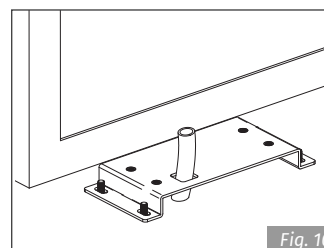

Fig. 10

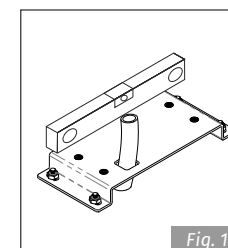

Fig. 11

2 • Visser la plaque de fixation au sol, en utilisant les vis préalablement plombés au sol, laisser un ou plusieurs tubes pour passer les câbles électriques à travers la plaque (Fig. 10 et Fig 11). En utilisant un niveau, vérifiez si la plaque est parfaitement horizontale.

POSITIONNER LE MOTEUR

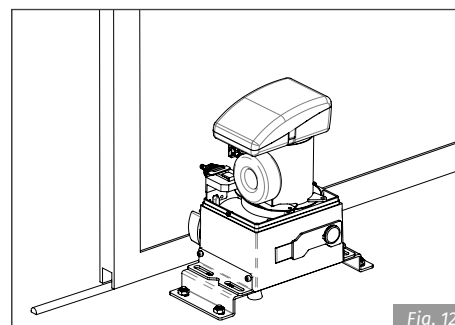

Fig. 12

Passer les câbles électriques pour connecter le moteur aux accessoires et alimentation comme dans la figure 4. Laisser les câbles avec la longueur nécessaire pour faire les liaisons avec la centrale, de façon à faciliter les connexion.

Positionnez le moteur dans la plaque en le laissant centré comme dans la Fig.12.

03. INSTALLATION

POSITIONNER LE MOTEUR

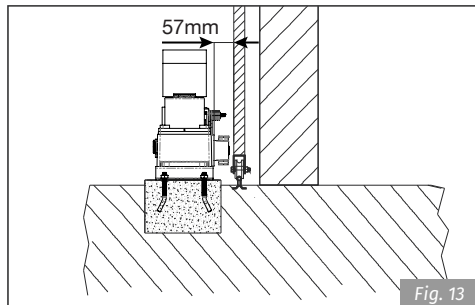

Ajustez la distance entre le moteur et le portail comme dans la Fig.13.

VISSER LE MOTEUR

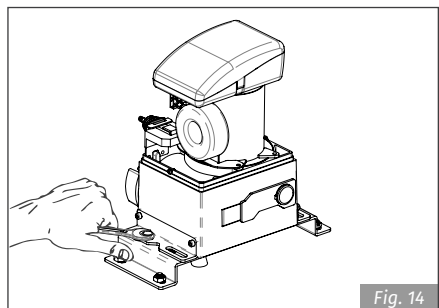
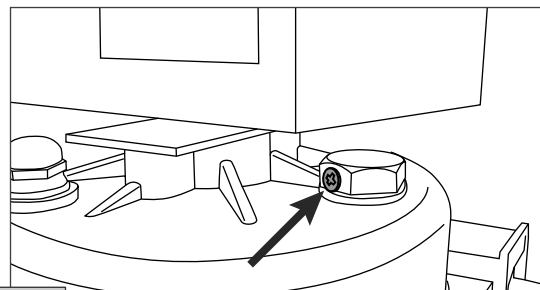

Fig. 14

1 • Fixez le moteur en serrant légèrement les vis comme la figure 14.



Après l'installation, vous devez retirer le vis de relâche (applicable dans le OL1500 et OL2000).

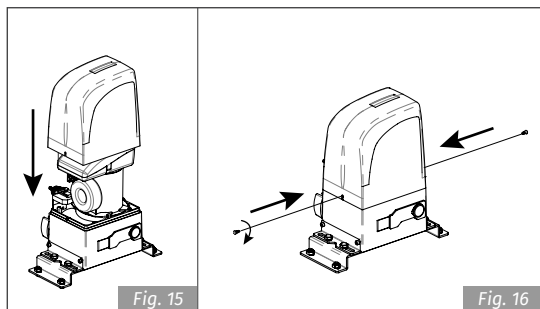

Fig. 15

Fig. 16

2 • Après la fixation du moteur vissez le couvercle (Fig. 15 et 16).

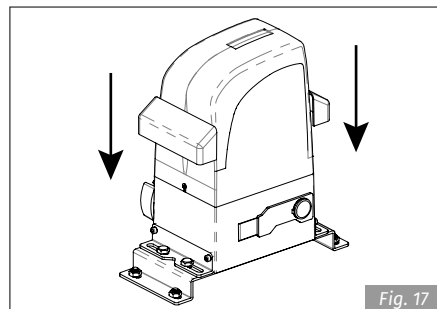

Fig. 17

3 • Après avoir fixé le couvercle, posez les couvertures de protection latérales (fig. 17).

03. INSTALLATION

DÉSBLOQUER LE MOTEUR

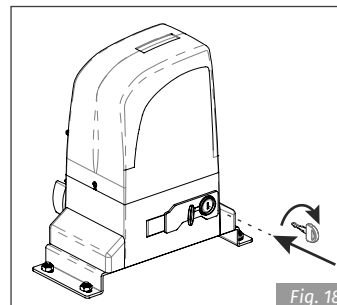

Fig. 18

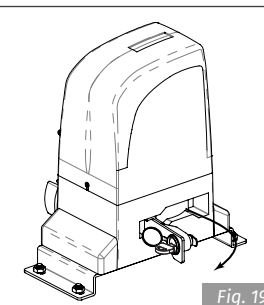

Fig. 19

Pour débloquer le moteur, insérez la clé dans la serrure (fig. 18), tournez 90° et tirez pour débloquer le moteur (fig. 19).

Après le déblocage, vous pouvez ouvrir et fermer le portail manuellement.

INSTALLER LA CRÉMAILLÈRE

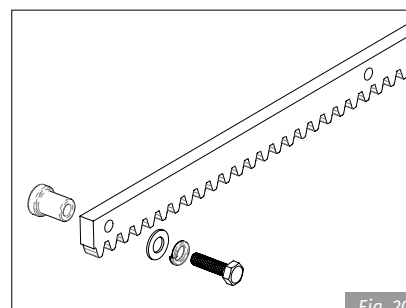

Fig. 20

1 • Préparer la crémaillère pour être appliquée. Poser ces supports de crémaillère en tous les trous de la crémaillère afin qu'elle soit complètement sûre.

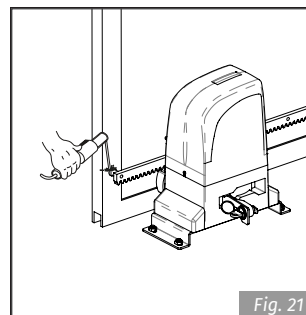

Fig. 21

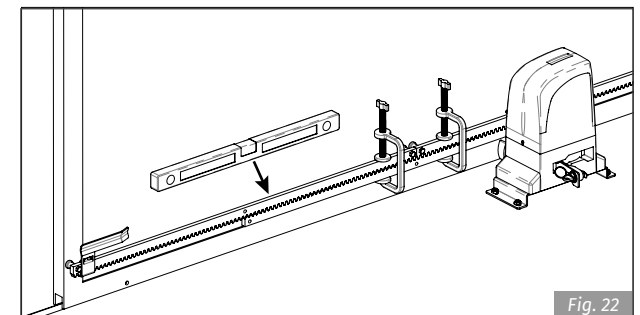

Fig. 22

- 2 • Manuellement poser le vantail du portail dans la position de fermé.
- 3 • Positionner la première pièce de la crémaillère à être vissée, appuyée sur le pignon et avec l'aide d'un niveau et outil de fixation gardez-la nivelée dans l'horizontale.
- 4 • Déplacer le portail à droite et à gauche manuellement, pour garantir que la crémaillère est encaissée correctement dans le pignon et le mouvement se passe sans problèmes.
- 5 • Fixer la crémaillère dans le portail (Fig. 21). Pour assurer une fixation correcte, vous pouvez déplacer le portail petit à petit et fixer les supports de crémaillère au portail toujours près du pignon.

03. INSTALLATION

INSTALLER LA CRÉMAILLÈRE

- 6 • Joindre autre élément de crémaillère à l'antérieur, en utilisant un morceau supplémentaire de crémaillère pour synchroniser les dents des deux éléments (Fig.22).
- 7 • Utiliser à nouveau un niveau pour assurer que la crémaillère est parfaitement nivelée.
- 8 • Déplacer le portail manuellement et faire les opérations de fixation tels comme le premier élément, procédez jusqu'à la fin du portail.



- Ce moteur peut fonctionner avec tous types de crémaillères.
- Lorsque vous installez crémaillère de nylon, faites l'application en suivant les mêmes étapes mentionné dans les points antérieurs. Commencez à poser le portail dans la position de fermé, appuyer le premier mètre crémaillère sur le pignon du moteur et en la gardant nivelée dans l'horizontal, visser le premier vis. Ouvrir le portail et vissez les autres vis. Continuez à ajouter plus des parties de crémaillère et répétez les mêmes étapes jusqu'à la fin d l'installation.
- S'assurer que pendant le cours du portail, tous les éléments de la crémaillère engrénant correctement avec le pignon.
- Ne souder jamais les éléments de crémaillère. Pour la fixation, utilisez des vis et des chaînons comme dans la Figure 20.
- Ne pas utiliser masse ou autre type de lubrifiant entre la crémaillère et le pignon.

INSTALLER PLAQUES DE FIN DE COURSE

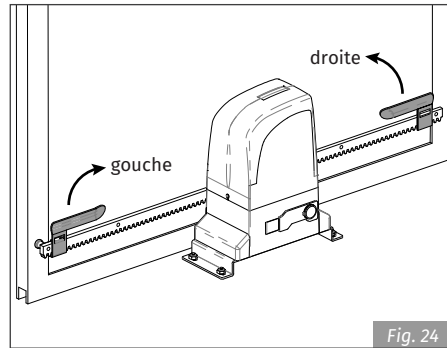
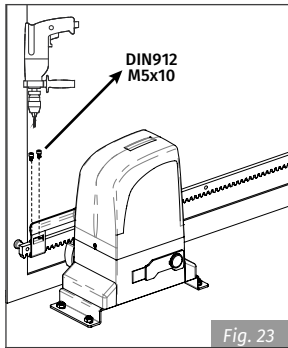

- 1 • Après installée la crémaillère, mettez le portail dans la position fermé et positionner la plaque de fin de course du moteur.
- 2 • Visser les vis M5x12 DIN912 fourni dans l'emballage, jusqu'à ce que joindre la crémaillère en la serrant.
- 3 • Déplacer le portail jusqu'à la position

d'ouverture et répétez le même procès pour l'autre plaque de fin de course.

- 4 • Les plaques de fin de course doivent être installés comme indiqué sur la Fig. 24.

ENTRETIEN ET RÉPARATIONS



- Faire les opérations suivantes au moins 1 fois à chaque 6 mois:
- Vérifier le fonctionnement du système de déverrouillage.
 - Vérifier le fonctionnement des dispositifs de sécurité et accessoires.
- Pour tout type de réparation contacter les centres de réparations autorisés.

03. INSTALLATION

RÉGLAGE DE L'EMBRAYAGE

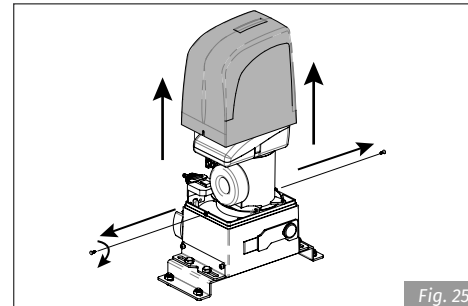

Fig. 25

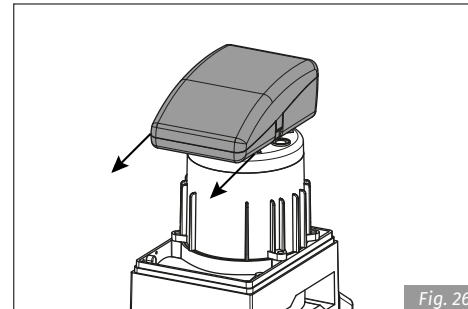

Fig. 26

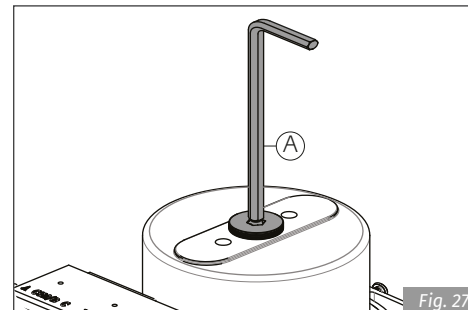

Fig. 27

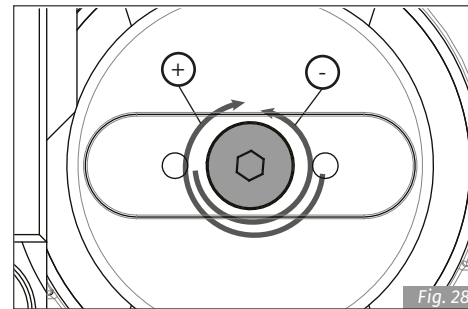

Fig. 28

- 1 • Desserrez les vis et enlever le couvercle.

- 2 • Accéder à la vis de réglage. Faites glisser le boîtier de la centrale vers l'avant.

- 3 • Régler la vis placé dans la partie supérieur du moteur. Pour cela vous aurez besoin d'une clé UMBRAKO de 6mm comme dans la figure (A).

- 4 • Faites un teste à l'irréversibilité du moteur. Pour cela essayer de déplacer le portail manuellement. Si le portail se déplace il est nécessaire régler la vis en tournant dans le sens horaire (+).

Si le portail ne se déplace pas en ralenti ça signifie que la vis est trop serrée. Tournez-la dans le sens contraire (-) jusqu'à ce que le moteur arrive à déplacer le portail en ralenti.

La réglage doit atteindre un équilibre entre l'irréversibilité du portail et la force du moteur.

04. CONNEXIONS MOTEUR

POUR 800A/OL1500

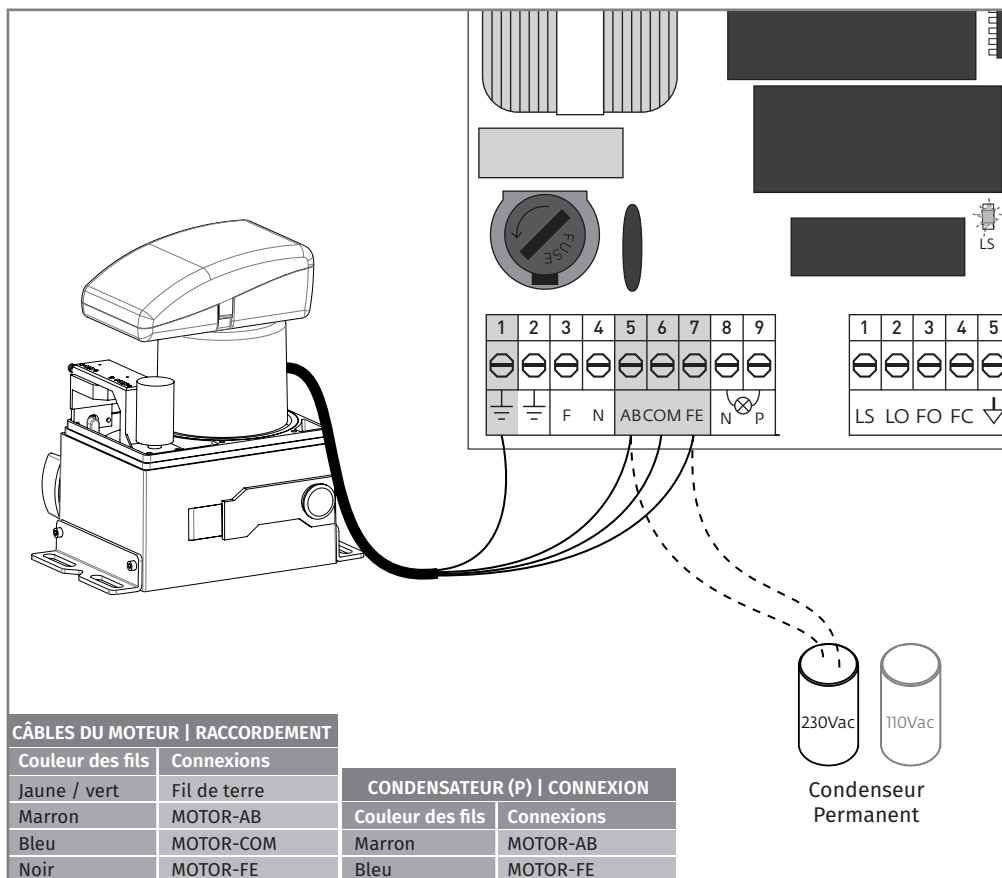

Les connexions du moteur doivent être effectuées comme indiqué ci-dessus, en connectant les 4 fils du moteur aux entrées appropriées de la central.

REMARQUE: Les fils du condenseur permanent (110 Vca ou 230 Vca) doivent être connectés directement à la central, comme indiqué ci-dessus.

04. CONNEXIONS MOTEUR

POUR OL2000

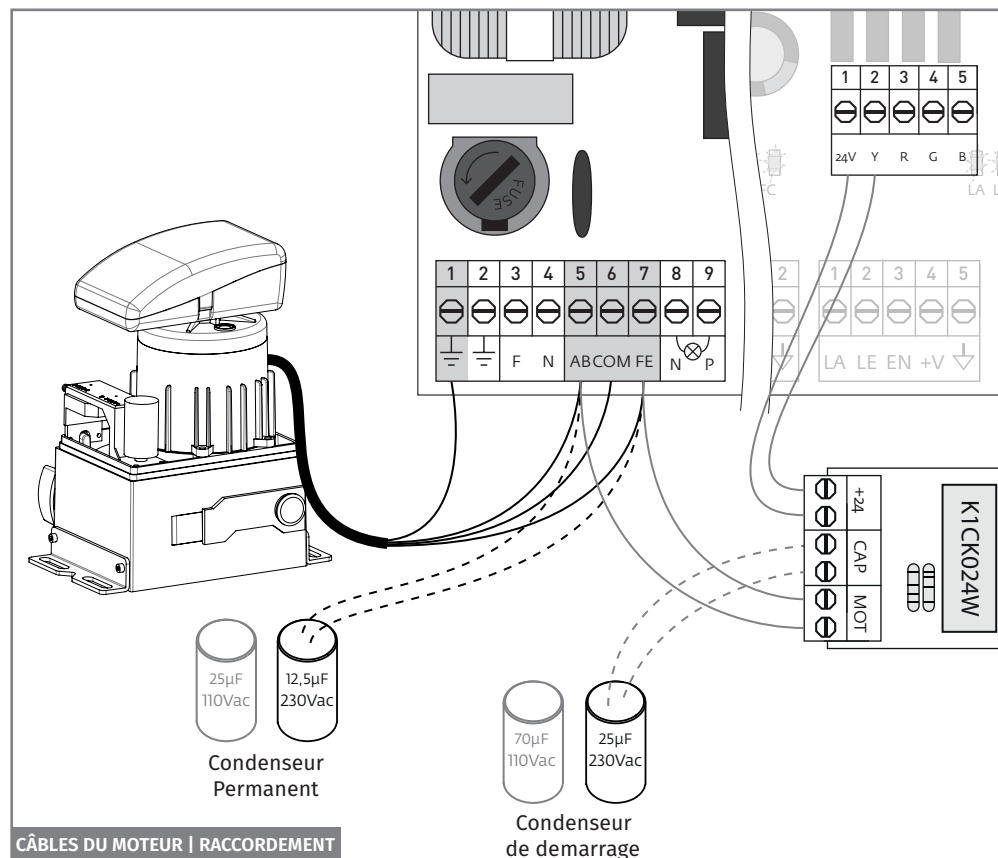

CÂBLES DU MOTEUR | RACCORDEMENT

Couleur des fils	Connexions
Jaune / vert	Fil de terre
Marron	MOTOR-AB
Bleu	MOTOR-COM
Noir	MOTOR-FE

CONNECTEURS DES CONDENSATEURS | CONNEXION

Couleur des fils	Connexions (CP)	Connexions (CA)
Marron	MOTOR-AB	CAP (K1CK024W)
Bleu	MOTOR-FE	

Les connexions du moteur doivent être effectuées comme indiqué ci-dessus, en connectant les 4 fils du moteur aux entrées appropriées de la centrale.

REMARQUE: Dans ce moteur, vous devez utiliser deux condensateurs, l'un fonctionnant en permanence et l'autre uniquement au démarrage.

À 230Vac, utilisez 12,5uF + 25uF et à 110Vac, 25uF + 70uF, comme indiqué dans le schéma ci-dessus.