



TUB

NOTICE POUR L'UTILISATEUR/INSTALLATEUR



v6.5
REV. 06/2024

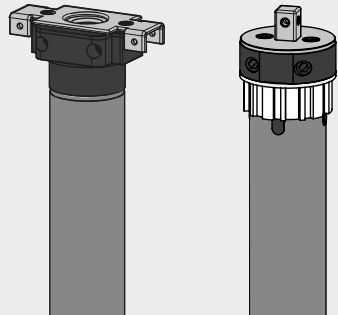

ø35 mm
20kg
TUB10R
TUB20R
TUB20
TUB20EFRA

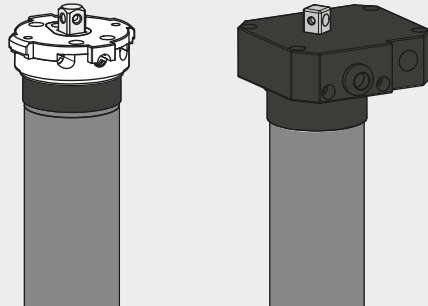

ø45 mm				
25kg	35kg	50kg	70kg	90kg
TUB25E	TUB35E	TUB50E	TUB70E	TUB90E
TUB25EFRA	TUB35EFRA	TUB50EFRA	TUB70EFRA	TUB90EFRA
TUB25 24V	-	TUB50MT	-	TUB90MT
TUB25CUT	-	-	-	TUB90M8MT
-	-	-	-	TUB90M8FRAMT

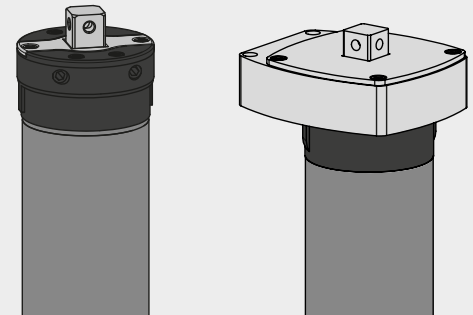

ø59 mm		
140kg	180kg	200kg
TUB140	TUB180	TUB200R2
TUB140MT	TUB180MT	

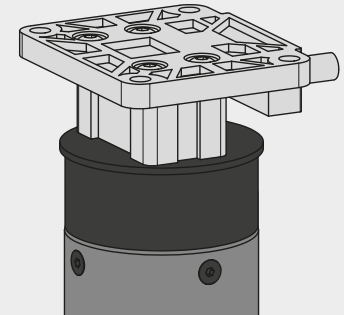





ø92 mm	
300kg	600kg
TUB300E	TUB600E

00. CONTENU

INDEX

01. AVIS DE SÉCURITÉ	1B
02. L'AUTOMATISME	
MODÈLES ET DES RÉFÉRENCES DES MOTEURS	4A
03. INSTALATTION	
APPLICATION DU MOTEUR DANS LE MUR	5A
FIN DE COURSE	5B
04. INFORMATIONS SUPPLEMENTAIRES	
DÉMONTÉ L'ACCESSOIRE COMPACT	6A
INSTALLATION AVEC ACCESSOIRE	6A
UTILISATION DE LA MANIVELLE	6A
ENLEVER LE PIVOT DU SUPPORT	6A
05. TUB FRA - PROGRAMMATION	
CARACTÉRISTIQUES TECHNIQUES	6B
TÉLÉCOMMANDES	6B
PROGRAMMATION	7A

01. AVIS DE SÉCURITÉ

	Ce produit est certifié selon les normes de sécurité de la Communauté Européenne (CE).
RoHS	Ce produit est conforme à la directive 2011/65/ UE du Parlement européen et du Conseil sur la limitation de l'utilisation de certaines substances dangereuses dans les équipements électriques et électroniques et à la directive déléguée (UE) 2015/863 de la Commission.
	(Applicable dans les pays avec des systèmes de recyclage). Ce marquage sur le produit, ou de la littérature indique que le produit et les accessoires électroniques (ex. Chargeur, câble USB, le matériel électronique, les télécommandes, etc.) ne doivent pas être jetés avec les autres déchets ménagers à la fin de sa vie utile. Pour éviter des éventuels dommages à l'environnement ou à la santé humaine provenant de l'élimination incontrôlée des déchets, nous vous prions de séparer ces éléments des autres types de déchets et à les recycler de façon responsable pour promouvoir la réutilisation durable des ressources matérielles. Les particuliers doivent contacter un revendeur où ils ont acheté ce produit ou une Agence de l'Environnement National, pour savoir où et comment ils peuvent prendre ces articles pour leur recyclage. Les utilisateurs professionnels doivent contacter leur fournisseur et vérifier les termes et conditions du contrat d'achat. Ce produit et ses accessoires électroniques ne doivent pas être mélangés avec d'autres déchets commerciaux.
	Ce marquage indique que les piles ne doivent pas être jetées comme les autres déchets ménagers à la fin de leur vie utile. Les piles doivent être remises pour recyclage à des points de collecte distincts.
	Les différents types d'emballages (carton, plastique, etc.) doivent être collectés séparément pour être recyclés. Séparez les emballages et recyclez-les de manière responsable.
	Ce marquage indique que le produit et les accessoires électroniques (ex. Chargeur, câble USB, les équipements électroniques, les télécommandes, etc.), sont soumis à des décharges électriques. Soyez prudent lors de la manipulation du produit et suivre toutes les règles de sécurité indiqués dans cette notice.

01. AVIS DE SÉCURITÉ

AVERTISSEMENT GÉNÉRAUX

- Ce manuel contient des informations importantes sur la sécurité et l'utilisation. Lisez attentivement toutes les instructions avant de commencer les procédures d'installation / d'utilisation et conservez ce manuel dans un endroit sûr, où vous pourrez le consulter à tout moment.
- Ce produit est destiné à être utilisé uniquement comme décrit dans ce manuel. Toute autre application ou opération non prise en compte est expressément interdite car elle pourrait endommager le produit et / ou mettre les personnes en danger de causer des blessures graves.
- Ce manuel s'adresse principalement aux installateurs professionnels et n'empêche pas l'utilisateur de lire la section "Normes d'utilisation" afin de garantir le fonctionnement correct du produit.
- L'installation et la réparation de cet équipement doit être effectuée que par des techniciens qualifiés et expérimentés, en veillant à ce que toutes ces procédures soient effectuées en conformité avec les lois et les réglementations en vigueur. Il est expressément interdit aux utilisateurs non professionnels et inexpérimentés de prendre des mesures sauf sur demande expresse de techniciens spécialisés.
- Les installations doivent être fréquemment inspectées afin de détecter tout déséquilibre et toute trace d'usure ou de détérioration des câbles, des ressorts, des charnières, des roues, des supports ou de tout autre élément d'assemblage mécanique.
- N'utilisez pas l'équipement si une réparation ou un réglage est nécessaire.
- Lors de la maintenance, du nettoyage et du remplacement de pièces, le produit doit être débranché de l'alimentation électrique. Cela inclut également toute opération nécessitant l'ouverture du capot du produit.
- L'utilisation, le nettoyage et la maintenance de ce produit peuvent être effectués par des personnes âgées de huit ans et plus et des personnes dont les capacités physiques, sensorielles ou mentales sont réduites, ou par des personnes ignorant le fonctionnement du produit, à condition qu'elles aient supervision ou des instructions données par des personnes expérimentées dans l'utilisation du produit de manière sûre et qui comprennent les risques et les dangers encourus.
- Les enfants ne doivent pas jouer avec le produit ou des dispositifs d'ouverture afin d'empêcher le déclenchement involontaire de la porte

ou du portail motorisé.

- Si le câble d'alimentation est endommagé, il doit être remplacé par le fabricant, le service après-vente ou une personne de qualification similaire afin d'éviter tout danger.
- L'appareil doit être débranché du réseau électrique lors du retrait de la batterie.
- Veiller à éviter tout blocage entre la partie actionnée et les parties fixes adjacentes dû au mouvement d'ouverture de la partie actionnée.

AVERTISSEMENT POUR L'INSTALLATEUR

- Avant de commencer les procédures d'installation, assurez-vous de disposer de tous les dispositifs et matériels nécessaires pour bien mener l'installation du produit.
- Notez votre indice de protection (IP) et votre température de fonctionnement pour vous assurer qu'il convient au site d'installation.
- Fournissez le manuel du produit à l'utilisateur et dites-lui comment le manipuler en cas d'urgence.
- Si l'automatisme est installé sur un portail avec une porte piétonne, un mécanisme de verrouillage de porte doit être installé lorsque le portail est en mouvement.
- N'installez pas le produit "à l'envers" ou soutenu par des éléments ne supportant pas son poids. Si nécessaire, ajoutez des supports sur des points stratégiques pour assurer la sécurité de l'opérateur.
- Ne pas installer le produit dans zones des explosifs.
- Les dispositifs de sécurité doivent protéger les éventuelles zones d'écrasement, de coupure, de transport et de danger en général de la porte ou du portail motorisé.
- Vérifiez que les éléments à automatiser (portails, portes, fenêtres, stores, etc.) sont en parfait état de fonctionnement, alignés et de niveau. Vérifiez également que les arrêts mécaniques nécessaires se trouvent aux endroits appropriés.
- La Centrale électronique doit être installée dans un endroit protégé de tout liquide (pluie, humidité, etc.), de la poussière et des parasites..
- Vous devez acheminer les différents câbles électriques à travers des tubes de protection afin de les protéger contre les contraintes mécaniques,

01. AVIS DE SÉCURITÉ

essentiellement sur le câble d'alimentation. Veuillez noter que tous les câbles doivent entrer dans la boîte de commande par le bas.

- Si l'automatisme doit être installé à une hauteur de plus de 2,5 m du sol ou d'un autre niveau d'accès, les exigences minimales de sécurité et de santé doivent être suivies par l'utilisation de travailleurs ayant un équipement de sécurité aux travaux de la directive 2009/104. / CE du Parlement Européen et du Conseil du 16 septembre 2009.
- Fixez l'étiquette permanente de la libération manuelle aussi près que possible du mécanisme de libération.
- Un moyen de déconnexion, tel qu'un interrupteur ou un disjoncteur sur le tableau de distribution, doit être prévu sur les conducteurs d'alimentation fixes du produit, conformément aux règles d'installation.
- Si le produit à installer nécessite une alimentation de 230 Vca ou 110 Vca, assurez-vous que la connexion est établie avec un tableau électrique doté d'une connexion à la terre.
- Le produit est uniquement alimenté sur basse tension par sécurité avec la centrale électronique. (Uniquement sur les moteurs 24V).
- Les pièces/produits pesant plus de 20 kg doivent être manipulés avec une attention particulière en raison du risque de blessure. Il est recommandé d'utiliser des systèmes auxiliaires appropriés pour déplacer ou soulever des objets lourds
- Lors de l'installation ou de l'utilisation de ce produit, il convient de prêter une attention particulière au risque de chute d'objets ou de mouvement incontrôlé des portes/portails.

AVERTISSEMENT POUR L'UTILISATEUR

- Conservez ce manuel dans un endroit sûr pour pouvoir le consulter chaque fois que nécessaire.
- Si le produit est en contact avec des liquides sans que soit conçu pour tel fait, vous devrez immédiatement déconnecter le produit du courant électrique pour éviter les courts-circuits et consultez un technicien qualifié.
- Assurez-vous que l'installateur vous a fourni le manuel du produit et vous a expliqué comment manipuler le produit en cas d'urgence.
- Si le système nécessite des réparations ou des modifications, déverrouillez

l'équipement, mettez le système hors tension et ne l'utilisez pas tant que toutes les conditions de sécurité ne sont pas remplies.

- En cas de déclenchement des disjoncteurs ou de défaillance du fusible, localisez le dysfonctionnement et corrigez-le avant de réinitialiser le disjoncteur ou de remplacer le fusible. Si le problème ne peut pas être réparé en consultant ce manuel, contactez un technicien.
- Laissez la zone d'opération du portail électrique libre pendant que le portail est en mouvement et ne créez pas de résistance au mouvement du portail.
- N'effectuez aucune opération sur les éléments mécaniques ou les charnières si le produit est en mouvement.

RESPONSABILITÉ

- Le fournisseur décline toute responsabilité si:
 - défaillance ou déformation du produit résultant d'une installation, d'une utilisation ou d'un entretien incorrect!
 - si les règles de sécurité ne sont pas suivies lors de l'installation, de l'utilisation et de la maintenance du produit.
 - si les instructions de ce manuel ne sont pas suivies.
 - les dommages sont causés par des modifications non autorisées.
 - Dans ces cas, la garantie est annulée.

MOTORLINE ELECTROCELOS SA.

Travessa do Sobreiro, nº29
4755-474 Rio Côvo (Santa Eugénia)
Barcelos, Portugal

LÉGENDE DE SYMBOLE



• Avertissements de sécurité importants



• Information de potentiomètre



• Information utile



• Informations des connecteurs



• Information de programmation



• Information des boutons

02. L'AUTOMATISME

MODÈLES ET DES RÉFÉRENCES DES MOTEURS

Ø 35mm	C		C					
							W	C (mm)
TUB10R	110/230Vac 50Hz	6 Nm	26 RPM	<43 dB	4 min.	-25°C à 55°C	126 W	555 mm
TUB20R	110/230Vac 50Hz	10 Nm	17 RPM	<43 dB	4 min.	-25°C à 55°C	126 W	545 mm
TUB20	110/230Vac 50Hz	10 Nm	17 RPM	<43 dB	4 min.	-25°C à 55°C	126 W	515 mm
TUB20EFRA	110/230Vac 50Hz	10 Nm	17 RPM	<43 dB	4 min.	-25°C à 55°C	126 W	611 mm

Ø 45mm	C		C					
							W	C (mm)
TUB25E	110/230Vac 50Hz	15 Nm	17 RPM	<43 dB	4 min.	-25°C à 55°C	143 W	463 mm
TUB25EFRA	110/230Vac 50Hz	15 Nm	17 RPM	<43 dB	4 min.	-25°C à 55°C	143 W	561 mm
TUB25 24V	24V	15 Nm	12 RPM	<43 dB	4 min.	-25°C à 55°C	60 W	540 mm
TUB25 CUT	110/230Vac 50Hz	15 Nm	17 RPM	<43 dB	4 min.	-25°C à 55°C	143 W	395 mm
TUB35E	110/230Vac 50Hz	20 Nm	17 RPM	<43 dB	4 min.	-25°C à 55°C	156 W	463 mm
TUB35EFRA	110/230Vac 50Hz	20 Nm	17 RPM	<43 dB	4 min.	-25°C à 55°C	156 W	561 mm
TUB50E	110/230Vac 50Hz	30 Nm	15 RPM	<43dB	4 min.	-25°C à 55°C	204 W	483 mm
TUB50EFRA	110/230Vac 50Hz	30 Nm	15 RPM	<43 dB	4 min.	-25°C à 55°C	204 W	592 mm
TUB50MT	110/230Vac 50Hz	30 Nm	15 RPM	<43 dB	4 min.	-25°C à 55°C	204 W	620 mm
TUB70E	110/230Vac 50Hz	40 Nm	12 RPM	<43 dB	4 min.	-25°C à 55°C	210 W	511 mm
TUB70EFRA	110/230Vac 50Hz	40 Nm	12 RPM	<43 dB	4 min.	-25°C à 55°C	227 W	631 mm
TUB90E	110/230Vac 50Hz	50 Nm	12 RPM	<43 dB	4 min.	-25°C à 55°C	232 W	511 mm
TUB90EFRA	110/230Vac 50Hz	50 Nm	12 RPM	<43 dB	4 min.	-25°C à 55°C	232 W	631 mm
TUB90M&MT	110/230Vac 50Hz	50 Nm	12 RPM	<43 dB	8 min.	-25°C à 55°C	227 W	590 mm

02. L'AUTOMATISME

MODÈLES ET DES RÉFÉRENCES DES MOTEURS

Ø 59mm	C		C					
							W	C (mm)
TUB140	110/230Vac 50Hz	80 Nm	12 RPM	<50 dB	4 min.	-25°C à 55°C	350 W	607 mm
TUB140MT	110/230Vac 50Hz	80 Nm	12 RPM	<50 dB	4 min.	-25°C à 55°C	350 W	604 mm
TUB180	110/230Vac 50Hz	120 Nm	9 RPM	<50 dB	4 min.	-25°C à 55°C	360 W	607 mm
TUB180MT	110/230Vac 50Hz	120 Nm	9 RPM	<50 dB	4 min.	-25°C à 55°C	360 W	688 mm
TUB200R2	110/230Vac 50Hz	140 Nm	2 RPM	<50 dB	4 min.	-25°C à 55°C	350 W	607 mm

Ø 92mm	C		C					
							W	C (mm)
TUB300	110/230Vac 50Hz	180 Nm	12 RPM	<65 dB	4 min.	-25°C à 55°C	570 W	635 mm
TUB600	110/230Vac 50Hz	300 Nm	6 RPM	<65 dB	4 min.	-25°C à 55°C	580 W	663 mm

Modèle Standard - Moteur avec fin de course mécanique, sans manivelle et sans centrale.
Modèle FRA - Moteur avec centrale incluse.
Modèle MT - Moteur avec manivelle pour ouvrir/fermer manuellement.
Modèle FRA MT - Moteur avec centrale et manivelle incluse.
Modèle CUT - Moteur de longueur réduite (condensateur externe).



Tous nos moteurs ont un fin de course mécanique.

03. INSTALLATION

APPLICATION DU MOTEUR DANS LE MUR

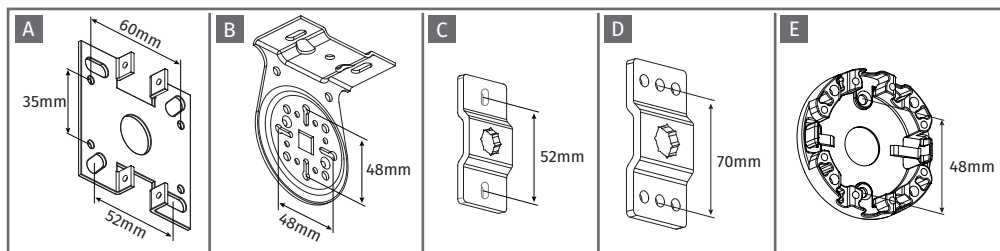

- A • Plaque de fixation de tous les moteurs TUB0 et TUB20EFRA.
- B • Plaque de fixation de moteurs compacts de $\varnothing 45$ mm.
- C • Plaque de fixation de moteurs Standard et MT (manivelle) de $\varnothing 35$ mm et $\varnothing 45$ mm.
- D • Plaque de fixation de moteurs Standard de 59 mm.
- E • Plaque de fixation de moteurs avec une assemblage compacté de $\varnothing 45$ mm.

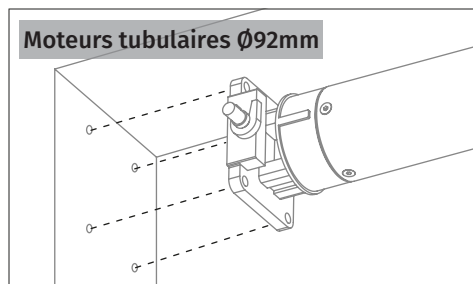
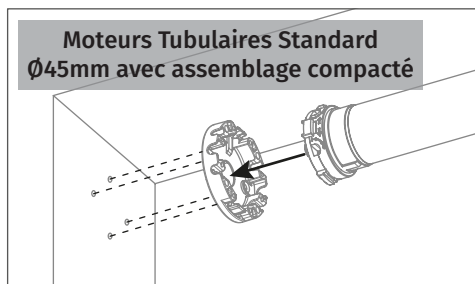
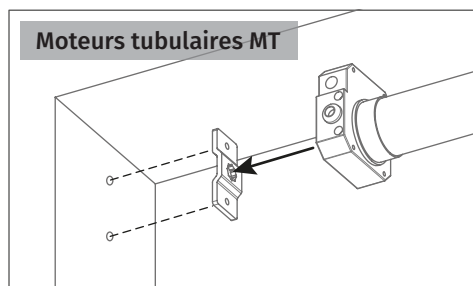
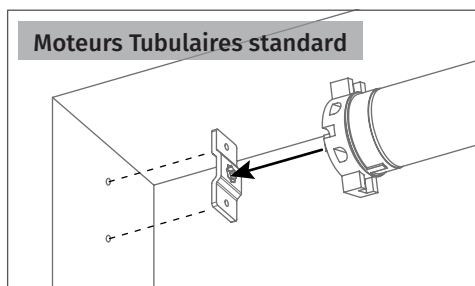

- 01 • Placer l'accessoire de fixation au mur et marquer les trous pour les fixer.
- 02 • Percer les trous et appliquer des tampons de fixation propres pour les vis à utiliser.
- 03 • Fixez l'accessoire sur le mur. Pour les TUB $\varnothing 92$ mm vous devez fixer le moteur car vous n'avez pas besoin d'accessoire.
- 04 • Appliquer le moteur dans l'accessoire. Lorsque vous utilisez des accessoires C ou D, utilisez un boulon pour le tenir.

03. INSTALLATION

FIN DE COURSE

Avant le réglage des fins de course, confirmer le sens des flèches de réglage de votre moteur. Il peut avoir une ou deux orientations possibles sur le même moteur : de flèches orientables vers l'extérieur ou intérieur. Dans toutes les positions, le réglage A fait tourner le tube du haut vers le bas et le réglage B fait tourner du bas vers le haut. N'importe le réglage, il pourra être l'ouverture ou la fermeture, en fonction de l'enroulement de la toile (enroulement intérieur ou extérieur).

POSITION 1 FLÈCHES À L'INTÉRIEUR

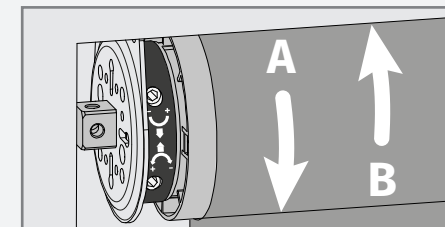
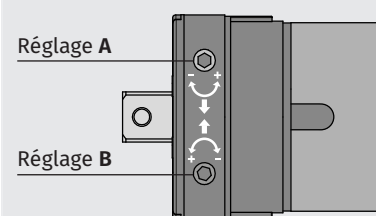

POSITION 2 FLÈCHES À L'EXTÉRIEUR

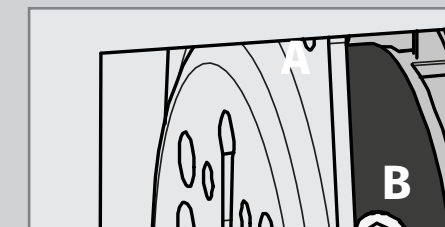
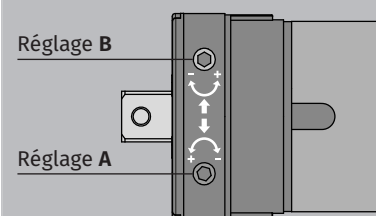

• ENROULEMENT

La toile pourra s'enrouler par le côté intérieur ou extérieur.
La direction déterminera si l'ouverture/fermeture est réglé en A ou B

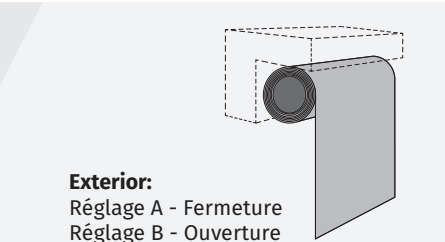
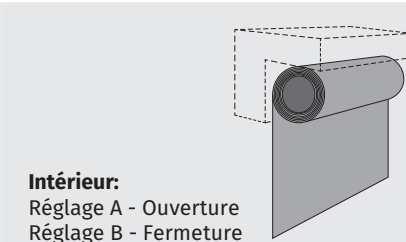

ATTENTION: Toutes les informations données sur cette page est compatible avec les moteurs installés avec la tête du côté gauche. Si vous souhaitez installer sur le côté droit, inverser l'information.

04. INFORMATIONS SUPPLEMENTAIRES

DÉMONTER L'ACCESSOIRE COMPACT

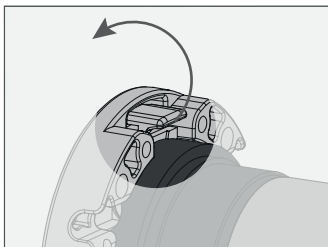
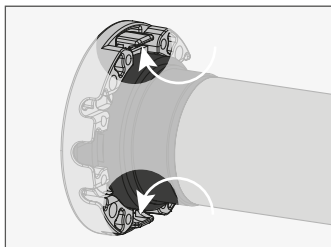

Démontez le moteur de l'accessoire de montage compact en ouvrant les onglets, selon l'image, pour libérer le moteur.

INSTALLATION AVEC ACCESSOIRE

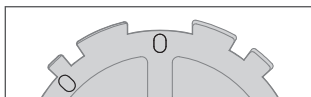

Remarque : Il existe deux marques pour aider à l'assemblage en chaque tube, dans les deux accessoires du moteur, selon les schémas ci-dessous.

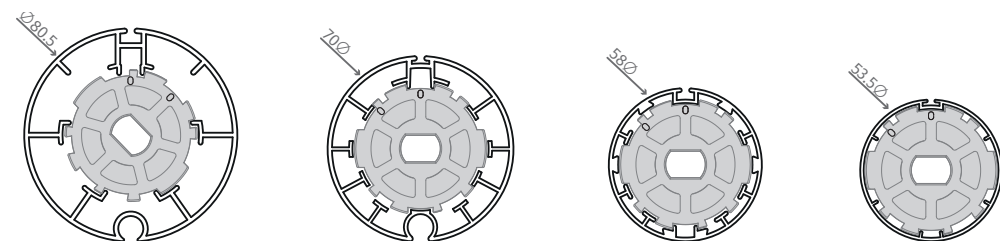

UTILISATION DE LA MANIVELLE

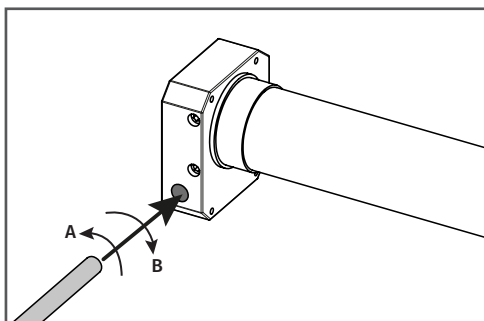

A - Tourner la manivelle dans le sens A pour fermer.
B - Tourner la manivelle dans le sens B pour ouvrir.

ENLEVER LE PIVOT DU SUPPORT

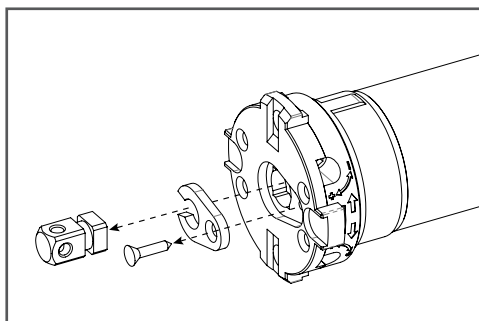

Desserrer la vis pour enlever le pivot du support.

05. CENTRALE

CARACTÉRISTIQUES TECHNIQUES

• Fréquence de Transmission	433,92 Mhz
• N° de Canaux	120
• Type de Code	Rolling Code



La centrale a une capacité pour enregistrer 120 télécommandes différentes. Une fois la mémoire épuisée 4 bips rapides signaleront que la mémoire est pleine. Faire tous les programmations suivantes avec la centrale débranchée du courant électrique.

TÉLÉCOMMANDES

Pour savoir l'emplacement des touches OUVRIER, STOP et FERMER sur les différentes télécommandes, consulter les schémas suivants:

FALK	MX95/96/97/98
<p>1 OUVRIER 2 STOP 3 FERMER 4 ND</p>	<p>1 OUVRIER 2 STOP 3 FERMER</p>

05. CENTRALE

PROGRAMMATION

ATTENTION: Toujours démarrer toute programmation avec la centrale déconnecté de l'alimentation!

Programmer nouvelle télécommande:



01 • Appuyer en continu la touche **OUVRIR** de la télécommande à être programmée.

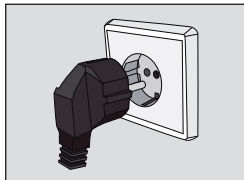

02 • Connecter la centrale à 110/230V.

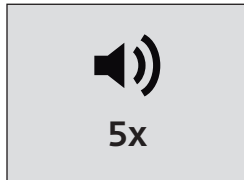

03 • Garder appuyé la touche **OUVRIR** par 10 sec et la centrale émettra 5 bips lents.

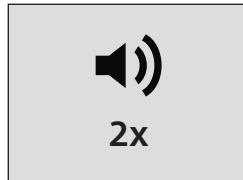

04 • Après 10 sec., la centrale émettra 2 bips rapides confirmant le succès de la programmation.

Changer le sens du moteur:



01 • Appuyer en continu la touche **FERMER** d'une télécommande déjà programmée.

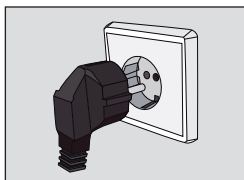

02 • Connecter la centrale à 110/230V.

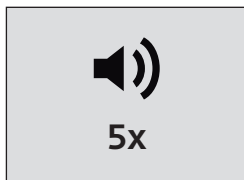

03 • Garder appuyé la touche **FERMER** par 10 sec et la centrale émettra 5 bips lents.



04 • Après 10 sec., la centrale émettra 2 bips rapides confirmant le succès de la programmation.

Supprimer toutes les télécommandes de la mémoire de la centrale:

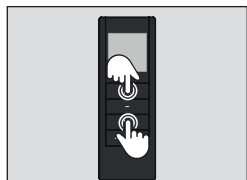

01 • Appuyer en continu les touches **OUVRIR** et **FERMER** d'une télécommande déjà programmée.

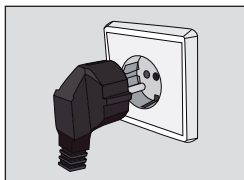

02 • Connecter la centrale à 110/230V.

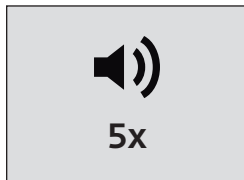

03 • Garder appuyé les touches **OUVRIR** et **FERMER** par 10 sec et la centrale émettra 5 bips lents.

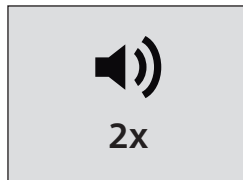

04 • Après 10 sec., la centrale émettra 2 bips rapides confirmant le succès de la programmation.

05. CENTRALE

PROGRAMMATION

Programmer une nouvelle télécommande à partir d'une télécommande déjà programmée:



01 • Appuyez pendant 15 secondes sur la touche **OUVRIR** d'une télécommande déjà programmée.

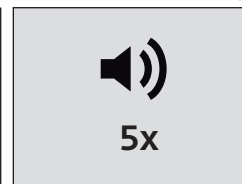

02 • Après 15 secondes, la centrale émet 5 bips rapides. Relâchez la touche de la télécommande déjà programmée (Si vous continuez à appuyer sur la touche, la centrale vous le signalera par des bips longs et rapides).



03 • Appuyez et maintenez enfoncé le bouton **OUVRIR** de la télécommande que vous souhaitez programmer

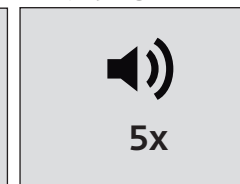

04 • Maintenez la touche **OUVRIR** enfoncée pendant 10 secondes, pendant lesquelles la centrale émet 5 bips lents.

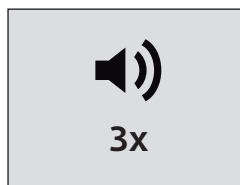

05 • Après 10 secondes, la centrale émet 3 bips rapides confirmant le succès de la programmation. Relâchez le bouton de la télécommande pour terminer la programmation des 3 touches.