

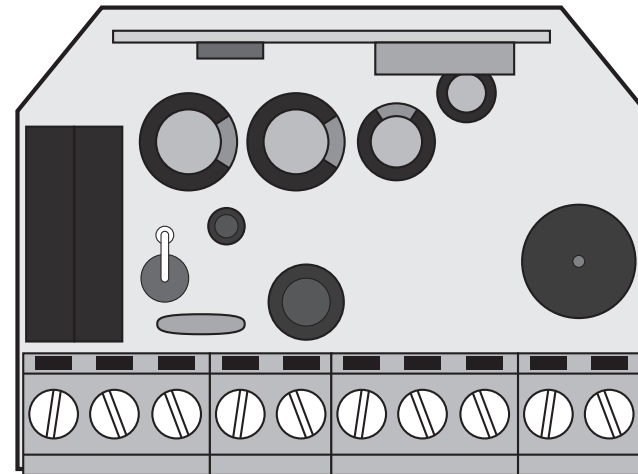

MC70 EVO

NOTICE POUR L'UTILISATEUR/INSTALLATEUR









00. CONTENU

INDICE

01. AVERTISSEMENTS DE SÉCURITÉ	1B
02. SCHÉMA DE CONNEXION	
CONNEXION À 2 INTERRUPTEUR MURAL À CLÉ	4A
CONNEXION À L'INTERRUPTEUR MURAL 1 CLÉ	4B
RACCORDEMENT DE PLUSIEURS CENTRALES MC70 EVO - FONCTION MASTER	5
03. LA CENTRALE	
CARACTÉRISTIQUES TECHNIQUES	6A
LÉGENDE DES CONNECTEURS	6A
04. PROGRAMMATION	
INFORMATIONS DE PRÉPROGRAMMATION	6B
PROGRAMMATION DES TÉLÉCOMMANDES	7A
PROGRAMMATION DES TÉLÉCOMMANDES PAR 1 DÉJÀ PROGRAMMÉE	7A
PROGRAMMATION DES TÉLÉCOMMANDES PAR INTERRUPTEUR	7B
SUPPRIMER DES TÉLÉCOMMANDES	8A
CHANGER LE SENS DU MOTEUR	8B

01. AVIS DE SÉCURITÉ

	Ce produit est certifié selon les normes de sécurité de la Communauté Européenne (CE).
	Ce produit est conforme à la directive 2011/65/ UE du Parlement européen et du Conseil sur la limitation de l'utilisation de certaines substances dangereuses dans les équipements électriques et électroniques et à la directive déléguée (UE) 2015/863 de la Commission.
	(Applicable dans les pays avec des systèmes de recyclage). Ce marquage sur le produit, ou de la littérature indique que le produit et les accessoires électroniques (ex. Chargeur, câble USB, le matériel électronique, les télécommandes, etc.) ne doivent pas être jetés avec les autres déchets ménagers à la fin de sa vie utile. Pour éviter des éventuels dommages à l'environnement ou à la santé humaine provenant de l'élimination incontrôlée des déchets, nous vous prions de séparer ces éléments des autres types de déchets et à les recycler de façon responsable pour promouvoir la réutilisation durable des ressources matérielles. Les particuliers doivent contacter un revendeur où ils ont acheté ce produit ou une Agence de l'Environnement National, pour savoir où et comment ils peuvent prendre ces articles pour leur recyclage. Les utilisateurs professionnels doivent contacter leur fournisseur et vérifier les termes et conditions du contrat d'achat. Ce produit et ses accessoires électroniques ne doivent pas être mélangés avec d'autres déchets commerciaux.
	Ce marquage indique que les piles ne doivent pas être jetées comme les autres déchets ménagers à la fin de leur vie utile. Les piles doivent être remises pour recyclage à des points de collecte distincts.
	Les différents types d'emballages (carton, plastique, etc.) doivent être collectés séparément pour être recyclés. Séparez les emballages et recyclez-les de manière responsable.
	Ce marquage indique que le produit et les accessoires électroniques (ex. Chargeur, câble USB, les équipements électroniques, les télécommandes, etc.), sont soumis à des décharges électriques. Soyez prudent lors de la manipulation du produit et suivre toutes les règles de sécurité indiqués dans cette notice.

01. AVIS DE SÉCURITÉ

AVERTISSEMENT GÉNÉRAUX

- Ce manuel contient des informations importantes sur la sécurité et l'utilisation. Lisez attentivement toutes les instructions avant de commencer les procédures d'installation / d'utilisation et conservez ce manuel dans un endroit sûr, où vous pourrez le consulter à tout moment.
- Ce produit est destiné à être utilisé uniquement comme décrit dans ce manuel. Toute autre application ou opération non prise en compte est expressément interdite car elle pourrait endommager le produit et / ou mettre les personnes en danger de causer des blessures graves.
- Ce manuel s'adresse principalement aux installateurs professionnels et n'empêche pas l'utilisateur de lire la section "Normes d'utilisation" afin de garantir le fonctionnement correct du produit.
- L'installation et la réparation de cet équipement doit être effectuée que par des techniciens qualifiés et expérimentés, en veillant à ce que toutes ces procédures soient effectuées en conformité avec les lois et les réglementations en vigueur. Il est expressément interdit aux utilisateurs non professionnels et inexpérimentés de prendre des mesures sauf sur demande expresse de techniciens spécialisés.
- Les installations doivent être fréquemment inspectées afin de détecter tout déséquilibre et toute trace d'usure ou de détérioration des câbles, des ressorts, des charnières, des roues, des supports ou de tout autre élément d'assemblage mécanique.
- N'utilisez pas l'équipement si une réparation ou un réglage est nécessaire.
- Lors de la maintenance, du nettoyage et du remplacement de pièces, le produit doit être débranché de l'alimentation électrique. Cela inclut également toute opération nécessitant l'ouverture du capot du produit.
- L'utilisation, le nettoyage et la maintenance de ce produit peuvent être effectués par des personnes âgées de huit ans et plus et des personnes dont les capacités physiques, sensorielles ou mentales sont réduites, ou par des personnes ignorant le fonctionnement du produit, à condition qu'elles aient supervision ou des instructions données par des personnes expérimentées dans l'utilisation du produit de manière sûre et qui comprennent les risques et les dangers encourus.
- Les enfants ne doivent pas jouer avec le produit ou des dispositifs d'ouverture afin d'empêcher le déclenchement involontaire de la porte

ou du portail motorisé.

- Si le câble d'alimentation est endommagé, il doit être remplacé par le fabricant, le service après-vente ou une personne de qualification similaire afin d'éviter tout danger.
- L'appareil doit être débranché du réseau électrique lors du retrait de la batterie.
- Veiller à éviter tout blocage entre la partie actionnée et les parties fixes adjacentes dû au mouvement d'ouverture de la partie actionnée.

AVERTISSEMENT POUR L'INSTALLATEUR

- Avant de commencer les procédures d'installation, assurez-vous de disposer de tous les dispositifs et matériels nécessaires pour bien mener l'installation du produit.
- Notez votre indice de protection (IP) et votre température de fonctionnement pour vous assurer qu'il convient au site d'installation.
- Fournissez le manuel du produit à l'utilisateur et dites-lui comment le manipuler en cas d'urgence.
- Si l'automatisme est installé sur un portail avec une porte piétonne, un mécanisme de verrouillage de porte doit être installé lorsque le portail est en mouvement.
- N'installez pas le produit "à l'envers" ou soutenu par des éléments ne supportant pas son poids. Si nécessaire, ajoutez des supports sur des points stratégiques pour assurer la sécurité de l'opérateur.
- Ne pas installer le produit dans zones des explosifs.
- Les dispositifs de sécurité doivent protéger les éventuelles zones d'écrasement, de coupure, de transport et de danger en général de la porte ou du portail motorisé.
- Vérifiez que les éléments à automatiser (portails, portes, fenêtres, stores, etc.) sont en parfait état de fonctionnement, alignés et de niveau. Vérifiez également que les arrêts mécaniques nécessaires se trouvent aux endroits appropriés.
- La Centrale électronique doit être installée dans un endroit protégé de tout liquide (pluie, humidité, etc.), de la poussière et des parasites..
- Vous devez acheminer les différents câbles électriques à travers des tubes de protection afin de les protéger contre les contraintes mécaniques,

01. AVIS DE SÉCURITÉ

essentiellement sur le câble d'alimentation. Veuillez noter que tous les câbles doivent entrer dans la boîte de commande par le bas.

- Si l'automatisme doit être installé à une hauteur de plus de 2,5 m du sol ou d'un autre niveau d'accès, les exigences minimales de sécurité et de santé doivent être suivies par l'utilisation de travailleurs ayant un équipement de sécurité aux travaux de la directive 2009/104. / CE du Parlement Européen et du Conseil du 16 septembre 2009.
- Fixez l'étiquette permanente de la libération manuelle aussi près que possible du mécanisme de libération.
- Un moyen de déconnexion, tel qu'un interrupteur ou un disjoncteur sur le tableau de distribution, doit être prévu sur les conducteurs d'alimentation fixes du produit, conformément aux règles d'installation.
- Si le produit à installer nécessite une alimentation de 230 Vca ou 110 Vca, assurez-vous que la connexion est établie avec un tableau électrique doté d'une connexion à la terre.
- Le produit est uniquement alimenté sur basse tension par sécurité avec la centrale électronique. (Uniquement sur les moteurs 24V).
- Les pièces/produits pesant plus de 20 kg doivent être manipulés avec une attention particulière en raison du risque de blessure. Il est recommandé d'utiliser des systèmes auxiliaires appropriés pour déplacer ou soulever des objets lourds
- Lors de l'installation ou de l'utilisation de ce produit, il convient de prêter une attention particulière au risque de chute d'objets ou de mouvement incontrôlé des portes/portails.

AVERTISSEMENT POUR L'UTILISATEUR

- Conservez ce manuel dans un endroit sûr pour pouvoir le consulter chaque fois que nécessaire.
- Si le produit est en contact avec des liquides sans que soit conçu pour tel fait, vous devrez immédiatement déconnecter le produit du courant électrique pour éviter les courts-circuits et consultez un technicien qualifié.
- Assurez-vous que l'installateur vous a fourni le manuel du produit et vous a expliqué comment manipuler le produit en cas d'urgence.
- Si le système nécessite des réparations ou des modifications, déverrouillez

l'équipement, mettez le système hors tension et ne l'utilisez pas tant que toutes les conditions de sécurité ne sont pas remplies.

- En cas de déclenchement des disjoncteurs ou de défaillance du fusible, localisez le dysfonctionnement et corrigez-le avant de réinitialiser le disjoncteur ou de remplacer le fusible. Si le problème ne peut pas être réparé en consultant ce manuel, contactez un technicien.
- Laissez la zone d'opération du portail électrique libre pendant que le portail est en mouvement et ne créez pas de résistance au mouvement du portail.
- N'effectuez aucune opération sur les éléments mécaniques ou les charnières si le produit est en mouvement.

RESPONSABILITÉ

- Le fournisseur décline toute responsabilité si:
 - défaillance ou déformation du produit résultant d'une installation, d'une utilisation ou d'un entretien incorrect!
 - si les règles de sécurité ne sont pas suivies lors de l'installation, de l'utilisation et de la maintenance du produit.
 - si les instructions de ce manuel ne sont pas suivies.
 - les dommages sont causés par des modifications non autorisées.
 - Dans ces cas, la garantie est annulée.

MOTORLINE ELECTROCELOS SA.

Travessa do Sobreiro, nº29
4755-474 Rio Côvo (Santa Eugénia)
Barcelos, Portugal

LÉGENDE DE SYMBOLE



• Avertissements de sécurité importants



• Information de potentiomètre



• Information utile



• Informations des connecteurs



• Information de programmation



• Information des boutons

02. SCHÉMA DE CONNEXION

CONNEXION À 2 INTERRUPTEUR MURAL À CLÉ

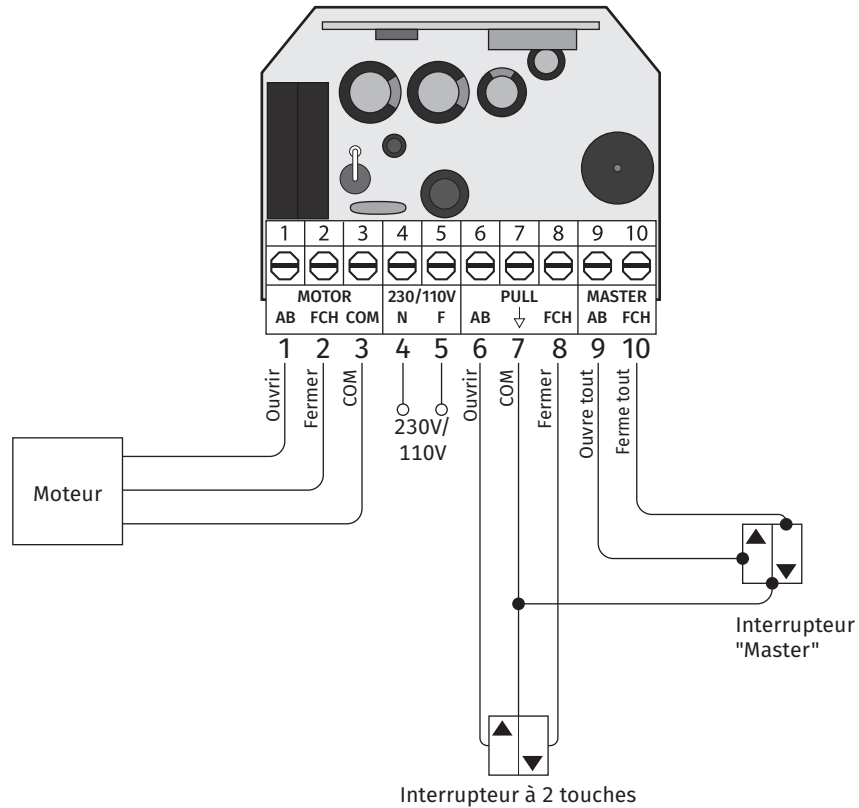

Toutes les boutons poussoirs (Local ou Master) sont des boutons de pression.

02. SCHÉMA DE CONNEXION

CONNEXION À 1 INTERRUPTEUR MURAL À CLÉ

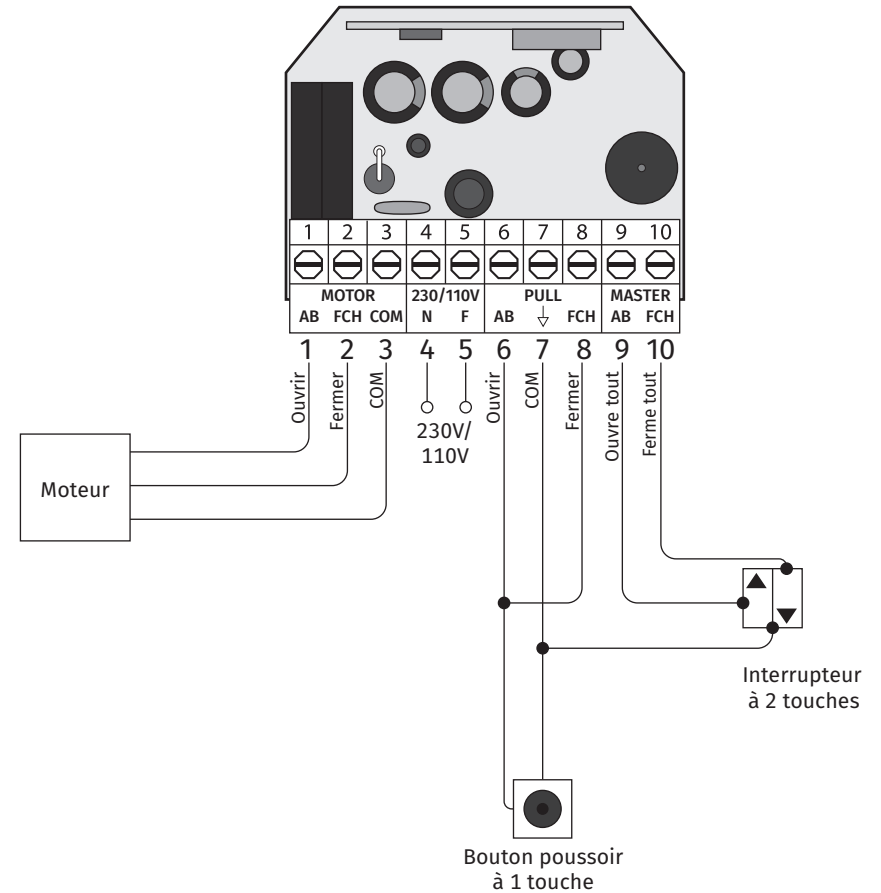

Toutes les boutons poussoirs (Local ou Master) sont des boutons de pression.

02. SCHÉMA DE CONNEXION

CONNEXION DE PLUSIEURS CENTRALES MC70 EVO - FONCTION MASTER



La fonction MASTER de la centrale MC70 EVO permet de relier et de contrôler plusieurs centrales MC70 EVO connectées à la même boîte à boutons (interrupteur MASTER). De cette façon, chaque fois que vous appuyez sur une touche de l'interrupteur MASTER, tous les moteurs des centrales interconnectés démarrent en même temps.

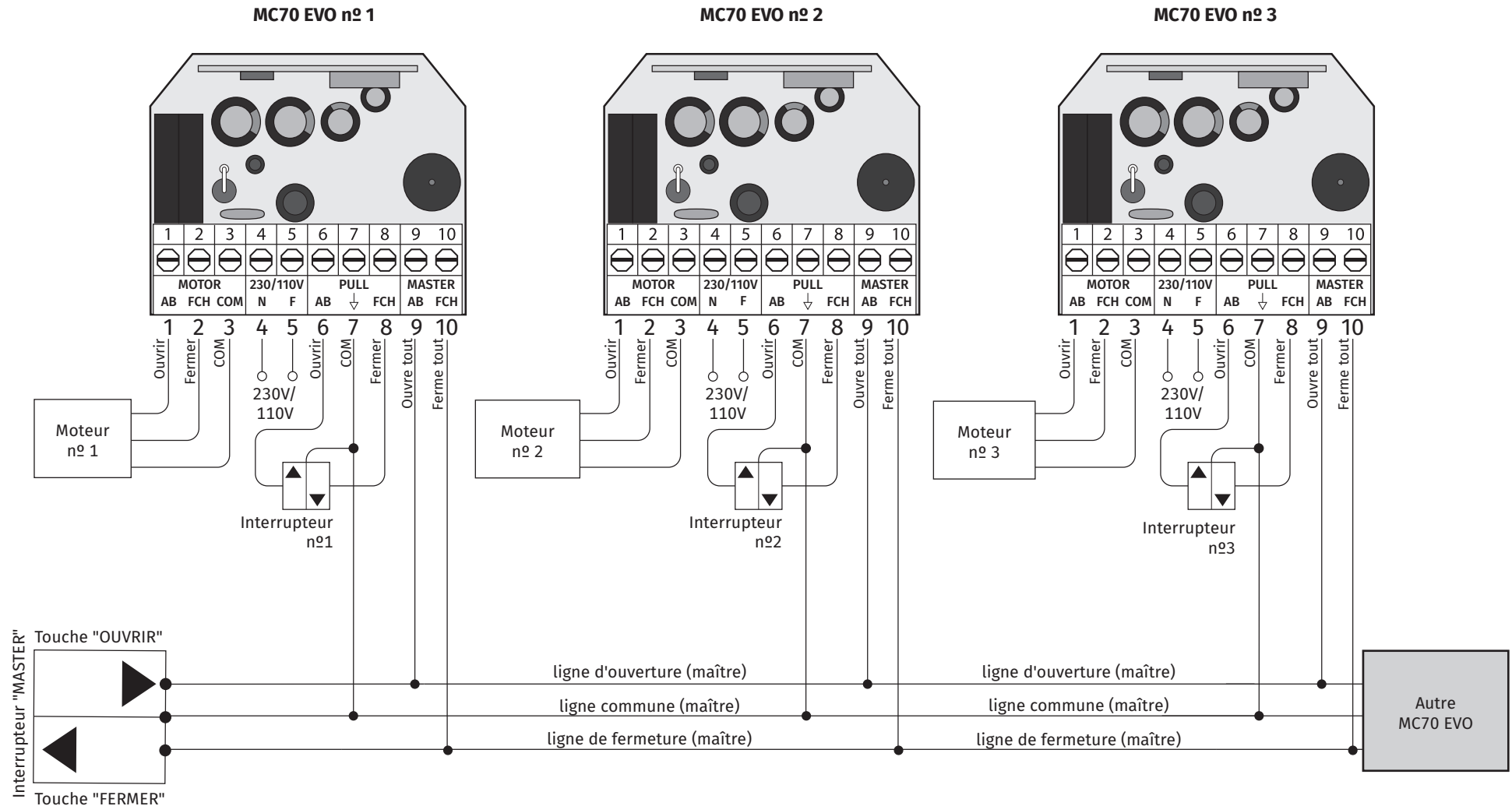

03. CENTRALE

CARACTÉRISTIQUES TECHNIQUES

Cette centrale a été développée pour les moteurs d'enrouler.

Sa petite taille lui permet d'être installé à l'intérieur de boîtes de jonction, existant derrière des interrupteurs électriques (boutons poussoirs).

Elle dispose de 2 entrées pour 1 ou 2 boutons, une pour la télécommande locale et l'autre pour la télécommande centralisée, interconnectant plusieurs centrales MC70 EVO dans la même boîte à boutons (interrupteur MASTER).

Elle permet un fonctionnement avec des télécommandes via 1 ou 3 touches, et toute la programmation se fait à distance, avec seulement accès à l'alimentation ou à un bouton poussoir nécessaire pour programmer la 1ère télécommande.

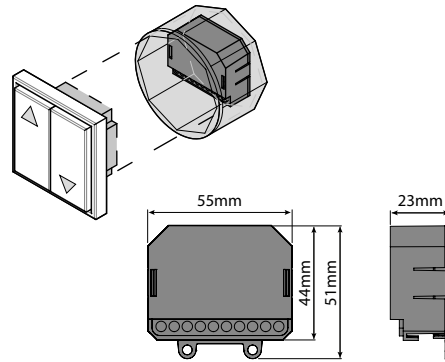

• Alimentation	230Vac/110Vac 50-60Hz
• Sortie moteur	750W maximum
• Récepteur radio intégré	433,92 MHz
• Température de fonctionnement	-20°C à 70°C
• Nombre de canaux	30 télécommandes
• Type de code	Rolling Code
• Degré de protection	IP44
• Temps de travail maximum fixe par manœuvre	4 min
• Dimensions de la centrale avec boîtier	56x44x23mm
• Matériau de la boîte	ABS

LÉGENDE DES CONNECTEURS

CM1

- 01 • Sortie moteur - OUVERTURE
 - 02 • Sortie moteur - FERMETURE
 - 03 • Sortie moteur - COMMUN
 - 04 • Entrée de ligne électrique (N)
 - 05 • Entrée de ligne électrique (F)
 - 06 • Connexion pour interrupteur mural - OUVERTURE (NO)
 - 07 • Connexion pour interrupteur mural - COMMUN
 - 08 • Connexion pour interrupteur mural - FERMETURE (NA)
 - 09 • Connexion pour interrupteur mural - MASTER - OUVERTURE (NA)
 - 10 • Connexion pour interrupteur mural - MASTER - FERMETURE (NA)
- Attention: L'interrupteur MASTER relie le fil commun au connecteur 07

04. PROGRAMMATION

INFORMATIONS DE PRÉ-PROGRAMMATION

• TYPE DE PROGRAMMATION DE TÉLÉCOMMANDE

La centrale permet la programmation de deux modes de fonctionnement en télécommandes: 1 touche ou 3 touches.

1 TOUCHE	Vous pouvez programmer n'importe quelle touche de la télécommande, qui enverra tous les ordres à la centrale. Exemple : Ouverture - Arrêt - Fermeture - Arrêt - Ouverture (...)
3 TOUCHES	La télécommande programmée fonctionnera avec les touches : OUVRIIR FERMER ARRÊTER Chaque touche enverra un ordre différent à la centrale.

Pour connaître les touches OUVRIIR, ARRÊTER et FERMER des différentes télécommandes, consultez les schémas suivants :

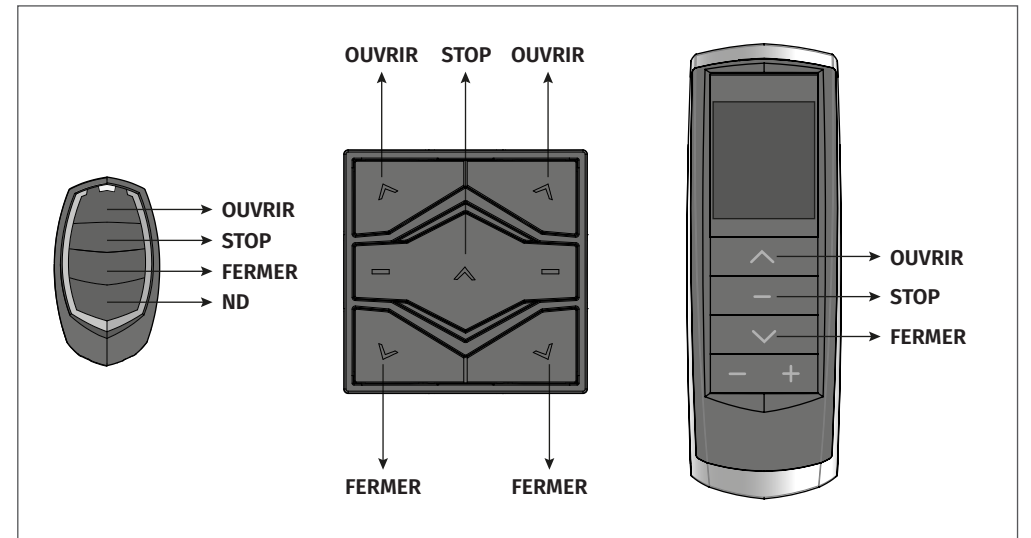

• INTERRUPTEUR MURAL

La centrale permet le raccordement de pressostats à une ou deux touches. Pour démarrer une manœuvre, un simple appui d'1 seconde sur la touche souhaitée suffit.

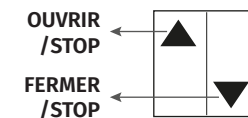

INTERRUPTEUR À 2 TOUCHES

Il a deux touches, une pour l'ouverture et une pour la fermeture.
Lors des manœuvres d'ouverture ou de fermeture, un clic sur la touche contre le mouvement du moteur arrêtera cette manœuvre.

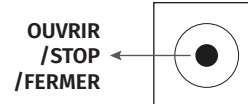

INTERRUPTEUR À 1 TOUCHE

Il n'a qu'un seul bouton pour l'ouverture et la fermeture.
Un clic sur le bouton pendant l'ouverture/fermeture arrêtera le mouvement du moteur.

04. PROGRAMMATION

PROGRAMMATION DES TÉLÉCOMMANDES

Cette centrale permet uniquement la programmation des télécommandes Rolling Code MOTORLINE jusqu'à un maximum de 30 télécommandes. Lors de la programmation de la 31^e télécommande, la centrale émet 1 bip long pour indiquer que la mémoire est pleine.

Il y a deux méthodes pour programmer le premier émetteur sur la centrale :

- En coupant l'alimentation et en la remettant tout en appuyant sur le bouton de montée de l'émetteur ;
- En utilisant l'impulsion longue (15s) sur les entrées d'ouverture et de fermeture.

Lorsqu'un émetteur a déjà été programmé, vous pouvez l'utiliser pour programmer d'autres émetteurs en utilisant une impulsion longue (15s) sur le bouton d'ouverture.

PROGRAMMER UNE NOUVELLE TÉLÉCOMMANDE (3 TOUCHES):

- 01 • Appuyez et maintenez enfoncée la touche OPEN de la télécommande que vous souhaitez programmer.
- 02 • Connecter la centrale à une alimentation 230/110V.
- 03 • Maintenez la touche OPEN enfoncée pendant 10 secondes, pendant lesquelles la centrale émet 5 bips lents.
- 04 • Au bout de 10 secondes, la centrale émet 3 bips rapides confirmant la réussite de la programmation. libérer le touche de la télécommande pour terminer la programmation des 3 touches.
- 05 • Si vous le souhaitez, vous pouvez ajouter d'autres télécommandes pendant 10 secondes. Si vous appuyez sur une télécommande déjà programmée vous entendrez des bips longs et rapides.
- 06 • Après 10 secondes sans aucune activité, la programmation se termine, signalée par 3 bips.

PROGRAMMER UNE NOUVELLE TÉLÉCOMMANDE (1 TOUCHE) :

- 01 • Appuyez et maintenez enfoncée la touche OPEN de la télécommande que vous souhaitez programmer.
- 02 • Connecter la centrale à une alimentation 230/110V.
- 03 • Maintenez la touche OPEN enfoncée pendant 10 secondes, pendant lesquelles la centrale émet 5 bips lents.
- 04 • Après ces 10 secondes, la centrale émet 3 bips rapides.
- 05 • Maintenir la touche OPEN enfoncée encore 6 secondes, pendant lesquelles la centrale émet 3 bips ralentir.
- 06 • Après le total de 16 secondes (10+6), la centrale émet 3 bips rapides confirmant le succès de la programme.
- 07 • Si vous le souhaitez, vous pouvez ajouter d'autres télécommandes pendant 10 secondes. Si vous appuyez déjà sur une télécommande programmée entend des bips longs et rapides.
- 08 • Après 25 secondes sans aucune activité, la programmation se termine, signalée par 3 bips.

04. PROGRAMMATION

PROGRAMMATION DES TÉLÉCOMMANDES VIA 1 DÉJÀ PROGRAMMÉE

PROGRAMMER UNE NOUVELLE TÉLÉCOMMANDE (3 TOUCHES) VIA UNE AUTRE DÉJÀ PROGRAMMÉE:

- 01 • Appuyez et maintenez enfoncée la touche OPEN d'une télécommande déjà programmée pendant 15 secondes.
- 02 • Après 15 secondes, la centrale émet 5 bips rapides. Relâchez la touche de la télécommande déjà programmée (Si vous continuez à appuyer sur la touche, la centrale émettra un signal sonore long et rapide).
- 03 • Appuyez et maintenez enfoncée la touche OPEN de la télécommande que vous souhaitez programmer.
- 04 • Maintenez la touche OPEN enfoncée pendant 10 secondes, pendant lesquelles la centrale émet 5 bips lents.
- 05 • Au bout de 10 secondes, la centrale émet 3 bips rapides confirmant la réussite de la programmation. libérer le touche de la télécommande pour terminer la programmation des 3 touches.
- 06 • Si vous le souhaitez, vous pouvez ajouter d'autres télécommandes pendant 10 secondes. Si vous appuyez sur une télécommande déjà programmée vous entendrez des bips longs et rapides.
- 07 • Après 10 secondes sans aucune activité, la programmation se termine, signalée par 3 bips.

PROGRAMMER UNE NOUVELLE TÉLÉCOMMANDE (1 TOUCHE) VIA UNE AUTRE DÉJÀ PROGRAMMÉE:

- 01 • Appuyez et maintenez enfoncée la touche OPEN d'une télécommande déjà programmée pendant 15 secondes.
- 02 • Après 15 secondes, la centrale émet 5 bips rapides. Relâchez la touche de la télécommande déjà programmée.
- 03 • Appuyez et maintenez enfoncée la touche OPEN de la télécommande que vous souhaitez programmer.
- 04 • Maintenez la touche OPEN enfoncée pendant 10 secondes pendant lesquelles la centrale émet 5 bips lents. Passé ce délai, la centrale émet 2 bips rapides.
- 05 • Maintenez la touche OPEN enfoncée pendant encore 6 secondes, pendant lesquelles la centrale émet 3 bips lents.
- 06 • Après le total de 16 secondes (10+6), la centrale émet 3 bips rapides confirmant la réussite de la programmation.
- 07 • Si vous le souhaitez, vous pouvez ajouter d'autres télécommandes pendant 10 secondes. Si vous appuyez sur une télécommande déjà programmée vous entendrez des bips longs et rapides.
- 08 • Après 10 secondes sans aucune activité, la programmation se termine, signalée par 3 bips.



Si la télécommande déjà programmée comporte 3 touches, appuyez sur la touche montée. S'il s'agit d'une seule touche, appuyez sur la touche programmée.

04. PROGRAMMATION

PROGRAMMATION DES TÉLÉCOMMANDES VIA L' INTERRUPTEUR

PROGRAMMER UNE NOUVELLE TÉLÉCOMMANDE (1 TOUCHE) À L'AIDE D'UN INTERRUPTEUR À 2 BOUTONS :

- 01 • Appuyez et maintenez enfoncées les touches OUVRIER et FERMER de l'interrupteur pendant 15 secondes.
- 02 • Après 15 secondes, la centrale émet 8 bips rapides. Relâchez les touches OUVRIER et FERMER de l'interrupteur.
- 03 • Appuyez et maintenez enfoncée la touche OPEN de la télécommande que vous souhaitez programmer.
- 04 • Maintenez la touche OPEN enfoncée pendant 10 secondes, pendant lesquelles la centrale émet 5 bips lents.
- 05 • Après ces 10 secondes, la centrale émet 3 bips rapides.
- 06 • Maintenez la touche OPEN enfoncée encore 6 secondes, pendant lesquelles la centrale émet 3 bips lents.
- 07 • Après le total de 16 secondes (10+6), la centrale émet 3 bips rapides confirmant la réussite de la programmation.
- 08 • Si vous le souhaitez, vous pouvez ajouter d'autres télécommandes pendant 10 secondes. Si vous appuyez sur une télécommande déjà programmée, vous entendrez des bips longs et rapides.
- 09 • Après 10 secondes sans aucune activité, la programmation se termine, signalée par 3 bips.

PROGRAMMER UNE NOUVELLE TÉLÉCOMMANDE (1 TOUCHE) VIA UN INTERRUPTEUR 1 BOUTON:

- 01 • Appuyez sur le bouton de commutation et maintenez-le enfoncé pendant 15 secondes.
- 02 • Après 15 secondes, la centrale émet 5 bips rapides. Relâchez les touches OUVRIER et FERMER de l'interrupteur.
- 03 • Appuyez et maintenez enfoncée la touche OPEN de la télécommande que vous souhaitez programmer.
- 04 • Maintenez la touche OPEN enfoncée pendant 10 secondes, pendant lesquelles la centrale émet 5 bips lents.
- 05 • Après ces 10 secondes, la centrale émet 3 bips rapides.
- 06 • Maintenez la touche OPEN enfoncée encore 6 secondes, pendant lesquelles la centrale émet 3 bips lents.
- 07 • Après le total de 16 secondes (10+6), la centrale émet 3 bips rapides confirmant le succès de la programme.
- 08 • Si vous le souhaitez, vous pouvez ajouter d'autres télécommandes pendant 10 secondes. Si vous appuyez sur une télécommande déjà programmée vous entendrez des bips longs et rapides.
- 09 • Après 25 secondes sans aucune activité, la programmation se termine, signalée par 3 bips.

PROGRAMMER UNE NOUVELLE TÉLÉCOMMANDE (3 TOUCHES) À L'AIDE D'UN INTERRUPTEUR À 2 BOUTONS:

- 01 • Appuyez sur le bouton de commutation et maintenez-le enfoncé pendant 15 secondes.
- 02 • Après 15 secondes, la centrale émet 5 bips rapides. Relâchez le bouton de commutation (si continuez à appuyer sur le bouton, la centrale signalera avec des bips longs et rapides).
- 03 • Appuyez et maintenez enfoncée la touche OPEN de la télécommande que vous souhaitez programmer.
- 04 • Maintenez la touche OPEN enfoncée pendant 10 secondes, pendant lesquelles la centrale émet 5 bips lents.
- 05 • Au bout de 10 secondes, la centrale émet 3 bips rapides confirmant la réussite de la programmation.
- 06 • Si vous le souhaitez, vous pouvez ajouter d'autres télécommandes pendant 10 secondes. Si vous appuyez sur une télécommande déjà programmée vous entendrez des bips longs et rapides.
- 07 • Après 10 secondes sans aucune activité, la programmation se termine, signalée par 3 bips.

04. PROGRAMMATION

PROGRAMMATION DES TÉLÉCOMMANDES VIA L' INTERRUPTEUR

PROGRAMMER UNE NOUVELLE TÉLÉCOMMANDE (3 TOUCHES) VIA UN INTERRUPTEUR À 1 BOUTON:

- 01 • Appuyez sur le bouton de commutation et maintenez-le enfoncé pendant 15 secondes.
- 02 • Après 15 secondes, la centrale émet 5 bips rapides. Relâchez le bouton de commutation (si continuez à appuyer sur le bouton, la centrale signalera avec des bips longs et rapides).
- 03 • Appuyez et maintenez enfoncée la touche OPEN de la télécommande que vous souhaitez programmer.
- 04 • Maintenez la touche OPEN enfoncée pendant 10 secondes, pendant lesquelles la centrale émet 5 bips lents.
- 05 • Au bout de 10 secondes, la centrale émet 3 bips rapides confirmant la réussite de la programmation.
- 06 • Si vous le souhaitez, vous pouvez ajouter d'autres télécommandes pendant 10 secondes. Si vous appuyez sur une télécommande déjà programmée vous entendrez des bips longs et rapides.
- 07 • Après 10 secondes sans aucune activité, la programmation se termine, signalée par 3 bips.

SUPPRIMER DES TÉLÉCOMMANDES

SUPPRIMER TOUTES LES TÉLÉCOMMANDES À L'AIDE D'UNE TÉLÉCOMMANDE DÉJÀ PROGRAMMÉE:

- 01 • Appuyer en continu sur les touches OUVRIER et FERMER d'une télécommande déjà programmée.
- 02 • Connecter la centrale à une alimentation 230/110V.
- 03 • Maintenez les touches OUVRIER et FERMER enfoncées pendant 10 secondes, pendant lesquelles la centrale émet 5 bips lents.
- 04 • Au bout de 10 secondes, la centrale émet 1 bip 2 secondes confirmant la réussite de la programmation.

EFFACEZ TOUTES LES TÉLÉCOMMANDES VIA UN INTERRUPTEUR À 2 BOUTONS:

- 01 • Appuyez et maintenez enfoncées les touches OPEN et CLOSE de l'interrupteur.
- 02 • Connecter l'alimentation 230/110V à la centrale.
- 03 • Maintenez les touches OUVRIER et FERMER enfoncées pendant 10 secondes, pendant lesquelles la centrale émet 5 bips lents.
- 04 • Au bout de 10 secondes, la centrale émet 4 bips rapides vous avertissant de relâcher la touche.
- 05 • Au bout de 10 secondes, en relâchant la touche, la centrale émet 1 bip long (2 secondes) signalant la réussite de l'opération.
- 06 • Après 16 secondes depuis le début de l'opération, si vous ne relâchez pas la touche, la centrale émet 3 bips en 3 secondes, indiquant une erreur dans l'opération.

CHANGER LE SENS DU MOTEUR

- 01 • Appuyez et maintenez enfoncée la touche FERMETURE d'une télécommande déjà programmée.
- 02 • Connecter la centrale à une alimentation 230/110V.
- 03 • Maintenez la touche CLOSE enfoncée pendant 10 secondes, pendant lesquelles la centrale émet 5 bips lents.
- 04 • Au bout de 10 secondes, la centrale émet 1 bip long de 2 secondes confirmant la réussite de la programmation.