

CENTRAL MC8

▷ CARACTERÍSTICAS TÉCNICAS

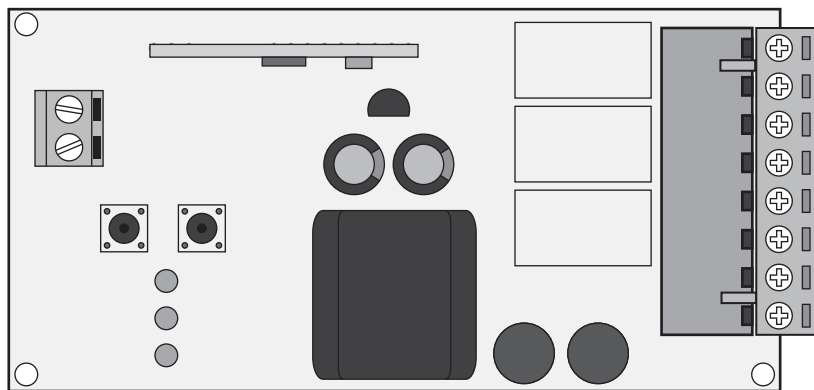

La central MC8, para la automatización de toldos, con la posibilidad de instalar luz de estancia, con funcionamiento a través de radio control y sensor Wireless inalámbricos (sol / viento / lluvia).

▷ Alimentación	AC 230V 50/60Hz 1000W máx.
▷ Salida el motor	230V~ 500W máx.
▷ salida luz de estancia	230V~ 500W máx.
▷ Temperatura de trabajo	-20÷55°C
▷ Receptor Radio	433,92 MHz
▷ Rádios - comandos compatibles	12-18 Bit - Rolling Code
▷ Número de radios - Comandos de memorizar	7 máx.
▷ Cantidad sensores Wireless para memorizar	1 máx.

01.A

CENTRAL MC8

CONEXIONES DE PLACA ◀

CN1

- 01 ▷ Entrada de conexión a tierra
- 02 ▷ Línea de entrada 230V - (NEUTRAL)
- 03 ▷ Línea de entrada 230V - (FASE)
- 04 ▷ Salida del motor de subida / cierre
- 05 ▷ Salida del motor común
- 06 ▷ Salida del motor bajada / Apertura
- 07 ▷ Salida de luz de cortesía 230V~ (NEUTRAL)
- 08 ▷ Salida de luz de cortesía 230V~ (FASE)

CN2

- Entrada massa antena
- Entrada a por la central antena

CENTRALIZACIÓN DE GRUPO A GENERAL ◀

▷ Centralización vía radio a través del mando

La centralización de dos o más de central vía radio permite el movimiento simultáneo de ascenso o descenso de más toldos.

La centralización se efectúa introduciendo el mismo código (teclas) iguales, del radio-mando a todas las centrales o a un grupo que este situado a una distancia máxima de 20 metros del punto del mando, para obtener el movimiento general o parcial de mas automociones.

Para obtener una centralización de radio que sea satisfactoria, la elección debe hacerse teniendo en cuenta el lugar de instalación. El campo de acción no sólo está relacionado con las características técnicas del dispositivo, pero también puede variar de acuerdo a las condiciones del lugar radioeléctricas.

▷ Funcionamiento luz de parencia con el comando

También es posible la programación de una código (1 tecla) al radio control adicional para encender o apagar una luz en la distancia, 230 Vac conectado conectores de la placa (7-8) CN1.



Cada vez que se efectuó una subida / cierre completa del toldo, la central apaga la luz de permanencia.

01.B

► Teclas de programación y LED señalización

Tecla SEL: selecciona el tipo de función que se desea memorizar, y escoja la indicada por el parpadeo del LED. Pulsando más veces el botón, es posible posicionarse en la función deseada. El LED parpadeante indica que la selección está activa, pero la duración es de 15 segundos. Al final de este período, la central vuelve a su estado normal.

Tecla SET: efectúa el programa de la función elegida con la tecla SEL.

LED señalización

LED encendido: opción memorizada.

LED apagado: no hay opción memorizada.

LED intermitente: opción seleccionada.

► Menu Principal

Ref. LED	LED apagado	LED encendido
CODE	No hay código	Código programado
CODE LAMP.	No hay código	Código de Luz permanentemente programada
T.MOT	tiempo de motor 3 min.	Tiempo motor programado

CODE (Programación del radio mando para el funcionamiento del toldo y sensor de viento Wireless).

CÓDIGO LÁMP (Programación del radio mando para el funcionamiento de la luz de presencia del toldo).

T. MOT (programación del tiempo de trabajo / motor).

► Programación del radio mando 1 o 2 teclas y Wireless Sensor

Los códigos de programación para la transmisión de radio control se lleva a cabo de la siguiente manera: pulse la tecla SEL, y el LED CODE comenzará a parpadear. Al mismo tiempo, enviar el código escogido con el mando deseado: CÓDIGO LED comienza a parpadear rápidamente y enviar el segundo código para ser almacenados, el LED CODE permanece encendido y el programa termina. Si no se envía el segundo código dentro de 10 segundos, la central sale de la fase de programación, seleccionado el funcionamiento del toldo con una única tecla del mando.

► Programación de Sensores Inalámbricos (sol / viento / lluvia)

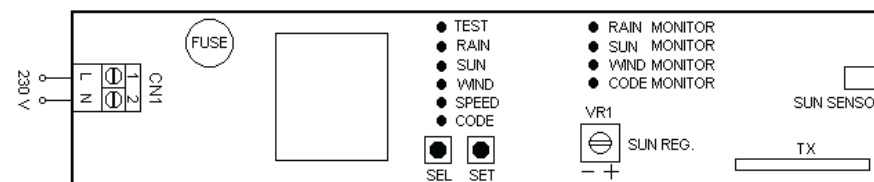

Si desea memorizar un sensor inalámbrico, siga estos pasos:

1º Alimentar el sensor;

2º Abra la memoria de la MC8 central. Para este paso, tenemos dos opciones. (**Opción 1**) - Abra la central de la siguiente manera: con posición con la tecla **SEL** el parpadeo del CÓDIGO LED. (**Opción 2**) - Con el toldo abierto y la luz apagada, presione continuamente el mando en apertura del canal almacenado durante más de 10 segundos hasta que la luz del toldo parpadea 1 vez;

Después de abrir la memoria de la central, tiene 10 segundos para enviar la orden del sensor a la central.

3º (Sensor) posición con la tecla **SEL** a parpadear el LED CODE, inmediatamente presione la tecla **SET** en el sensor para que emita un rápido parpadeo del LED CODE hasta que la luz de iluminación del toldo parpadee 1 vez;

4º Con la tecla **SEL** del sensor debe ahora seleccionar las funciones que desea dejar activadas en el sensor sol / viento / lluvia. Presione la tecla **SEL** hasta que el LED de la función deseada parpadee. Con el LED a parpadear, pulse la tecla **SET** durante más de 1 segundo hasta que se quede fija (LED encendido - función activa).

Para desactivar cualquier función, repita el punto 4, pero pulse el botón **SET** en menos de 1 segundo y el LED se apaga, dejando la función desactivada.

5º Para probar el sensor, siga las siguientes instrucciones:

Con la tecla **SEL** posición el LED TEST y este comenzará a parpadear. Pulse la tecla **SET** durante más de 1 segundo y el LED permanece encendido.

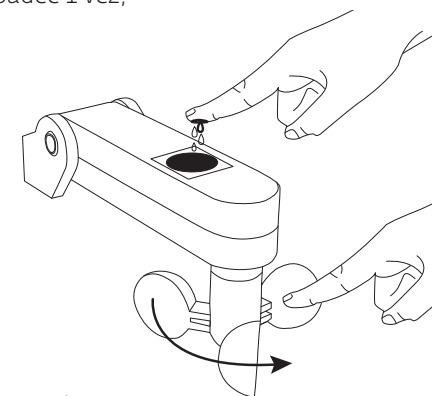

► FUNCIONES

TEST SENSOR DE LLUVIA Pase un dedo húmedo sobre el sensor hasta que el toldo comienza a cerrar (el toldo se cerrará durante 5 segundos).

TEST SENSOR DE VIENTO Gire la hélice. El toldo se cerrará durante 5 segundos.

TEST SENSOR DE SOL Dar vuelta al VR1 en sentido horario (+) y el toldo se abrirá durante 5 segundos. Gire el VR1 en sentido anti horario (-) y el toldo se cerrará durante 5 segundos.

Si el toldo realice las operaciones indicadas con éxito, el sensor está programado y la prueba terminó.

Vuelva a desactivar el LED TEST para que en caso de emergencia, el toldo se cierre en su totalidad. En caso de que el LED TEST se quede encendido, el toldo sólo se cerrará durante 5 segundos.

Cuando el toldo se cierre por orden del sensor, podemos ver la orden que esta a ser enviada, verificando cual es el LED del sensor se encuentra encendido en el cuadro del monitor.

Para obtener más información sobre cómo ajustar la velocidad del viento y sensibilidad de la iluminación, por favor lea el manual del sensor Wiweather .

Para hacer reset el sensor, pulse simultáneamente las teclas SEL y SET durante 2 segundos. Todos los LED se encienden y el sensor vuelve a la programación de fábrica.

► Desactivación de las funciones (sol / lluvia) a través de comandos

Si desea desactivar las funciones de **Sol / lluvia**, comience por dar orden de apertura y sin dejar que el toldo termine la apertura por fin de curso, pulse el comando, o el toldo se detendrá inmediatamente y desactivara las funciones **lluvia / Sol**. Sin embargo, cada vez que el toldo no se abre completamente, por ser interrumpido con el mando en la apertura, las funciones de **Sol / lluvia** quedan desactivadas y la función del viento permanece activo.

Para que las funciones vuelvan a ser reactivadas, dejar el toldo abierto durante todo su curso.

► Número máximo de sensores inalámbricos memorizables

El central sólo permite memorizar 1 sensor Wireless . La Programación de un nuevo sensor inalámbrico definitivamente anula el código almacenado previamente.

► Falta de comunicación Sensor

En caso de falta de comunicación entre el sensor inalámbrico y la central MC8, después de 30 minutos se activa automáticamente la subida / cerrar del toldo. Si persiste la falta

PROGRAMACIÓN ◀

de comunicación, otros comandos hacen que la central este siempre en un estado de seguridad que no permite la apertura del toldo (cuando recibe la orden de apertura se abre ligeramente y vuelve al punto de cierre).

CÓDIGO LÁMP (Programación del radio control para el funcionamiento de la luz interna del toldo)

La programación de los canales de radio control se realiza de la siguiente manera: Posicione con la tecla SEL el parpadeo del LED CODE LAMP. A continuación, envíe el control de radio del canal deseado. LED CODE LAMP permanece encendido y la programación se ha completado.

T. MOT. (Programación de motor - 4 minutos máx.)

La central se suministra con LED T. MOT. OFF significa que el tiempo del motor es de 3 minutos.

Con el LED T.MOT. OFF y el comando de radio programada se puede mover el toldo hacia la apertura / cierre asta efectuar la afinación de los fines de curso. Siga las indicaciones del dibujo de al lado. Después del fin de curso totalmente afinado, defina el tiempo de trabajo / motor.

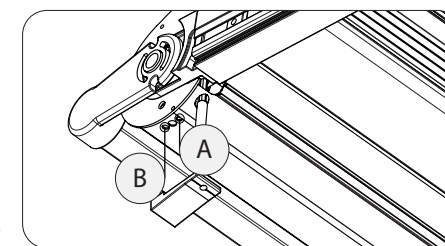

La programación del tiempo el motor debe realizarse durante el cierre del toldo.

Programação de tempo do motor com fim-de-curso nos 2 sentidos abertura/fecho realiza-se da seguinte forma:

Con el toldo abierto y los dos extremos regulado en curso de apertura / cierre, con la tecla SEL, coloque el LED T. MOT a parpadear y mantenga pulsada la tecla SET hasta que se cierra el toldo y el motor se detiene por fin de curso.

Espera 2 segundos y suelte el botón SET y el LED T. MOT se iluminará y el motor está programado tiempo.

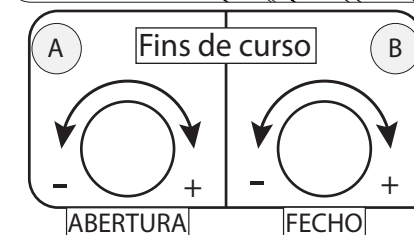

Neste exemplo, o motor encontra-se instalado à esquerda. No caso do motor estar instalado à direita, inverte a posição (abertura passa a B e fecho a A e -/+ invertem)

► Menu 2

La central se suministra por el fabricante con la posibilidad de seleccionar sólo las funciones del menú principal.

Si desea habilitar las funciones del menú 2, siga las instrucciones:

pulse el botón SET de forma continua durante 5 segundos y luego se produce el parpadeo alternativo de los LEDs CODE LAMP and LED T. MOT, en este modo, dispondrá de 30 segundos para seleccionar los elementos de menú 2 a través del uso del SEL y SET, después de 30 segundos, la unidad vuelve al menú principal.

MENU 2		
Ref. LED	LED desligado	LED acceso
CODE	PGM à distancia = ON	PGM à distancia = OFF
CODE LAMP.	Intermitente ON/OFF	
T.MOT	Intermitente ON/OFF	

CODE PGM (Programación y sin acceder a la central)

Programación de un nuevo Radio Comando

La central permite la programación de otro comando de radio, sin intervenir directamente en la tecla SEL de la central, efectuando una operación a distancia. Programación de un código para un control remoto por radio se lleva a cabo de la siguiente manera: con el toldo abierto y las luces del toldo apagadas presione de forma continua, durante más de 10 segundos, el canal de apertura en el mando que ya está memorizado. Después de 10 segundos, la central entra en el modo de programación (señalado por el parpadeo de la lámpara de iluminación del toldo). Pulse el canal cerrando el nuevo comando hasta que la luz del toldo parpadee una vez, y luego presione la apertura del canal hasta que la luz del toldo parpadee 1 vez (programación con éxito).

Programación del nuevo mando, botón de iluminación del toldo

Con la iluminación encendida presione de modo continuado el canal de iluminación del mando anteriormente memorizado, durante más de 10 segundos hasta que la lámpara de iluminación del toldo parpadee 1 vez. Presione el canal del mando nuevo para almacenar hasta que la luz del toldo parpadee 1 vez (programación con éxito).

Programación de sensores inalámbricos sin acceder a la central

Con el toldo abierto y la iluminación del toldo apagada, presione continuamente el canal de apertura de un mando ya memorizado, durante más de 10 segundos hasta que la lámpara de iluminación del toldo parpadee 1 vez. Posicionar con la tecla SEL el parpadeo del LED CODE del sensor y pulse el botón SET del sensor para que emita un

parpadeo rápido del LED CODE hasta que la luz del toldo parpadee 1 vez (programación con éxito).

► Cancelación de los códigos

La cancelación de todos los códigos memorizados para el funcionamiento del toldo (mandos y Sensor Wireless) se lleva a cabo de la siguiente manera: pulse la tecla SEL, el LED CODE parpadea, y luego pulse el botón SET durante menos de 1 segundo, el LED CODE se apaga y termina el procedimiento.

En caso que fuese necesario restablecer la central a la configuración inicial de fábrica, pulse el **SEL** y **SET** al mismo tiempo y la pantalla LED se iluminará temporalmente, lo que confirma el éxito de la operación.

Si se ha alcanzado el límite de memorización (7códigos), repitiendo la operación de programación, todos los LEDs comenzarán a parpadear rápidamente, indicando que otros memorizaciones no son posibles.

AVISOS DE SEGURIDAD

► NORMAS A SEGUIR

IMPORTANTE PARA O UTENTE

- El aparato no debe ser utilizado por niños o personas con capacidades físicas reducidas; sólo si la supervisión de un adulto o instrucciones sobre el modo de uso.
- No permita que los niños jueguen con el dispositivo y mantener fuera del alcance de los más pequeños radios de comandos.
- **ATENCIÓN:** Conserve este manual de instrucciones y respetar las prescripciones de seguridad importantes contenidas en el presente documento. El incumplimiento de estas instrucciones puede causar daños y accidentes graves.
- Examinar frecuentes la planta para detectar posibles destinos de los daños. No utilice el dispositivo si la reparación necesaria.

IMPORTANTE PARA EL INSTALADOR

- El centro está diseñado para permitir que el instalador para automatizar el cierre y cumplir los requisitos de la normativa vigente. Obligaciones obtemperância eficaces y la obtención de los requisitos mínimos de seguridad es siempre el deber del instalador. Es aconsejable instalar según EN 60335-2-97 "Seguridad de uso doméstico y similar" Parte 2 "Normas especiales para motores de accionamiento para persianas, toldos exteriores, cortinas y aparatos similares de bobinado"
 - El centro debería estar conectado permanentemente a la fuente de alimentación y no tiene ningún tipo de seccionamiento de la línea eléctrica 230 Vac, por lo que es el deber del instalador proporcionar un dispositivo de seccionamiento en el implante. Es necesario instalar un interruptor unipolar con la categoría III de sobretensión, que debe ser colocado de manera que queden protegidos de los cierres accidentales.
 - Para las conexiones (fuente de alimentación, salida del motor), es aconsejable utilizar cables flexibles con aislamiento recinto armonizado tipo policloropeno (H05RN-F) con sección mínima de los conductores igual a 0.75 mm².
 - La fijación de los cables de conexión debe ser garantizada por el montaje de abrazaderas de los cables suministrados en el interior del producto.
- Para un correcto funcionamiento del receptor de radio, en caso de utilizar dos o más estaciones, la instalación se recomienda con una distancia de al menos 3 metros entre ellos. Cuando se utilizan dos o más centrales, es aconsejable evitar interferencias de radio, utilice sólo un tipo de Wireless Sensor de viento.

ATENCIÓN

Todas las operaciones que ordenó la apertura de la caja (conexión por cable, programación, etc.) deben ser realizadas en la fase de instalación por personal capacitado. Por otra operación que reordenar la apertura de los recintos (reprogramación), reparación o instalación de cambios, llame al servicio técnico.

CONEXIONES LA CENTRAL

ESQUEMA DE CONEXIONES (CENTRAL MC8) ◀

