

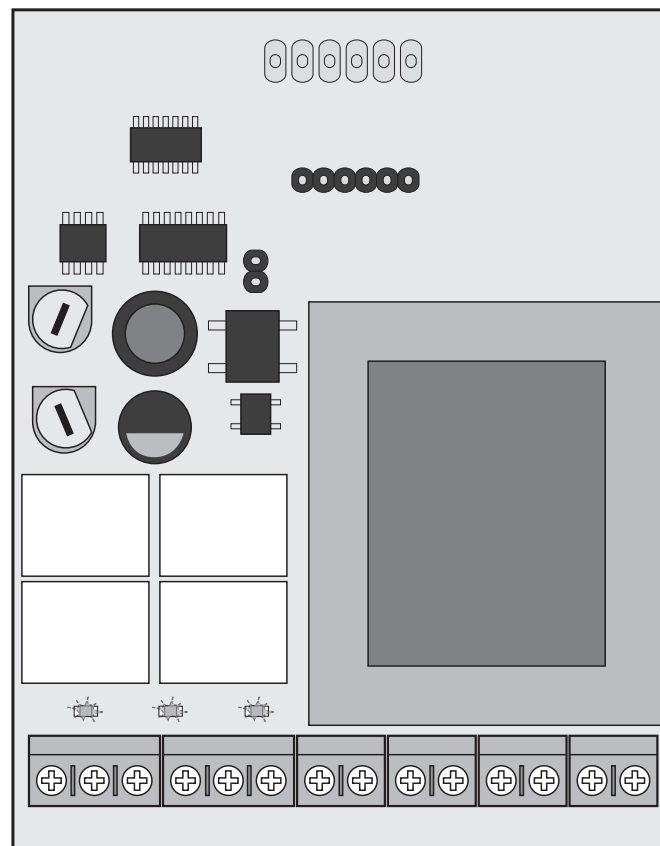

MR-12

NOTICE POUR L'UTILISATEUR / INSTALLATEUR



00. CONTENU

INDEX

01. AVIS DE SÉCURITÉ

DES NORMES À SUIVRE _____ 1B

02. SCHÉMA DE RACCORDEMENT

MR-12 (EXEMPLE DE CONNEXION AVEC L'IMPULSION D'UNE AUTRE
CENTRALE OU AVEC RÉCEPTEUR D'EMBOITE) _____ 4

03. FONCTIONNEMENT

RÉCEPTEURS _____ 5A

OUVERTURE DE SERRURE ÉLECTRIQUE PAR TÉLÉCOMMANDE OU IMPULSION _____ 5B







COMMANDE PAR IMPULSION OU RADIOCOMMANDE (LUMIÈRE DE COURTOISIE) _____ 6A

COMMANDE PAR IMPULSION OU RADIOCOMMANDE (SERRURE) _____ 6B

CONTRÔLE BARRE PALPEUSE _____ 7A

CONTRÔLE MOTEUR AVEC RÉCEPTEUR UNIVERSEL _____ 7B

01. AVIS DE SÉCURITÉ

	Ce produit est certifié selon les normes de sécurité de la Communauté Européenne (CE).
	Ce produit est conforme à la directive 2011/65/ UE du Parlement européen et du Conseil sur la limitation de l'utilisation de certaines substances dangereuses dans les équipements électriques et électroniques et à la directive déléguée (UE) 2015/863 de la Commission.
	(Applicable dans les pays avec des systèmes de recyclage). Ce marquage sur le produit, ou de la littérature indique que le produit et les accessoires électroniques (ex. Chargeur, câble USB, le matériel électronique, les télécommandes, etc.) ne doivent pas être jetés avec les autres déchets ménagers à la fin de sa vie utile. Pour éviter des éventuels dommages à l'environnement ou à la santé humaine provenant de l'élimination incontrôlée des déchets, nous vous prions de séparer ces éléments des autres types de déchets et à les recycler de façon responsable pour promouvoir la réutilisation durable des ressources matérielles. Les particuliers doivent contacter un revendeur où ils ont acheté ce produit ou une Agence de l'Environnement National, pour savoir où et comment ils peuvent prendre ces articles pour leur recyclage. Les utilisateurs professionnels doivent contacter leur fournisseur et vérifier les termes et conditions du contrat d'achat. Ce produit et ses accessoires électroniques ne doivent pas être mélangés avec d'autres déchets commerciaux.
	Ce marquage indique que les piles ne doivent pas être jetées comme les autres déchets ménagers à la fin de leur vie utile. Les piles doivent être remises pour recyclage à des points de collecte distincts.
	Les différents types d'emballages (carton, plastique, etc.) doivent être collectés séparément pour être recyclés. Séparez les emballages et recyclez-les de manière responsable.
	Ce marquage indique que le produit et les accessoires électroniques (ex. Chargeur, câble USB, les équipements électroniques, les télécommandes, etc.), sont soumis à des décharges électriques. Soyez prudent lors de la manipulation du produit et suivre toutes les règles de sécurité indiqués dans cette notice.

01. AVIS DE SÉCURITÉ

AVERTISSEMENT GÉNÉRAUX

- Ce manuel contient des informations importantes sur la sécurité et l'utilisation. Lisez attentivement toutes les instructions avant de commencer les procédures d'installation / d'utilisation et conservez ce manuel dans un endroit sûr, où vous pourrez le consulter à tout moment.
- Ce produit est destiné à être utilisé uniquement comme décrit dans ce manuel. Toute autre application ou opération non prise en compte est expressément interdite car elle pourrait endommager le produit et / ou mettre les personnes en danger de causer des blessures graves.
- Ce manuel s'adresse principalement aux installateurs professionnels et n'empêche pas l'utilisateur de lire la section "Normes d'utilisation" afin de garantir le fonctionnement correct du produit.
- L'installation et la réparation de cet équipement doit être effectuée que par des techniciens qualifiés et expérimentés, en veillant à ce que toutes ces procédures soient effectuées en conformité avec les lois et les réglementations en vigueur. Il est expressément interdit aux utilisateurs non professionnels et inexpérimentés de prendre des mesures sauf sur demande expresse de techniciens spécialisés.
- Les installations doivent être fréquemment inspectées afin de détecter tout déséquilibre et toute trace d'usure ou de détérioration des câbles, des ressorts, des charnières, des roues, des supports ou de tout autre élément d'assemblage mécanique.
- N'utilisez pas l'équipement si une réparation ou un réglage est nécessaire.
- Lors de la maintenance, du nettoyage et du remplacement de pièces, le produit doit être débranché de l'alimentation électrique. Cela inclut également toute opération nécessitant l'ouverture du capot du produit.
- L'utilisation, le nettoyage et la maintenance de ce produit peuvent être effectués par des personnes âgées de huit ans et plus et des personnes dont les capacités physiques, sensorielles ou mentales sont réduites, ou par des personnes ignorant le fonctionnement du produit, à condition qu'elles aient supervision ou des instructions données par des personnes expérimentées dans l'utilisation du produit de manière sûre et qui comprennent les risques et les dangers encourus.
- Les enfants ne doivent pas jouer avec le produit ou des dispositifs d'ouverture afin d'empêcher le déclenchement involontaire de la porte

ou du portail motorisé.

- Si le câble d'alimentation est endommagé, il doit être remplacé par le fabricant, le service après-vente ou une personne de qualification similaire afin d'éviter tout danger.
- L'appareil doit être débranché du réseau électrique lors du retrait de la batterie.
- Veiller à éviter tout blocage entre la partie actionnée et les parties fixes adjacentes dû au mouvement d'ouverture de la partie actionnée.

AVERTISSEMENT POUR L'INSTALLATEUR

- Avant de commencer les procédures d'installation, assurez-vous de disposer de tous les dispositifs et matériels nécessaires pour bien mener l'installation du produit.
- Notez votre indice de protection (IP) et votre température de fonctionnement pour vous assurer qu'il convient au site d'installation.
- Fournissez le manuel du produit à l'utilisateur et dites-lui comment le manipuler en cas d'urgence.
- Si l'automatisme est installé sur un portail avec une porte piétonne, un mécanisme de verrouillage de porte doit être installé lorsque le portail est en mouvement.
- N'installez pas le produit "à l'envers" ou soutenu par des éléments ne supportant pas son poids. Si nécessaire, ajoutez des supports sur des points stratégiques pour assurer la sécurité de l'opérateur.
- Ne pas installer le produit dans zones des explosifs.
- Les dispositifs de sécurité doivent protéger les éventuelles zones d'écrasement, de coupure, de transport et de danger en général de la porte ou du portail motorisé.
- Vérifiez que les éléments à automatiser (portails, portes, fenêtres, stores, etc.) sont en parfait état de fonctionnement, alignés et de niveau. Vérifiez également que les arrêts mécaniques nécessaires se trouvent aux endroits appropriés.
- La Centrale électronique doit être installée dans un endroit protégé de tout liquide (pluie, humidité, etc.), de la poussière et des parasites..
- Vous devez acheminer les différents câbles électriques à travers des tubes de protection afin de les protéger contre les contraintes mécaniques,

01. AVIS DE SÉCURITÉ

essentiellement sur le câble d'alimentation. Veuillez noter que tous les câbles doivent entrer dans la boîte de commande par le bas.

- Si l'automatisme doit être installé à une hauteur de plus de 2,5 m du sol ou d'un autre niveau d'accès, les exigences minimales de sécurité et de santé doivent être suivies par l'utilisation de travailleurs ayant un équipement de sécurité aux travaux de la directive 2009/104. / CE du Parlement Européen et du Conseil du 16 septembre 2009.
- Fixez l'étiquette permanente de la libération manuelle aussi près que possible du mécanisme de libération.
- Un moyen de déconnexion, tel qu'un interrupteur ou un disjoncteur sur le tableau de distribution, doit être prévu sur les conducteurs d'alimentation fixes du produit, conformément aux règles d'installation.
- Si le produit à installer nécessite une alimentation de 230 Vca ou 110 Vca, assurez-vous que la connexion est établie avec un tableau électrique doté d'une connexion à la terre.
- Le produit est uniquement alimenté sur basse tension par sécurité avec la centrale électronique. (Uniquement sur les moteurs 24V).
- Les pièces/produits pesant plus de 20 kg doivent être manipulés avec une attention particulière en raison du risque de blessure. Il est recommandé d'utiliser des systèmes auxiliaires appropriés pour déplacer ou soulever des objets lourds
- Lors de l'installation ou de l'utilisation de ce produit, il convient de prêter une attention particulière au risque de chute d'objets ou de mouvement incontrôlé des portes/portails.

AVERTISSEMENT POUR L'UTILISATEUR

- Conservez ce manuel dans un endroit sûr pour pouvoir le consulter chaque fois que nécessaire.
- Si le produit est en contact avec des liquides sans que soit conçu pour tel fait, vous devrez immédiatement déconnecter le produit du courant électrique pour éviter les courts-circuits et consultez un technicien qualifié.
- Assurez-vous que l'installateur vous a fourni le manuel du produit et vous a expliqué comment manipuler le produit en cas d'urgence.
- Si le système nécessite des réparations ou des modifications, déverrouillez

l'équipement, mettez le système hors tension et ne l'utilisez pas tant que toutes les conditions de sécurité ne sont pas remplies.

- En cas de déclenchement des disjoncteurs ou de défaillance du fusible, localisez le dysfonctionnement et corrigez-le avant de réinitialiser le disjoncteur ou de remplacer le fusible. Si le problème ne peut pas être réparé en consultant ce manuel, contactez un technicien.
- Laissez la zone d'opération du portail électrique libre pendant que le portail est en mouvement et ne créez pas de résistance au mouvement du portail.
- N'effectuez aucune opération sur les éléments mécaniques ou les charnières si le produit est en mouvement.

RESPONSABILITÉ

- Le fournisseur décline toute responsabilité si:
 - défaillance ou déformation du produit résultant d'une installation, d'une utilisation ou d'un entretien incorrect!
 - si les règles de sécurité ne sont pas suivies lors de l'installation, de l'utilisation et de la maintenance du produit.
 - si les instructions de ce manuel ne sont pas suivies.
 - les dommages sont causés par des modifications non autorisées.
 - Dans ces cas, la garantie est annulée.

MOTORLINE ELECTROCELOS SA.

Travessa do Sobreiro, nº29
4755-474 Rio Côvo (Santa Eugénia)
Barcelos, Portugal

LÉGENDE DE SYMBOLE



• Avertissements de sécurité importants



• Information de potentiomètre



• Information utile



• Informations des connecteurs



• Information de programmation



• Information des boutons

02. SCHÉMA DE RACCORDEMENTS

MR-12 (EXEMPLE DE CONNEXION AVEC L'IMPULSION D'UNE AUTRE CENTRALE OU AVEC RÉCEPTEUR D'EMBOITE)

Cette centrale a été développée pour simplifier quelques installations :

- Extension de l'impulsion de la serrure (de la MC2)
- Changement du contact des barres palpeuses 8K2 pour NC.
- Activer lumière de courtoisie temporisé ou bi-stable, par radio fréquence ou impulsion dans le borne 9-10.
- Activer la temporisation de la serrure à 12 VDC, par radio fréquence ou impulsion dans le borne 9-10.
- Application de récepteur universel pour donner impulsion à une nouvelle centrale.

Connecteurs MR-12	1	LAMP	Sortie pour lumière de courtoisie – max 3Amp.
	8	SERR	Sortie pour serrure 12V (max.500mA)
	3	DS	Sortie pour photocellules (contacte sec NC lorsque installé une barre palpeuse 8K2)
	4	F	Alimentation 230V
	8	N	
	9	SIGN + -	Entrée d'impulsion 12V à 36V
	10	8K2	Entrée résistif pour barres palpeuses 8k2
	11		Contact sec (NO) pour nouveau automatisme
	12		
	13		
	14	PULL	

LED 1	Lorsque allumé indique le fonctionnement de la serrure.
LED 3	Lorsque allumé indique que la lumière de courtoisie est allumé.
LED 4	Lorsque allumé indique que le circuit est fermé.

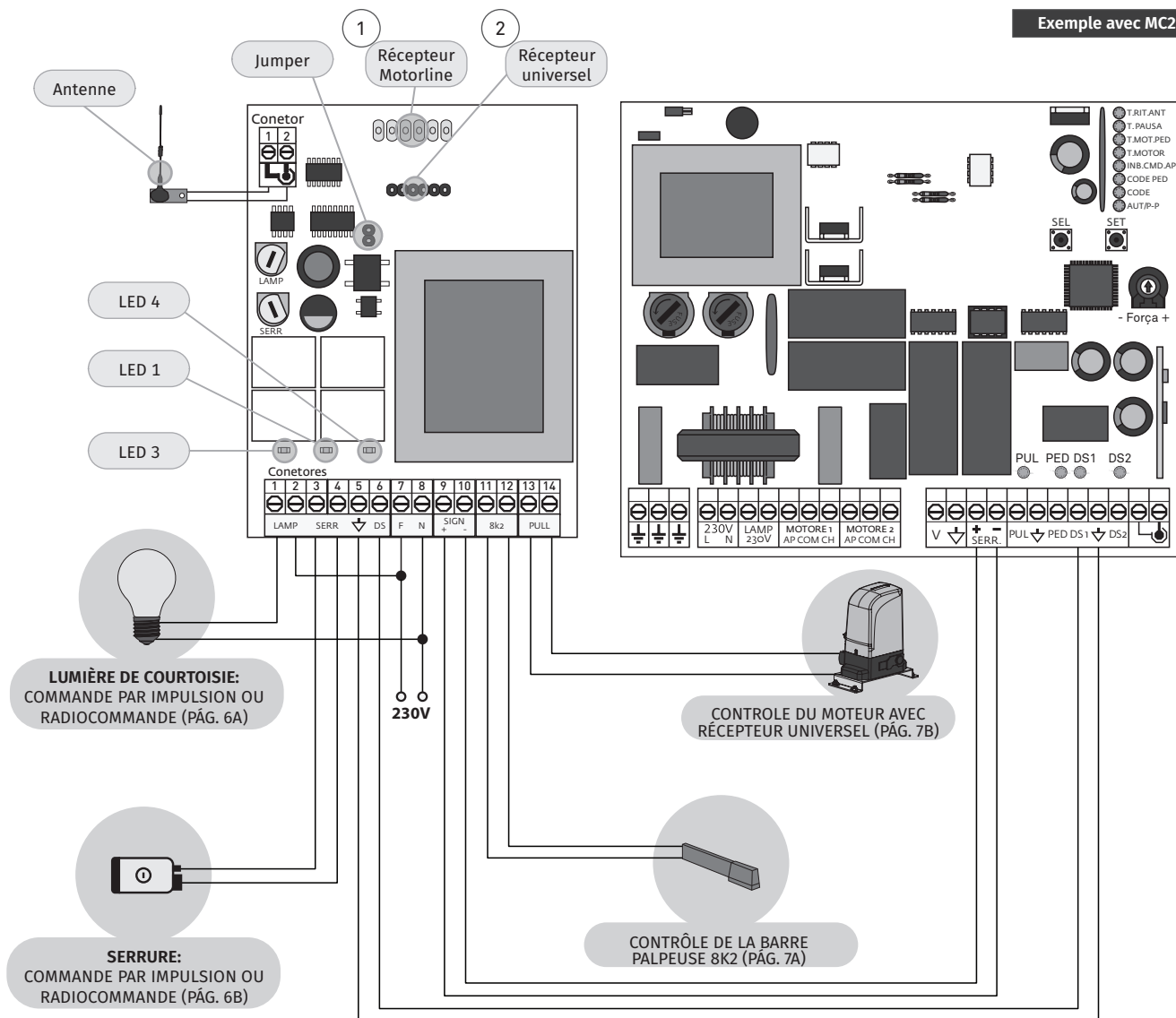

03. FONCTIONNEMENT

RÉCEPTEUR

1 Placer le récepteur MR-10

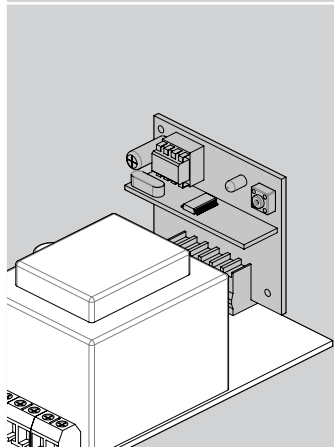

Le récepteur MR-10 a une capacité pour mémoriser 30 télécommandes. Pour ajouter une nouvelle télécommande:

- 01 • Appuyer sur la touche LEARN.
- 02 • LED 1 clignotera.
- 03 • Appuyer sur la touche de la télécommande à mémoriser.
- 04 • LED 1 arrête de clignoter et la télécommande est mémorisée.

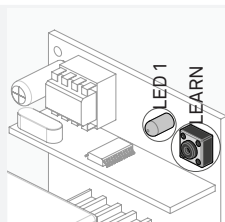

RESET: appuyer sur la touche LEARN pendant 10 secondes. Le LED 1 arrêtera de clignoter, toutes les télécommandes ont été supprimées.

MR-12 avec récepteur MR-10 installé et programmé - le récepteur lorsque actionné, envoie toujours un start NC à travers du contact PULL.

Si vous voulez que le récepteur allume la lumière ou actionne la serrure, vous devez placer le Jumper.

2 Placer le récepteur universel

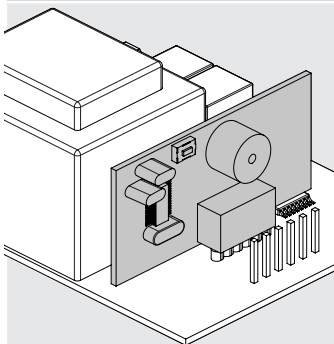

MR-12 com recetora universal - lorsque activé le récepteur il envoie toujours un start NC à travers le contact PULL. Si vous voulez que le récepteur allume la lumière ou actionne la serrure, vous devez placer le Jumper. Choisir les options de fonctionnement des pages suivantes, selon ce que vous voulez.

- MR-12 pour fonctionnement de lumière de courtoisie, pouvant recevoir un ordre d'un récepteur (placer le jumper) ou une impulsion dans le borne 9-10 de 12 à 36V.

- La MR-12 peut exécuter toutes les fonctions au même temps (img 2, 3, 4 et 5 des pages suivantes).

Lorsque la sortie de la lumière de courtoisie est programmé comme bi-stable, le fonctionnement de la serrure est exclu (img 3).

03. FONCTIONNEMENT

OUVERTURE DE LA SERRURE ÉLECTRIQUE PAR TÉLÉCOMMANDE OU IMPULSION

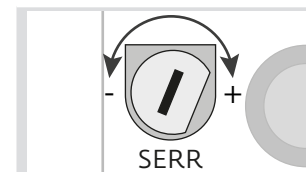
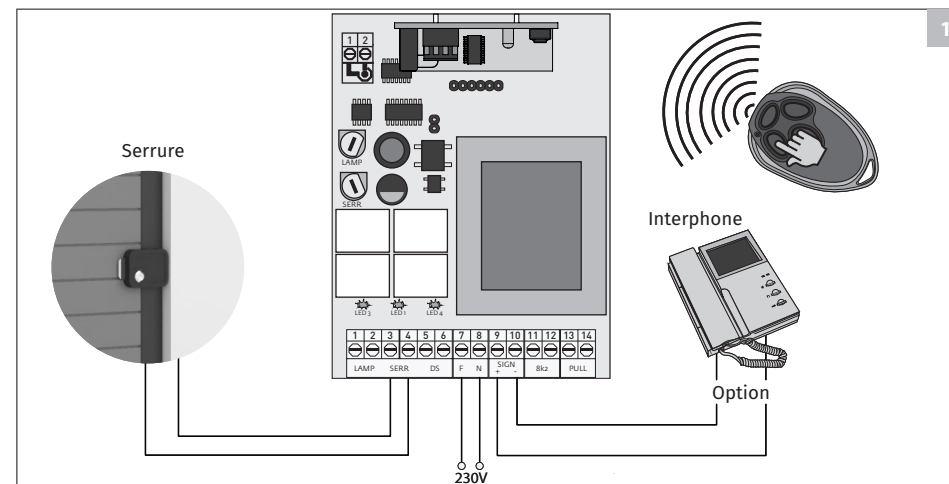

Augmente le temps, l'inverse diminue.

Exemple:

Avec la MR-12 vous pouvez ouvrir la serrure d'une porte, en utilisant 1 télécommande. Lorsque vous avez un interphone avec une sortie 12 / 24V pour serrure électrique, vous pouvez connecter un MR-12 et l'ouverture se fera par télécommande et par interphone. Vous pouvez également programmer un clavier (TEC1).

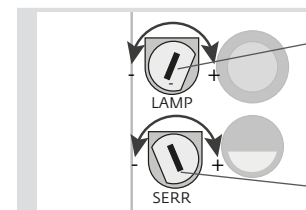

Réglage pour la lumière de courtoisie uniquement (**environ 4 minutes maximum**).

Réglage pour le temps désiré de la serrure (**maximum 7 secondes**).



LED 1 s'allume lorsque la serrure est activé.

03. FONCTIONNEMENT

COMMANDE PAR IMPULSION OU RADIOCOMMANDE (LUMIÈRE DE COURTOISIE)

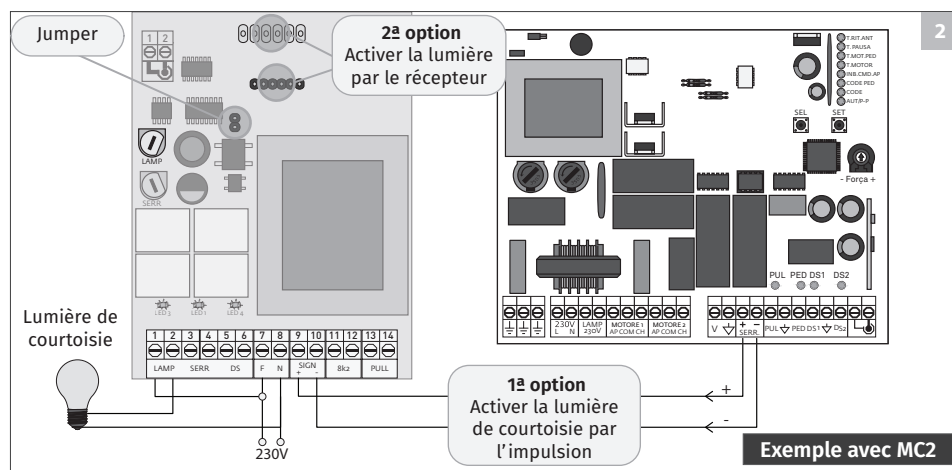

03. FONCTIONNEMENT

COMMANDE PAR IMPULSION OU RADIOCOMMANDE (SERRURE)

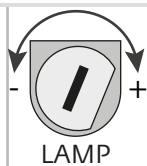
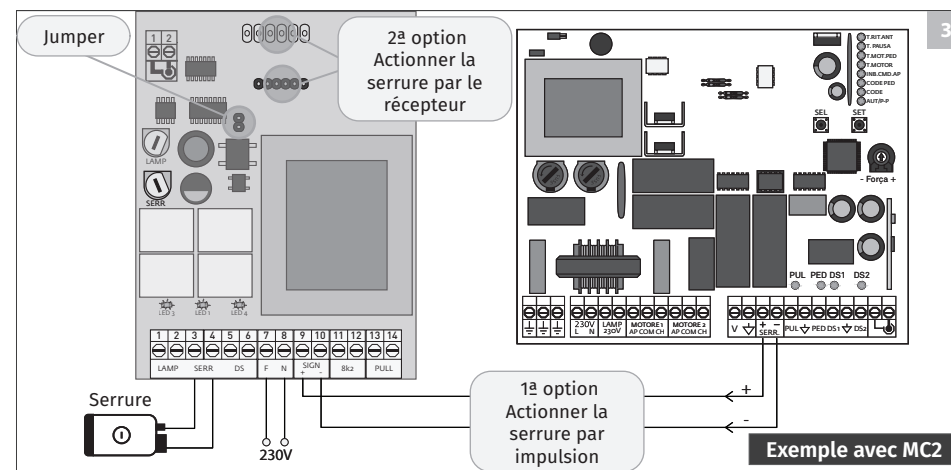

En tournant dans sens horaire augmente le temps, l'inverse diminue.
Vous pouvez régler ce potentiomètre pour un **temps maximum d'environ 4 minutes**.
La lumière s'allumera lorsque reçoit une ordre et s'éteindra automatiquement lorsque atteint le temps programmé.

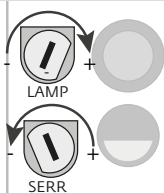

Mode bi-stable: placer le potentiomètre LAMP au maximum et SERR au minimum (selon l'image).
La lumière se met en fonctionnement lorsque la télécommande est appuyé ou lorsque envoyé un ordre par impulsion et s'éteint seulement si recevoir un nouvel ordre.



Avec le fonctionnement bi-stable, fonctionnera à peine la sortie LAMP.



Le LED 3 reste allumé lorsque a la lumière de courtoisie est activé.

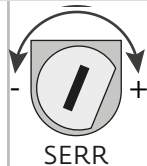

En tournant dans sens horaire augmente le temps, l'inverse diminue.

Exemple:

Le temps d'impulsion envoyé par la MC2 pour ouverture de la serrure électrique pourra ne pas être le suffisant pour certains types de serrures. Ainsi, la MR-12 est préparé pour, lors de la connexion à la MC2 (voir image ci-dessus), faire que le temps de l'impulsion de la serrure soit le temps défini dans le potentiomètre de la MR-12 jusqu'à un maximum de 7 secondes.

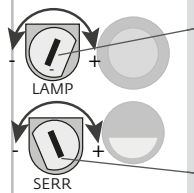

Réglage pour la lumière de courtoisie uniquement.

Réglage pour le temps désiré de la serrure (**maximum 7 secondes**).

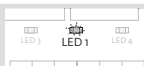

LED 1 s'allume lorsque la serrure est activé.

03. FONCTIONNEMENT

CONTRÔLE BARRE PALPEUSE 8K2 (NC)

 Pas besoin de régler le potentiomètre dans cette fonction.

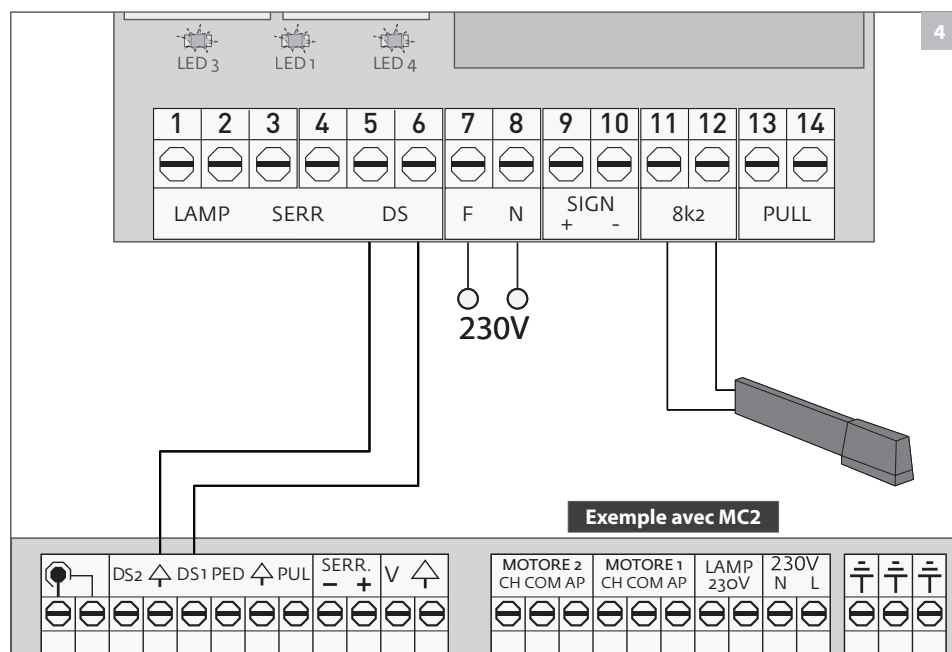

Si une centrale (par exemple MC2) n'est pas préparé pour recevoir des barres palpeuses de sécurité du type résistif 8k2, avec la MR-12 il sera possible de faire LA connexion des barres palpeuses 8k2 du type résistif et transforme en contact NC.

La barre palpeuse est connectée à la borne 8k2 de la MR-12 et la sortie DS de la MR-12 se connectera dans le même lieu des cellules de sécurité de l'automatisme.

Lorsque le 8k2 est actionné il est transformé en contact (NC).

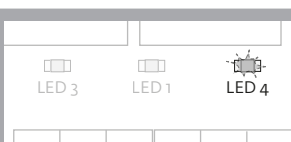

Le **LED 4** s'allume lorsque la barre palpeuse 8k2 est activé.

03. FONCTIONNEMENT

CONTRÔLE DU MOTEUR AVEC RÉCEPTEUR UNIVERSEL

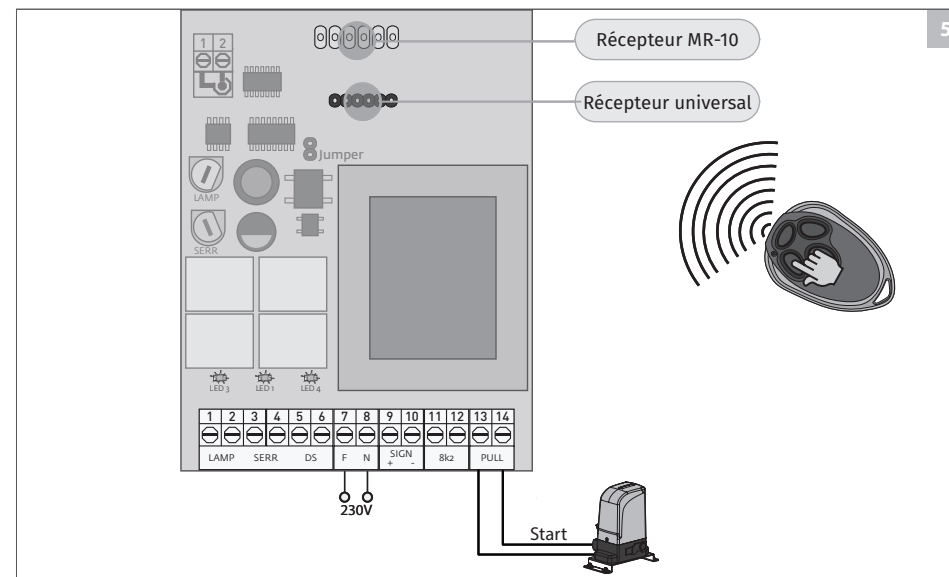

En cas d'avoir un récepteur universel avec mémoire externe, il sera possible de connecter directement à une nouvelle centrale Motorline, en utilisant un interface MR-12 pour connexion du récepteur universel à notre centrale Motorline.