



MTT03

MANUAL DE USUARIO / INSTALADOR



motorline[®]
PROFESSIONAL



00. CONTENIDO

INDICE

01. AVISOS DE SEGURIDAD	1B
02. AUTOMATISMO	
MTT03	4A
EMBALAJE	4A
CARACTERÍSTICAS TÉCNICAS	4B
DIMENSIONES	4B
03. INSTALACIÓN	
PRE-INSTALACIÓN	5A
PREPARACIÓN DEL TERRENO	5A
INSTALACIÓN	5B
04. ESQUEMA DE CONEXIONES	
DIAGRAMA	6
05. PROGRAMACIÓN	
NAVEGACIÓN EN LOS MENÚS	7A
FUNCIONES	7A
06. MANTENIMIENTO	
MANTENIMIENTO	7B
07. RESOLUCIÓN DE AVERÍAS	
INSTRUCCIONES PARA CONSUMIDORES FINALES/TÉCNICOS ESPECIALIZADOS	8

01. INFORMACION DE SEGURIDAD

ATENCIÓN:

	Este producto está certificado de acuerdo con las normas de seguridad de la Comunidad Europea (CE).
RoHS	Este producto está en cumplimiento con la Directiva 2011/65 / UE del Parlamento Europeo y del Consejo, sobre la restricción del uso de ciertas sustancias peligrosas en equipos eléctricos y electrónicos y con la Directiva Delegada (UE) 2015/863 de la Comisión.
	(Aplicable en países con sistemas de reciclaje). Esta marcación indica que el producto y accesorios electrónicos (p.ej. cargador, cable USB, equipos electrónicos, mandos, etc.) no deben ser descartados como otros residuos domésticos en el final de su vida útil. Para evitar posibles daños al ambiente o a la salud humana decurrentes de la eliminación descontrolada de residuos, separe estos ítems de otros tipos de residuos y recíclelos de forma responsable para promover la reutilización sostenible de los recursos materiales. Los usuarios domésticos deben entrar en contacto con el revendedor donde adquirieron este producto o con la Agencia del Ambiente Nacional para obtener detalles sobre donde y como pueden llevar esos ítems para una reciclaje medioambiental segura. Los usuarios empresariales deben contactar su proveedor y verificar los términos y condiciones del contrato de compraventa. Este producto y sus accesorios electrónicos no deben ser mezclados con otros residuos comerciales para basura.
	Esta marcación indica que el producto y accesorios electrónicos (p.ej. cargador, cable USB, aparatos electrónicos, mandos, etc.), son pasibles de descargas eléctricas, por el contacto directo o indirecto con electricidad. Sea prudente al manejar el producto y respete todas las normas de seguridad indicadas en este manual.

01. INFORMACION DE SEGURIDAD

AVISOS GENERALES

- En este manual se encuentra información de uso y seguridad muy importante. Lea cuidadosamente todas las instrucciones del manual antes de iniciar los procedimientos de instalación/uso y mantenga este manual en un lugar seguro para que pueda ser consultado cuando sea necesario.
- Este producto se destina exclusivamente a la utilización mencionada en este manual. Cualquier otra aplicación o operación que no esté considerada está expresamente prohibida, ya que podría dañar el producto y/o poner a las personas en riesgo originando lesiones graves.
- Este manual está destinado principalmente a los instaladores profesionales, aunque no invalida que el usuario también tenga la responsabilidad de leer atentamente la sección “Normas del usuario” para garantizar el correcto funcionamiento del producto.
- La instalación y reparación de este equipo debe ser realizada únicamente por técnicos cualificados y experimentados, garantizando que todos estos procedimientos se efectúen de acuerdo con las leyes y normas aplicables. Los usuarios no profesionales y sin experiencia están expresamente prohibidos de realizar cualquier acción, a menos que haya sido explícitamente solicitado por técnicos especializados para hacerlo.
- Las instalaciones deben examinarse con frecuencia para comprobar el desequilibrio y los signos de desgaste o daño de los cables, muelles, bisagras, ruedas, apoyos u otros elementos mecánicos de montaje.
- No utilice el equipo si es necesario reparar o ajustar.
- En la realización del mantenimiento, limpieza y sustitución de piezas el producto deberá estar desconectado de la alimentación. También incluye cualquier operación que requiera la apertura de la tapa del producto.
- El uso, limpieza y mantenimiento de este producto puede ser

realizado por personas de ocho o más años de edad y personas cuyas capacidades físicas, sensoriales o mentales sean reducidas, o por personas sin ningún conocimiento del funcionamiento del producto, siempre que hay una supervisión o instrucciones por personas con experiencia en el uso del producto en seguridad y que esté comprendido los riesgos y peligros involucrados.

- Los niños no deben jugar con el producto o los dispositivos de apertura, para evitar que la puerta o portón motorizados se activen involuntariamente.

AVISOS PARA EL INSTALADOR

- Antes de comenzar los procedimientos de instalación, asegúrese de que tiene todos los dispositivos y materiales necesarios para completar la instalación del producto.
- Debe tener en cuenta lo índice de la protección (IP) y la temperatura de funcionamiento del producto para asegurarse de que es adecuado para el lugar de instalación.
- Proporcione el manual del producto al usuario e informe de cómo manejarlo en caso de emergencia.
- Si el automatismo se instala en un portón con puerta peatonal, es obligatorio instalar un mecanismo de bloqueo de la puerta mientras la puerta está en movimiento.
- No instale el producto de “cabeza hacia abajo” o apoyado en elementos que no soporten su peso. Si es necesario, añada soportes en puntos estratégicos para garantizar la seguridad del automatismo.
- No instale el producto en zonas explosivas.
- Los dispositivos de seguridad deben proteger las eventuales áreas de aplastamiento, corte, transporte y de peligro en general, de la puerta o del portón motorizado.
- Verificar si los elementos que se van a automatizar (puertas, ventanas, persianas, etc.) están en perfecto funcionamiento y si están alineados y nivelados. Compruebe también si los batientes

01. INFORMACION DE SEGURIDAD

mecánicos necesarios están en los lugares apropiados.

- La central electrónica debe instalarse en un lugar protegido de cualquier líquido (lluvia, humedad, etc), polvo y parásitos.
- Debe pasar los varios cables eléctricos por tubos de protección, para protegerlos contra esfuerzos mecánicos, esencialmente en el cable de alimentación. Tenga en cuenta que todos los cables deben entrar en la caja de la central electrónica por la parte inferior.
- Si el automatismo es para instalar a una cuota superior a 2,5 m del suelo u otro nivel de acceso, deberán ser seguidas las prescripciones mínimas de seguridad y de salud para la utilización por parte de los trabajadores de equipos de trabajo en el trabajo de la Directiva 2009/104 / CE del Parlamento Europeo y del Consejo, de 16 de septiembre de 2009.
- Fije la etiqueta permanente para el desenganche manual lo más cerca posible del mecanismo de desenganche.
- Se debe prever en los conductores fijos de alimentación del producto un medio de desconexión, como un interruptor o un disyuntor en el cuadro eléctrico, en conformidad con las normas de instalación.
- Si el producto a instalar necesita de alimentación a 230Vac o 110Vac, asegúrese de que la conexión se efectúa a un cuadro eléctrico con conexión de tierra.
- El producto es alimentado únicamente a la baja tensión de seguridad con central eléctrica. (sólo en los motores 24V)

AVISOS PARA EL USUARIO

- Mantenga este manual en un lugar seguro para ser consultado cuando sea necesario.
- Si el producto tiene contacto con líquidos sin que esté preparado para eso, debe desconectar inmediatamente el producto de la corriente eléctrica para evitar cortocircuitos, y consultar a un técnico especializado.
- Asegúrese de que el instalador le ha dado el manual del producto y

- le ha indicado cómo manipular el producto en caso de emergencia.
- Si el sistema requiere alguna reparación o modificación, desbloquee el equipo, apague la corriente eléctrica y no lo utilice hasta que todas las condiciones de seguridad estén garantizadas.
- En caso de disparo de disyuntores o falla de fusibles, localice la avería y solucione antes de reiniciar el disyuntor o cambiar el fusible. Si la avería no es reparable consultando este manual, póngase en contacto con un técnico.
- Mantenga el área de acción de lo potón motorizado libre mientras el mismo esté en movimiento, y no cree resistencia al movimiento del mismo.
- No efectúe ninguna operación en los elementos mecánicos o bisagras si el producto está en movimiento.

RESPONSABILIDAD

- El proveedor rechaza cualquier responsabilidad si:
 - se produzcan fallos o deformaciones del producto que resulten de una instalación, utilización o mantenimiento incorrecto.
 - las normas de seguridad no se cumplen en la instalación, el uso y el mantenimiento del producto.
 - las indicaciones contenidas en este manual no se cumplen.
 - producen daños causados por modificaciones no autorizadas.
 - En estos casos, la garantía se anula.

LEYENDA SÍMBOLOS



• Avisos importantes de seguridad



• Información Útil



• Información de programación



• Información de potenciómetros



• Información de los conectores



• Información de los botones

02. AUTOMATISMO

MTT03



MTT03 es un torniquete tripoide con un funcionamiento suave y silencioso y un bajo consumo de energía. Tiene la posibilidad de colocar sensores en ambos los lados del dispositivo, para que el acceso se pueda realizar en ambos sentidos.

EMBALAJE

Dentro del embalaje encontrará los siguientes componentes:

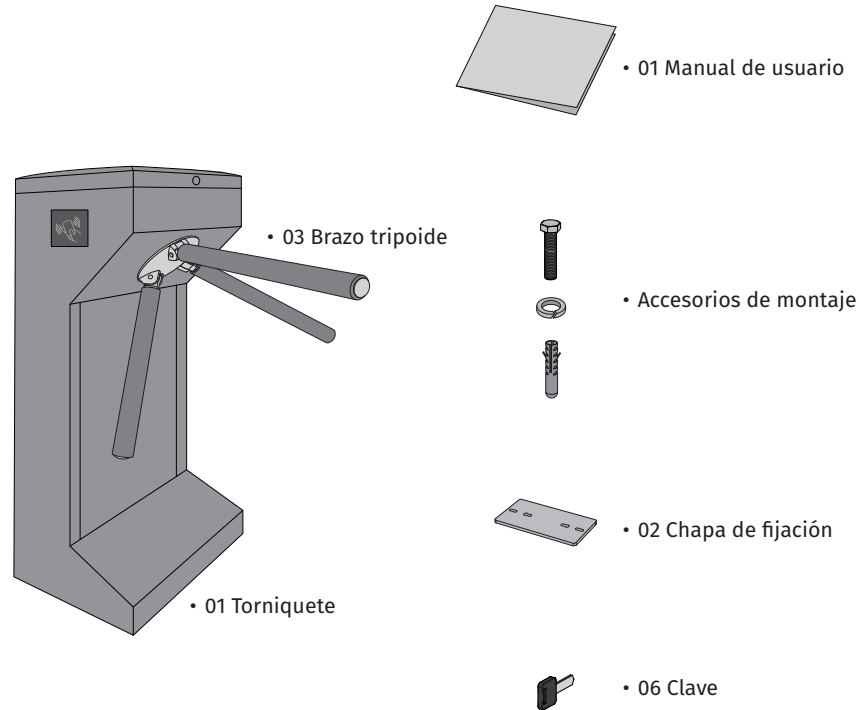

02. AUTOMATISMO

CARACTERÍSTICAS TÉCNICAS

	MTT03
• Alimentación	230 Vac
• Potencia	60W
• Frecuencia	50-60 Hz
• Ancho de paso	550 - 600mm
• Temperatura de funcionamiento	-25°C ~ 55°C
• Mecanismo	Electromagnético
• IP	IP56
• Pasajes por minuto	30 - 40 personas / min

DIMENSIONES

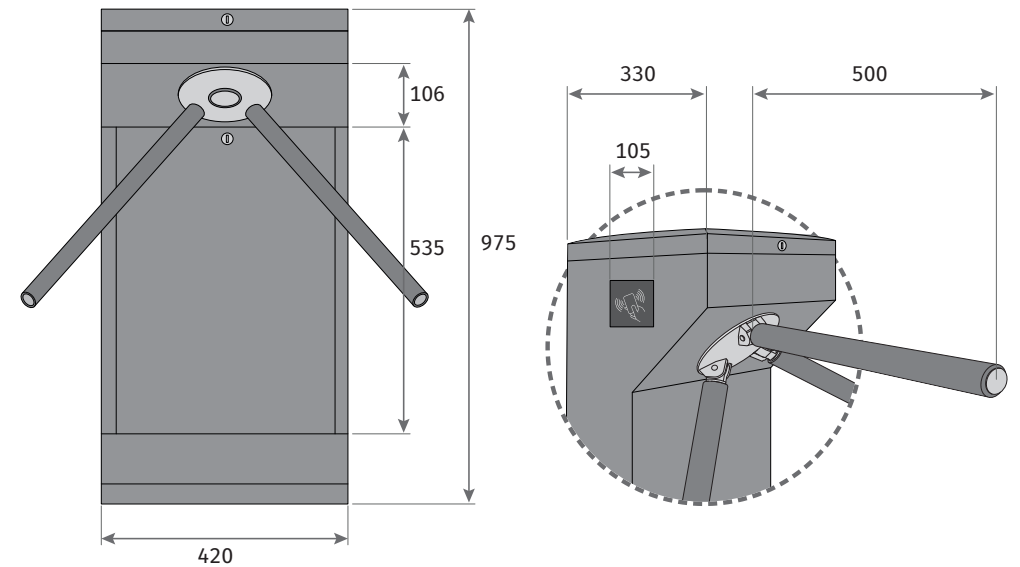

Dimensiones en mm

03. INSTALACIÓN

PRE-INSTALACIÓN

- Los usuarios del torniquete no deben abrir el mecanismo. Trabajos de mantenimiento y reparación sólo deben ser realizados por personal cualificado. Las intervenciones inconscientes pueden conducir a situaciones peligrosas para el mecanismo y para el usuario.
- Los torniquetes deben estar protegidos contra cualquier tipo de choque y vibración.
- No introduzca ningún voltaje más allá de los valores especificados en las características técnicas del torniquete.
- No exceda los valores de humedad relativa y temperatura de funcionamiento especificados en las características técnicas del torniquete.
- Compruebe todas las conexiones y asegúrese de que están correctas antes de suministrar energía al torniquete.
- No utilice ningún equipo en el torniquete que no sea el hardware y las piezas suministradas por el productor.
- Desconecte la fuente de alimentación en caso de falla eléctrica en los torniquetes. Póngase en contacto directamente con el proveedor sin intervenir en el producto.
- Compruebe se la energía fue cortada antes de proceder con el mantenimiento/limpieza de los torniquetes.
- El interior del torniquete no debe tener contacto con agua.
- No utilice el torniquete en campos magnéticos elevados.
- El torniquete no puede ser almacenado o operar en ambientes húmedos.
- No continúe a usar su torniquete si está dañado o defectuoso. Póngase en contacto e informe el servicio técnico del producto sin demora.
- No permita que niños o personas no autorizadas jueguen con el torniquete.

PREPARACIÓN DEL TERRENO

- El suelo en que los torniquetes serán montados debe ser completamente plano y equilibrado.
- Las instalaciones no deben ser hechas si existen baches o desniveles en el piso.
- El montaje no debe realizarse sobre suelos inestables (ejemplo: tierra, arena, grava, yeso)
- No debe haber ningún tipo de instalación o cableado por debajo del piso onde se instalará el torniquete. (Si no es posible cumplir con este requisito, la instalación debe ser especificada según un proyecto)
- No debe entrar polvo en los orificios misma durante el montaje del torniquete en el suelo.
- Si es posible, elimine el polvo con una manguera neumática o herramientas similares.

03. INSTALACIÓN

INSTALACIÓN

• INSTALAR TORNIQUETE

- 1 Retire la puerta frontal de acceso al interior de la estructura.
- 2 Marque las zonas de perforación de acuerdo con los agujeros en la parte inferior del torniquete. Retire el torniquete y prefora el suelo.

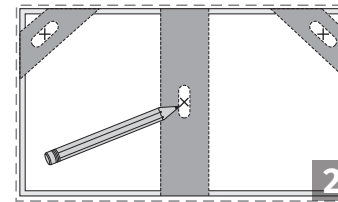

- 3 Coloque el torniquete en el lugar de instalación y pase el cable de alimentación (230V).

- 4 Inserte en la perforaciones los tacos (x3), las hembras (x3) y los tornillos (x3). Apriete con una llave.

- 5 Vuelva a colocar la puerta frontal y ciérrela con la llave.

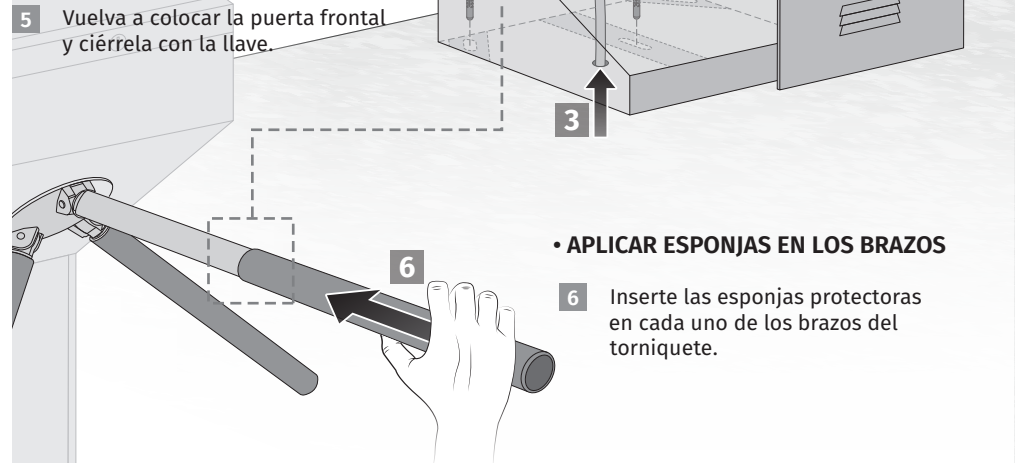

• APLICAR ESPONJAS EN LOS BRAZOS

- 6 Inserte las esponjas protectoras en cada uno de los brazos del torniquete.

04. ESQUEMA DE CONEXIONES

DIAGRAMA

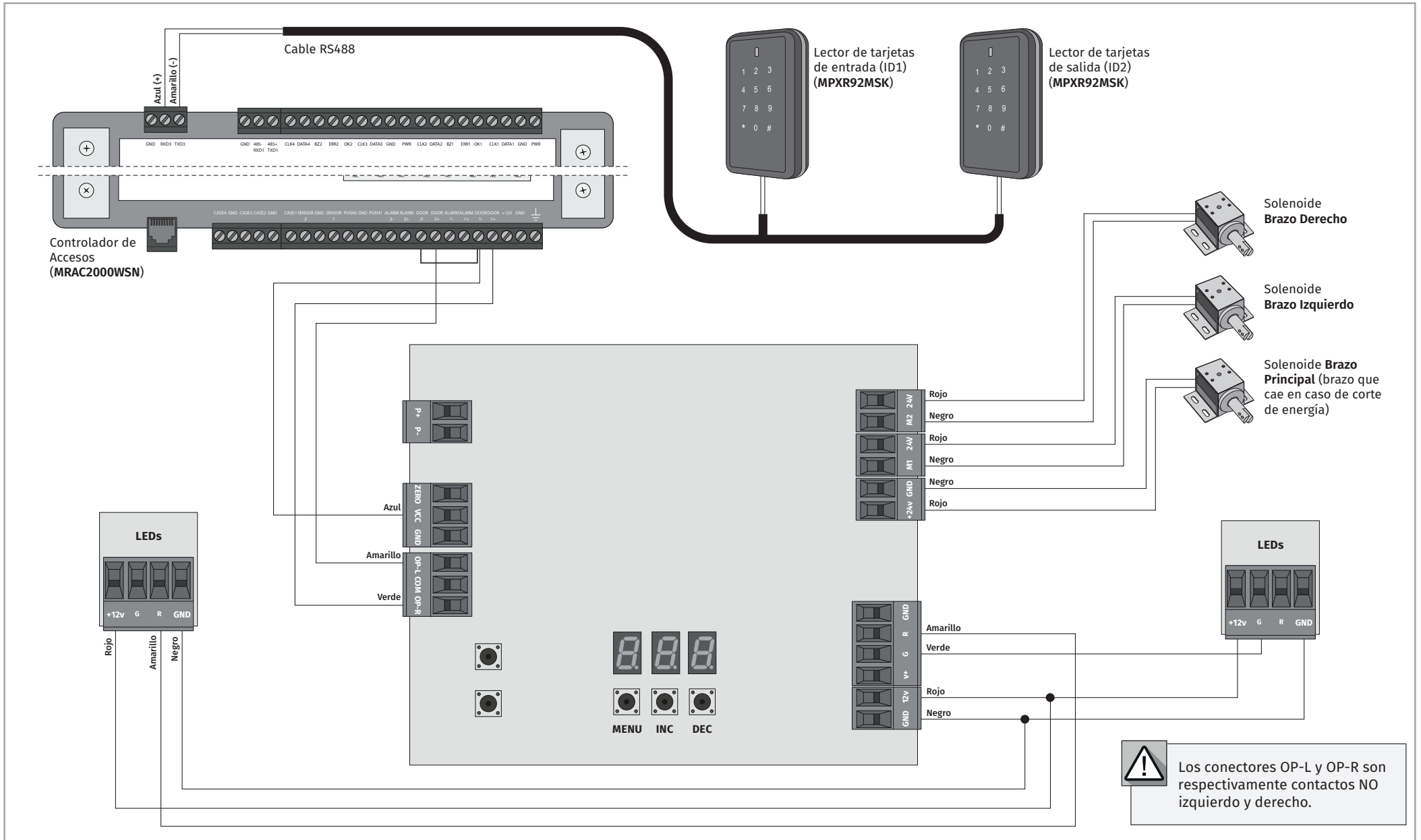

! Los conectores OP-L y OP-R son respectivamente contactos NO izquierdo y derecho.

05. PROGRAMACIÓN

NAVEGACIÓN EN LOS MENÚS

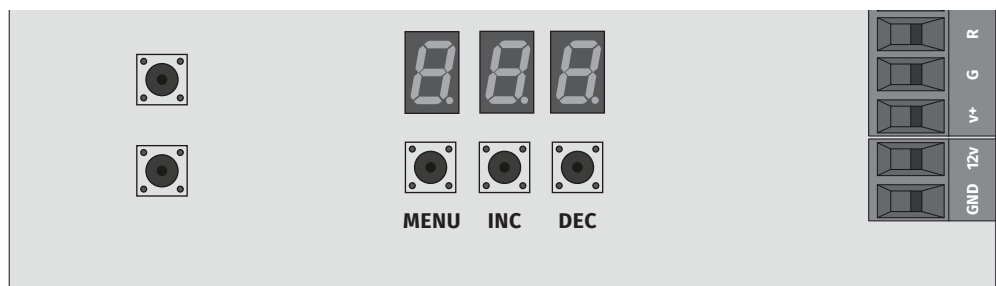

- 01 • Para acceder a las funciones presione **MENÚ** durante 1 segundo.
- 02 • Utilice **DEC** e **INC** para navegar por las funciones.
- 03 • Presione **MENÚ** para ingresar a la función deseada.
- 04 • Utilice **DEC** e **INC** para elegir el valor deseado para la función.
- 05 • Presione **MENÚ** para guardar el valor.



• Después de 5 segundos sin accionar ningún botón, saldrá automáticamente de la programación.

FUNCIONES

MENÚ	FUNCIÓN	ESTADO	VALOR DE FABRICA	VALOR MÍNIMO	VALOR MÁXIMO
F01	AJUSTE DE TIEMPO DE RELÉ	Permite definir el tiempo entre la liberación de los brazos (impulso de apertura) y el bloqueo de paso. Valor 1 = 1 segundo	005	000	030
F02	PERMISOS DE PASO	000 • Apertura derecha e izquierda totalmente prohibida 001 • Ambas permitidas 002 • Apertura izquierda prohibida, apertura derecha permitida 003 • Apertura derecha prohibida, apertura izquierda permitida	001	-	-
F03	MODO DE OPERACIÓN	000 • Paso libre 001 • Paso libre cuando hay un corte de energía	001	-	-
F04	LÍMITE DE OCUPACIÓN	000 • Desactivado 001 • Le permite definir un número máximo de ocupación, bloqueando el paso si la capacidad del espacio está en el límite. (* Se requiere la conexión de un sistema de control de ocupación - Ejemplo: PORTER)	000	000	999

06. MANTENIMIENTO

MANTENIMIENTO



Para hacer el mantenimiento del torniquete, debe asegurarse de que se encuentra desconectado de la fuente de alimentación.

- Todos los componentes externos del torniquete (brazos, caja y cuerpo) deben limpiarse periódicamente para garantizar su correcto funcionamiento.
- No se deben utilizar productos químicos ácidos o básicos en la superficie de la chapa del torniquete.
- Todas las superficies de chapa deben limpiarse con un spray de mantenimiento de acero inoxidable. Si no dispone de un spray con las características indicadas, contacte su proveedor para obtener asesoramiento.
- El mecanismo debe limpiarse y lubricarse periódicamente cada seis meses. Para eso, debe utilizar una grasa lubricante adecuada.
- Los ajustes del amortiguador y freno del mecanismo deben ser comprobados y ajustados durante el mantenimiento.
- El interior debe limpiarse regularmente con un paño seco y no debe exponerse al polvo.

07. RESOLUCIÓN DE AVERÍAS

INSTRUCCIONES PARA CONSUMIDORES FINALES/TÉCNICOS ESPECIALIZADOS

Anomalía	Causa	Procedimiento
Los brazos del torniquete no se bloquean, los LEDs no funcionan y el torniquete no recibe comandos, aunque haya energía	<ul style="list-style-type: none"> • La energía puede no ser suficiente • Es posible que el cable de alimentación de la central esté desconectado. • La fuente de alimentación puede estar defectuosa. 	<ul style="list-style-type: none"> • La energía de la fuente de alimentación debe ser comprobada con un multímetro. • Los cables de alimentación externos e internos deben ser comprobados manualmente.
Hay energía en el torniquete, los LEDs están iluminados, pero los brazos están parados. Los solenoides no bloquean.	<ul style="list-style-type: none"> • Los cables del solenoide de freno pueden estar desconectados. • La tarjeta de acceso puede estar defectuosa. • Los pernos de frenado del solenoide pueden estar sobrecargados. 	<ul style="list-style-type: none"> • Verifique las conexiones entre la central y los solenoides. • Mida los valores de tensión.
Las luces LED están en la posición de "flecha verde", pero los brazos del torniquete no permiten el paso.	<ul style="list-style-type: none"> • Los solenoides pueden estar defectuosos. • Es posible que los muelles de solenoide se hayan deformado y es posible que no puedan tirar las guías. • La tarjeta de acceso puede estar defectuosa. 	<ul style="list-style-type: none"> • Si el solenoide está defectuoso, debe ser reemplazado. • Los solenoides deben limpiarse con spray de contacto. • Si los resortes están deformados, deben ser reemplazados. • Si la tarjeta de acceso está defectuosa, debe ser reemplazada.
El torniquete permite pasar pero no se cierra después de pasar. Se cierra automáticamente después de varias pasadas.	<ul style="list-style-type: none"> • Los sensores direccionales pueden estar defectuosos. • Puede haber un mal contacto en la conexión de los sensores direccionales. • La tarjeta de acceso puede estar defectuosa. 	<ul style="list-style-type: none"> • Si los sensores están defectuosos, deben ser reemplazados. • Verifique los terminales del cable manualmente. Si están defectuosos, deben ser reemplazados. • Si la tarjeta de acceso está defectuosa, debe ser reemplazada.
Después de pasar, los brazos permanecen cruzados antes de llegar al centro, o golpean y paran de forma audible.	<ul style="list-style-type: none"> • el amortiguador puede estar desajustado. • El amortiguador puede estar defectuoso. • El cojinete del amortiguador puede estar defectuoso. 	<ul style="list-style-type: none"> • El amortiguador debe ajustarse como se describe en el manual. • Si el amortiguador está defectuoso, debe ser reemplazado. • Si el cojinete está defectuoso, debe ser reemplazado.
El brazo suspendido no cae mismo en caso de emergencia.	<ul style="list-style-type: none"> • El motor puede estar defectuoso. • Los sensores direccionales pueden estar defectuosos. • Es posible que el perno de caída esté atascado." 	<ul style="list-style-type: none"> • Si el motor está defectuoso, debe ser reemplazado. • Si los sensores están defectuosos, deben ser reemplazados. • El perno de caída debe limpiarse y lubricarse.
En el momento de pasar, los brazos quedan bloqueados, no giran o son difíciles de girar.	<ul style="list-style-type: none"> • El muelle puede estar dañado. • Un cable o un elemento externo puede estar atascado en el mecanismo. • Es posible que los muelles de movimiento no funcionen. 	<ul style="list-style-type: none"> • Si el muelle está defectuoso, debe ser reemplazado. • El torniquete debe apagarse y no volver a conectar. Póngase en contacto con su servicio autorizado. • Si los muelles de movimiento se deforman, deben ser reemplazados.
Cuando el brazo suspendido cae, no vuelve a la posición inicial.	<ul style="list-style-type: none"> • El pasador de caída del brazo puede no encajar en el mango. • El pasador de caída del brazo puede estar atascado. 	<ul style="list-style-type: none"> • El perno de caída del brazo debe limpiarse con spray de contacto o materiales similares. • El mecanismo debe estar lubricado con aceite para facilitar el funcionamiento del perno. • Si el problema no se resuelve, se debe reemplazar el perno.
El torniquete permite el paso continuo en una sola dirección.	<ul style="list-style-type: none"> • Puede estar funcionando en modo libre unidireccional. • El cable o el muelle del solenoide pueden estar mal conectados. 	<ul style="list-style-type: none"> • Si hay un muelle o un cable que está mal conectado, conéctelo correctamente. • Si no funciona, deben ser reemplazados.
El torniquete funciona correctamente con todas sus funciones, pero los LEDs no se iluminan.	<ul style="list-style-type: none"> • Las placas o los cables de LED pueden estar defectuosos. • La central puede estar defectuosa. 	<ul style="list-style-type: none"> • Si la placa de LED está defectuosa, debe ser reemplazada. • Si el cable LED está defectuoso, debe ser reemplazado. • Si la central está defectuosa, debe ser reemplazada.