



# MLS4

NOTICE POUR L'UTILISATEUR/INSTALLATEUR



**motorline**<sup>®</sup>  
PROFESSIONAL





# 00. CONTENU

## ÍNDICE

<b>01. AVIS DE SÉCURITÉ</b>	<b>1B</b>
<b>02. DISPOSITIF</b>	
DESCRIPTION	4A
SPÉCIFICATION	4A
CARACTÉRISTIQUES TECHNIQUES	4A
<b>03. INSTALLATION ET CONNEXIONS</b>	
INSTALLATION DU DISPOSITIF	4B
FILS	4B
AUTONOME POUR UNE PORTE AVEC SOURCE D'ALIMENTATION	5A
CONNEXION LECTEUR WIEGAND	6A
<b>04. RÉGLAGES</b>	
RÉINITIALISEZ LES PARAMÈTRES ET CONFIGUREZ LA CARTE ADMINISTRATEUR	6B
PARAMÈTRES ADMINISTRATEUR SUR LE CLAVIER	6B
INSTALLATION DE PRODUIT	7A
CARTE ADMINISTRATEUR	7B
OUVRIR LA PORTE EN TANT QU'UTILISATEUR	8A
INDICATION DE SON ET DE LUMIÈRE	8A
APPLICATION AVANCÉE	8A

# 01. AVIS DE SÉCURITÉ

## ATTENTION:

	Ce produit est certifié selon les normes de sécurité de la Communauté Européenne (CE).
<b>RoHS</b>	Ce produit est conforme à la directive 2011/65/ UE du Parlement européen et du Conseil sur la limitation de l'utilisation de certaines substances dangereuses dans les équipements électriques et électroniques et à la directive déléguée (UE) 2015/863 de la Commission.
	(Applicable dans les pays avec des systèmes de recyclage). Ce marquage sur le produit, ou de la littérature indique que le produit et les accessoires électroniques (ex. Chargeur, câble USB, le matériel électronique, les télécommandes, etc.) ne doivent pas être jeté avec les autres déchets ménagers à la fin de sa vie utile. Pour éviter des éventuels dommages à l'environnement ou à la santé humaine provenant de l'élimination incontrôlée des déchets, nous vous prions de séparer ces éléments des autres types de déchets et à les recycler de façon responsable pour promouvoir la réutilisation durable des ressources matérielles. Les particuliers doivent contacter un revendeur où ils ont acheté ce produit ou une Agence de l'Environnement National, pour savoir où et comment ils peuvent prendre ces articles pour leur recyclage. Les utilisateurs professionnels doivent contacter leur fournisseur et vérifier les termes et conditions du contrat d'achat. Ce produit et ses accessoires électroniques ne doivent pas être mélangés avec d'autres déchets commerciaux.
	
	Ce marquage indique que le produit et les accessoires électroniques (ex. Chargeur, câble USB, les équipements électroniques, les télécommandes, etc.), sont soumis à des décharges électriques. Soyez prudent lors de la manipulation du produit et suivre toutes les règles de sécurité indiqués dans cette notice.

## **AVERTISSEMENT GÉNÉRAUX**

- Ce manuel contient des informations importantes sur la sécurité et l'utilisation. Lisez attentivement toutes les instructions avant de commencer les procédures d'installation / d'utilisation et conservez ce manuel dans un endroit sûr, où vous pourrez le consulter à tout moment.
- Ce produit est destiné à être utilisé uniquement comme décrit dans ce manuel. Toute autre application ou opération non prise en compte est expressément interdite car elle pourrait endommager le produit et / ou mettre les personnes en danger de causer des blessures graves.
- Ce manuel s'adresse principalement aux installateurs professionnels et n'empêche pas l'utilisateur de lire la section "Normes d'utilisation" afin de garantir le fonctionnement correct du produit.
- L'installation et la réparation de cet équipement doit être effectuée que par des techniciens qualifiés et expérimentés, en veillant à ce que toutes ces procédures soient effectuées en conformité avec les lois et les réglementations en vigueur. Il est expressément interdit aux utilisateurs non professionnels et inexpérimentés de prendre des mesures sauf sur demande expresse de techniciens spécialisés.
- Les installations doivent être fréquemment inspectées afin de détecter tout déséquilibre et toute trace d'usure ou de détérioration des câbles, des ressorts, des charnières, des roues, des supports ou de tout autre élément d'assemblage mécanique.
- N'utilisez pas l'équipement si une réparation ou un réglage est nécessaire.
- Lors de la maintenance, du nettoyage et du remplacement de pièces, le produit doit être débranché de l'alimentation électrique. Cela inclut également toute opération nécessitant l'ouverture du capot du produit.
- L'utilisation, le nettoyage et la maintenance de ce produit peuvent être effectués par des personnes âgées de huit ans et plus et des personnes dont les capacités physiques, sensorielles ou mentales sont réduites, ou par des personnes ignorant le fonctionnement du produit, à condition qu'elles aient supervision ou des instructions

données par des personnes expérimentées dans l'utilisation du produit de manière sûre et qui comprennent les risques et les dangers encourus.

- Les enfants ne doivent pas jouer avec le produit ou des dispositifs d'ouverture afin d'empêcher le déclenchement involontaire de la porte ou du portail motorisé.

## **AVERTISSEMENT POUR L'INSTALLATEUR**

- Avant de commencer les procédures d'installation, assurez-vous de disposer de tous les dispositifs et matériels nécessaires pour bien mener l'installation du produit.
- Notez votre indice de protection (IP) et votre température de fonctionnement pour vous assurer qu'il convient au site d'installation.
- Fournissez le manuel du produit à l'utilisateur et dites-lui comment le manipuler en cas d'urgence.
- Si l'automatisme est installé sur un portail avec une porte piétonne, un mécanisme de verrouillage de porte doit être installé lorsque le portail est en mouvement.
- N'installez pas le produit "à l'envers" ou soutenu par des éléments ne supportant pas son poids. Si nécessaire, ajoutez des supports sur des points stratégiques pour assurer la sécurité de l'opérateur.
- Ne pas installer le produit dans zones des explosifs
- Les dispositifs de sécurité doivent protéger les éventuelles zones d'écrasement, de coupure, de transport et de danger en général de la porte ou du portail motorisé.
- Vérifiez que les éléments à automatiser (portails, portes, fenêtres, stores, etc.) sont en parfait état de fonctionnement, alignés et de niveau. Vérifiez également que les arrêts mécaniques nécessaires se trouvent aux endroits appropriés.
- La Centrale électronique doit être installée dans un endroit protégé de tout liquide (pluie, humidité, etc.), de la poussière et des parasites.
- Vous devez acheminer les différents câbles électriques à travers des tubes de protection afin de les protéger contre les contraintes mécaniques, essentiellement sur le câble d'alimentation. Veuillez

# 01. AVIS DE SÉCURITÉ

noter que tous les câbles doivent entrer dans la boîte de commande par le bas.

- Si l'automatisme doit être installé à une hauteur de plus de 2,5 m du sol ou d'un autre niveau d'accès, les exigences minimales de sécurité et de santé doivent être suivies par l'utilisation de travailleurs ayant un équipement de sécurité aux travaux de la directive 2009/104. / CE du Parlement Européen et du Conseil du 16 septembre 2009.
- Fixez l'étiquette permanente de la libération manuelle aussi près que possible du mécanisme de libération.
- Un moyen de déconnexion, tel qu'un interrupteur ou un disjoncteur sur le tableau de distribution, doit être prévu sur les conducteurs d'alimentation fixes du produit, conformément aux règles d'installation.
- Si le produit à installer nécessite une alimentation de 230 Vca ou 110 Vca, assurez-vous que la connexion est établie avec un tableau électrique doté d'une connexion à la terre.
- Le produit est uniquement alimenté sur basse tension par sécurité avec la centrale électronique. (Uniquement sur les moteurs 24V).

## AVERTISSEMENT POUR L'UTILISATEUR

- Conservez ce manuel dans un endroit sûr pour pouvoir le consulter chaque fois que nécessaire.
- Si le produit est en contact avec des liquides sans que soit conçu pour tel fait, vous devrez immédiatement déconnecter le produit du courant électrique pour éviter les courts-circuits et consultez un technicien qualifié.
- Assurez-vous que l'installateur vous a fourni le manuel du produit et vous a expliqué comment manipuler le produit en cas d'urgence.
- Si le système nécessite des réparations ou des modifications, déverrouillez l'équipement, mettez le système hors tension et ne l'utilisez pas tant que toutes les conditions de sécurité ne sont pas remplies.
- En cas de déclenchement des disjoncteurs ou de défaillance du fusible, localisez le dysfonctionnement et corrigez-le avant de réinitialiser le

disjoncteur ou de remplacer le fusible. Si le problème ne peut pas être réparé en consultant ce manuel, contactez un technicien.

- Laissez la zone d'opération du portail électrique libre pendant que le portail est en mouvement et ne créez pas de résistance au mouvement du portail.
- N'effectuez aucune opération sur les éléments mécaniques ou les charnières si le produit est en mouvement.

## RESPONSABILIDADE

- Le fournisseur décline toute responsabilité si:
  - défaillance ou déformation du produit résultant d'une installation, d'une utilisation ou d'un entretien incorrect!
  - si les règles de sécurité ne sont pas suivies lors de l'installation, de l'utilisation et de la maintenance du produit.
  - si les instructions de ce manuel ne sont pas suivies.
  - les dommages sont causés par des modifications non autorisées.
  - Dans ces cas, la garantie est annulée.

## **MOTORLINE ELECTROCELOS SA.**

Travessa do Sobreiro, nº29  
4755-474 Rio Côvo (Santa Eugénia)  
Barcelos, Portugal

## LÉGENDE DE SYMBOLE



• Avertissements de sécurité importants



• Information utile



• Information de programmation



• Information de potentiomètre



• Informations des connecteurs



• Information des boutons

## 02. DISPOSITIF

### DESCRIPTION

Le **MLS4** est un contrôle d'accès étanche et autonome qui lit les cartes EM et HID. Il dispose d'un microprocesseur avancé avec une mémoire flash de grande capacité pour 10000 utilisateurs. Les utilisateurs peuvent être ajoutés et supprimés via la carte administrateur, très simple à utiliser. La télécommande infrarouge permet non seulement à l'appareil d'avoir une fonction d'alarme, de protection, anti-retour mais permet également l'installation de deux unités interconnectées et d'ajouter et de supprimer l'utilisateur directement sur l'appareil. En plus, il a une faible puissance, alarme anti-vol et bouton de libération de la porte. Tout cela le rend pratique, sûr et fiable.

### SPÉCIFICATION

Spécification	Description
Conception étanche	Imperméable à la pluie, résistant à l'humidité, robuste
Consommation d'énergie ultra-faible	Une durée de vie plus longue, des performances plus stables
Capacité accrue	10 000 cartes d'utilisateurs
Lecteur Wiegand	Peut être utilisé comme lecteur de sortie wiegand 26
Connexion de lecteur externe	Un lecteur de sortie EM / IC / HIDwiegand 26 peut être connecté
Deux unités interconnectées	Deux unités peuvent être connectées en ligne
Anti-retour	Anti-retour à un ou deux portes

### CARACTÉRISTIQUES TECHNIQUES

• Alimentation	12Vdc ± 10%
• Courant statique	<30mA
• Distance maximale de lecture de la carte	5 ~ 8cm
• Température de fonctionnement	-25°C ~ 55°C
• Humidité de fonctionnement	20% ~ 98%
• Blocage de la charge de sortie	2A
• Charge de sortie d'alarme	2A
• Carte administrateur	2 unités

## 03. INSTALLATION ET CONNEXIONS

### INSTALLATION DU DISPOSITIF

- 1 • Percez des trous en fonction de la distance et de la taille sur la couverture arrière ou installez la boîte de distribution;
- 2 • Faites passer le câble à travers le trou, connectez les fils nécessaires et isolez les fils inutilisés avec du ruban isolant pour protéger d'un court-circuit;
- 3 • Fixez le couvercle arrière au mur avec des vis spéciales;
- 4 • Fixez le couvercle avant au couvercle arrière avec les vis.

### FILS

Séquence	Portes	Couleur	Description
1	D0	Vert	Sortie Wiegand D0
2	D1	Blanc	Sortie Wiegand D1
3	OPEN	Jaune	Bouton de sortie
4	+12V	Rouge	+12V Input
5	GND	Noir	GND
6	NO	Bleu	Fin du relais NO
7	COM	Violet	Relais commun
8	NC	Orange	Fin du relais NC



**Remarque** • Vérifiez tous les fils et installez soigneusement le capot avant d'allumer l'appareil.

### 03. INSTALLATION ET CONNEXIONS

#### AUTONOME POUR UNE PORTE AVEC SOURCE D'ALIMENTATION

• ELECTRO-SERRURE

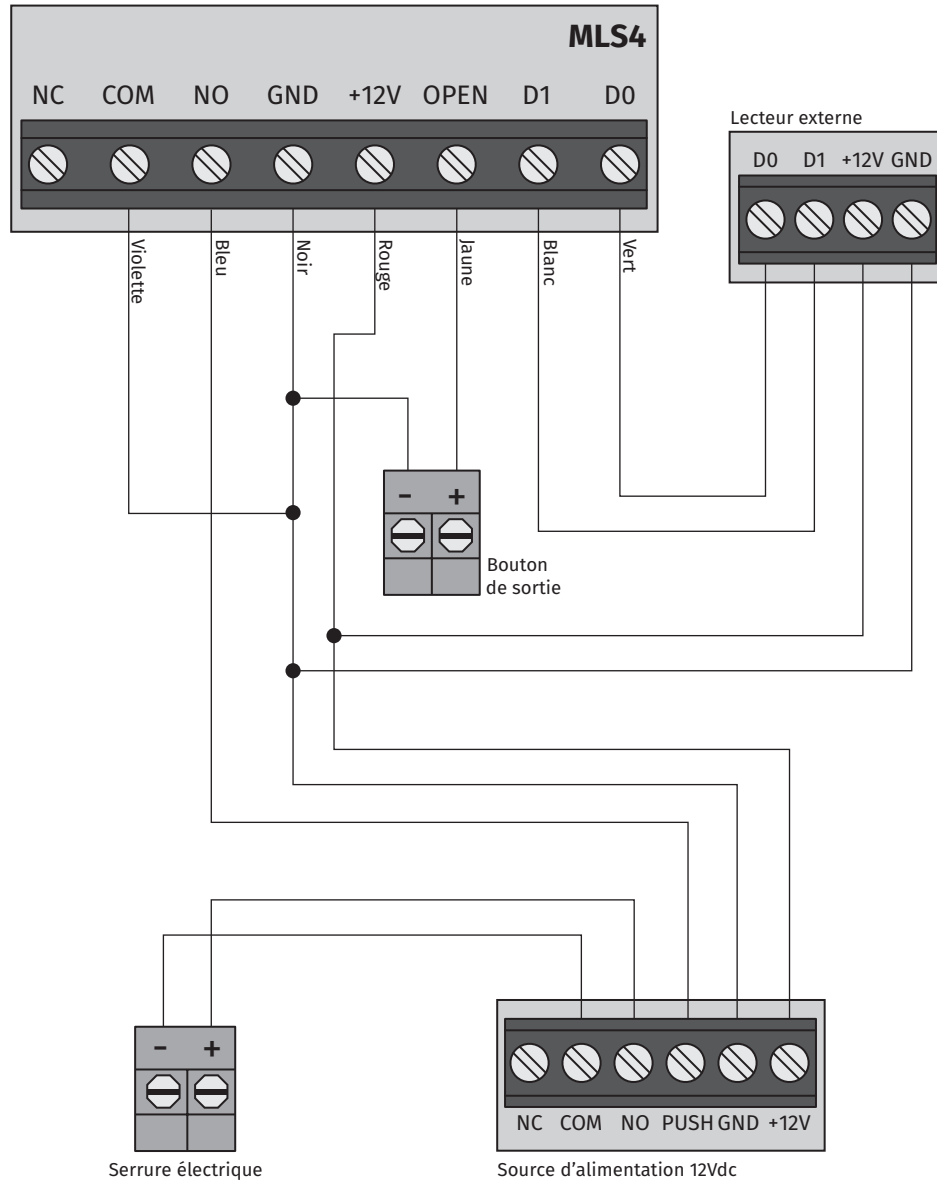

### 03. INSTALLATION ET CONNEXIONS

#### AUTONOME POUR UNE PORTE AVEC SOURCE D'ALIMENTATION

• SERRURE ÉLECTROMAGNÉTIQUE

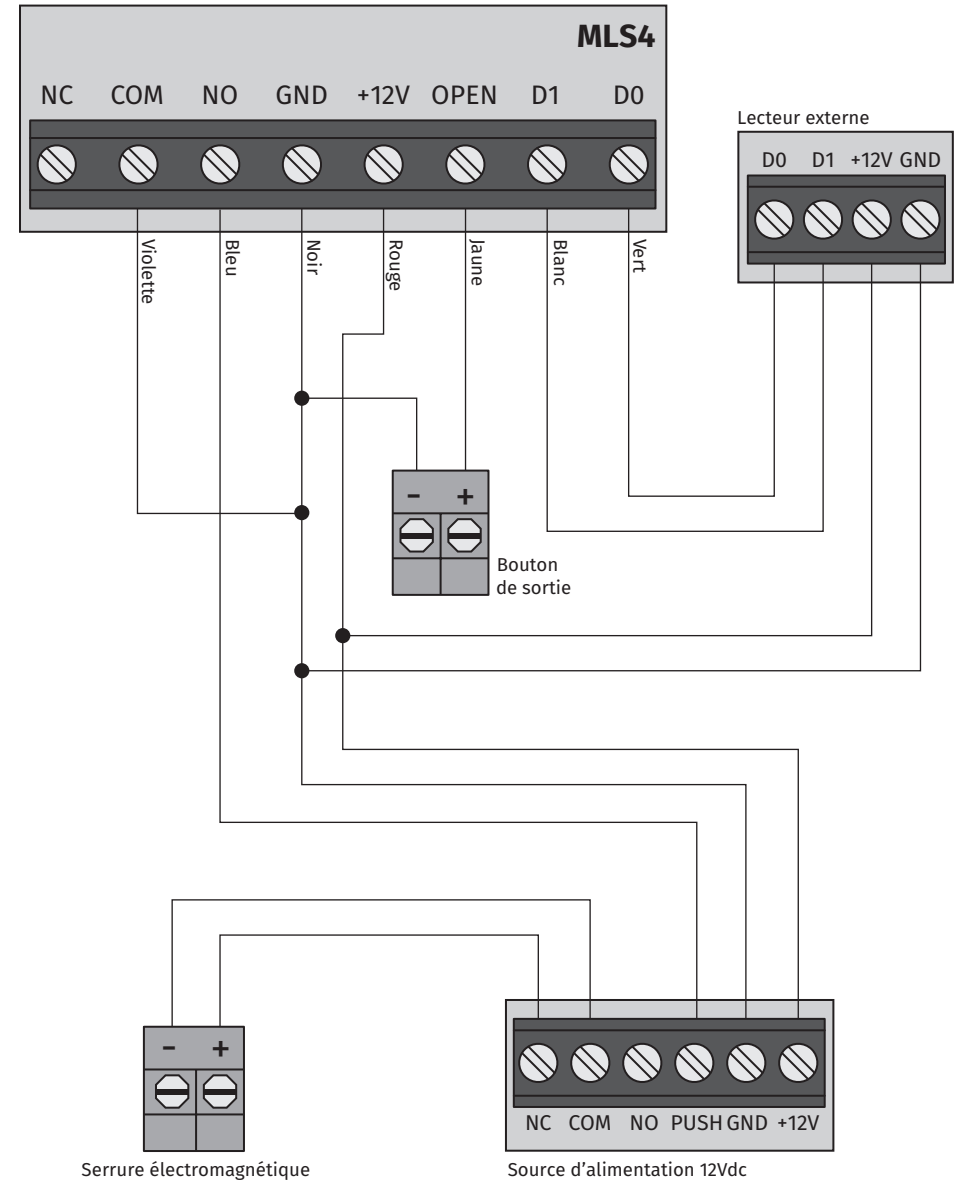

## 03. INSTALLATION ET CONNEXIONS

### CONNEXION LECTEUR WIEGAND

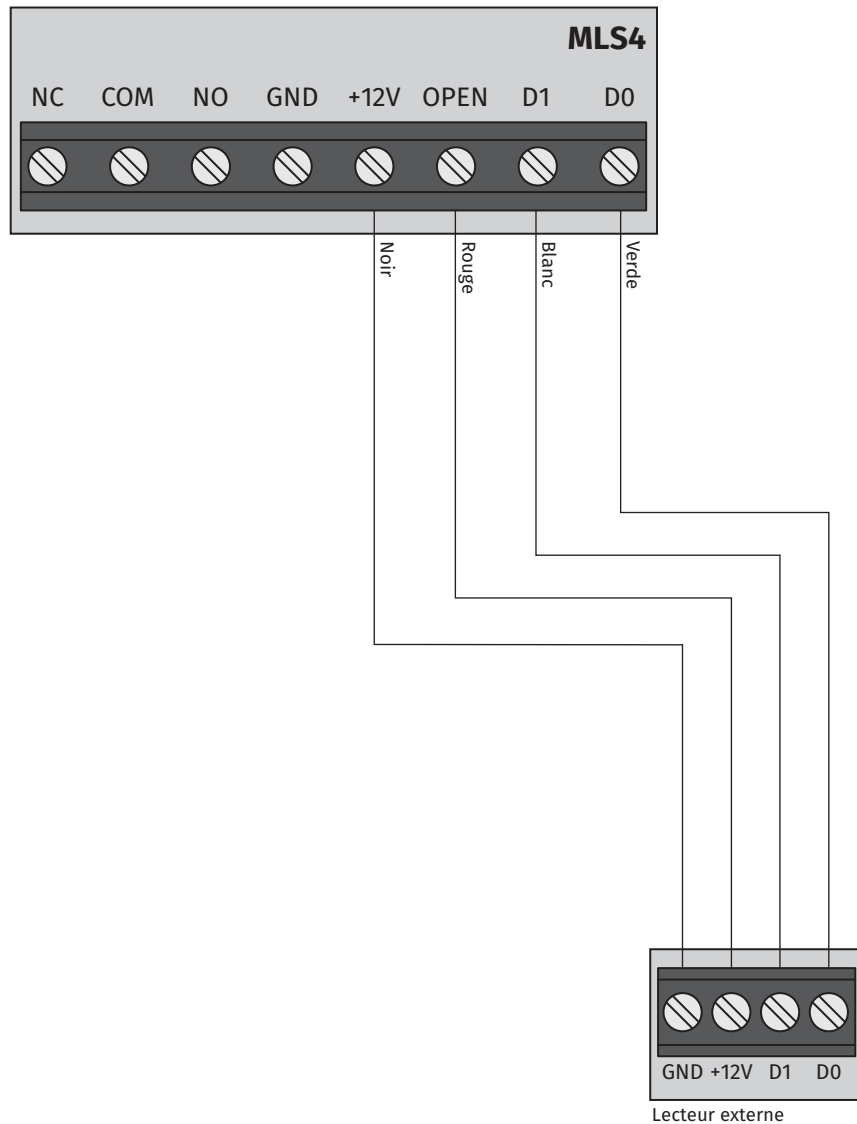

## 04. RÉGLAGES

### RÉINITIALISEZ LES PARAMÈTRES ET CONFIGUREZ LA CARTE ADMINISTRATEUR

Connectez le fil jaune au fil noir et mettez sous tension. Après le son "didi", la réinitialisation d'usine est terminée. Lorsque le voyant LED est vert, vous pouvez programmer les deux cartes d'administration. Passez la première carte dans le lecteur en tant que carte d'ajouter d'administrateur. Après cela, lisez la deuxième carte en tant que carte de suppression administrateur. Ensuite, la LED devient rouge et après cela, l'appareil fonctionne normalement.

**Remarque** • La réinitialisation des paramètres d'usine par défaut ne supprime pas les cartes utilisateur. Si vous affichez la même carte en deuxième lecture, l'appareil émet 3 bips consécutifs. Ensuite, vous pouvez présenter une autre carte. Si aucune opération ne se produit dans les 10 secondes, l'appareil passe automatiquement en mode travail et le paramètre est réinitialisé aux valeurs d'usine par défaut.

### PARAMÈTRES ADMINISTRATEUR SUR LE CLAVIER

Mode de fonctionnement de l'administrateur	* <input type="text" value="code maître"/> # par défaut: 999999 <b>Remarque</b> • Toutes les étapes ci-dessous nécessitent que vous soyez en Mode de programmation.
Changer le code maître	0 <input type="text" value="nouveau code"/> # <input type="text" value="répétez le nouveau code maître"/> # <b>Remarque</b> • Extension de code maître : 6-8 chiffres

### Ajouter un utilisateur par télécommande

Lire la carte pour ajouter un utilisateur	1 <input type="text" value="passez la carte"/> # <input type="text" value="passez la carte"/> #
Utilisez le numéro de carte pour ajouter l'utilisateur	1 <input type="text" value="numéro de carte"/> # <input type="text" value="numéro de carte"/> # ... # <b>Remarque</b> • 1 Le numéro de carte doit comporter 8 ou 10 chiffres. Si le nombre est inférieur à 8 ou 10 chiffres, entrez 0 avant le numéro de la carte autant de fois que nécessaire. 2 Cliquez sur # et confirmez, cliquez une dernière fois sur # pour finir et cliquez sur * quitter.
Ajouter un utilisateur avec l'ID et carte	1 <input type="text" value="ID utilisateur 1"/> # <input type="text" value="passez la carte 1"/> # <input type="text" value="ID utilisateur 2"/> # <input type="text" value="passez la carte 2"/> # ... #
Ajoutez des numéros de carte consécutifs	1 <input type="text" value="nombre de cartes"/> # <input type="text" value="numéro de carte à 8 ou 10 chiffres"/> # <input type="text" value="numéro de carte à 8 ou 10 chiffres"/> # ... # Ajouter des numéros de carte utilisateur consécutifs. Flash vert rapide.

## 04. RÉGLAGES

### INSTALLATION DE PRODUIT

#### Supprimer un utilisateur par télécommande

Passez la carte pour supprimer l'utilisateur	2	passez la carte 1	passez la carte 2	...	#
Utiliser le numéro de carte pour supprimer l'utilisateur	2	numéro de carte à 8 ou 10 chiffres	#		
		numéro de carte à 8 ou 10 chiffres	#	...	#
Supprimer un utilisateur par ID	2	ID utilisateur 1	#	ID utilisateur 2	... #
Supprimer tous les utilisateurs	2	0000	#		

**Remarque** • Cette opération supprimera tous les utilisateurs, mais les cartes administrateur ne seront pas supprimées.

#### Réglage du mode de sécurité

Mode normal (par défaut)	3	0	#
Mode mort	3	1	#
		La lecture continue de 10 cartes invalides dans les 10 minutes entraînera une inactivité de l'appareil pendant 10 minutes.	
Réglage du temps d'impulsion de la porte	4	0-99	#

**Remarque** • Durée "0-99 secondes", 0mS est égal à 50mS

#### Définir le mode lecteur

Mode Standalone	3	11	#
Mode lecteur esclave	3	13	#

**Note** • Pour que le lecteur puisse communiquer avec la centrale MCA, il doit être configuré comme lecteur esclave.

## 04. RÉGLAGES

### INSTALLATION DE PRODUIT

#### Réglage du mode de lumière rouge

Mode statique désactivé	6	0	#
Mode statique activé (par défaut)	6	1	#

#### Régler Interverrouillage

Interverrouillage fermé (par défaut)	7	0	#
Interverrouillage ouvert	7	1	#

#### Réglage de l'anti-retour

Désactiver l'anti-retour (par défaut)	8	0	#
Activer le mode anti-retour d'hébergement	8	1	#
Activer le mode anti-retour auxiliaire	8	2	#

**Remarque** • Les détails seront illustrés dans l'application avancée ci-dessous (**page 7A**).

### CARTE ADMINISTRATEUR

#### Ajouter un utilisateur

passez la carte "Add User"	passez la carte d'utilisateur 1
passez la carte d'utilisateur 2	...
passez la carte "Add User"	

#### Supprimer un utilisateur

passez la carte "Delete User"	passez la carte d'utilisateur 1
passez la carte d'utilisateur 2	...
passez la carte "Delete User"	



## 04. RÉGLAGES

### OUVRIR LA PORTE EN TANT QU'UTILISATEUR

Passez la carte d'utilisateur dans le lecteur

Faites passer une carte d'utilisateur valide au lecteur.  
**Remarque** • La carte d'administration ne peut pas être utilisée pour ouvrir des portes.

### INDICATION DE SON ET DE LUMIÈRE

OPÉRATION	COULEUR LED	BUZZER
Initialisation	Orange	Bip Bip
Statique	Flash rouge	
Bon code		Long bip
Entre dans la programmation	Rouge	Long bip
Configuration	Orange	Bip
Quitter	Flash rouge	Long bip
Opération échouée		Bip Bip
Verrou ouvert	Vert	Long bip
Ajouter un numéro de carte séquentielle	Flash vert rapide	

### APPLICATION AVANCÉE

#### 1 • Deux appareils pour une seule porte

Installez un dispositif à l'intérieur et l'autre à l'extérieur. Le dispositif interne fonctionne comme un contrôleur et le dispositif extérieur a une fonction de lecture.

La différence entre deux périphériques interconnectés à une porte et un seul périphérique pour travailler avec "standalone" est ci-dessous:

**1.1** • Ajouter des utilisateurs sur les deux dispositifs. Les deux, données internes de l'utilisateur et données externes, peuvent être partagées. Jusqu'à 10 000 utilisateurs peuvent être ajoutés.

**1.2** • La configuration des deux appareils doit être la même. Lorsque le réglage du code PIN d'administration est différent, le périphérique externe ne peut pas ouvrir la porte avec les données utilisateur stockés.

#### 2 • Deux appareils interconnectés à deux portes

Installez deux contrôleurs pour deux portes pour contrôler deux verrous séparément, réglez le verrouillage entre deux appareils, ouvrez le contact de porte. Une porte est fermée lorsque l'autre est ouverte. L'appareil ne peut pas contrôler un autre verrou électrique et les données sauvegardées ne peuvent pas être partagées entre différents appareils. Cette fonction s'applique principalement aux banques, aux prisons, etc.

## 04. RÉGLAGES

### APPLICATION AVANCÉE

#### 3 • Anti-retour pour une seule porte

Installez un lecteur régulier à l'extérieur (ou utilisez cet appareil sans numéro de carte pour le lecteur). Installez cet appareil à l'extérieur et configurez-le comme mode d'hébergement anti-retour. Dans ce cas, les deux dispositifs sont constitués d'un système anti-retour pour une seule porte, principalement pour l'entrée et la sortie de contrôle pour une seule porte. Cela fonctionne comme suit:

**3.1** • Réglez les fonctions requises et ajouter une carte d'utilisateur au dispositif d'hébergement

**3.2** • Les utilisateurs peuvent uniquement afficher la carte dans le lecteur externe pour entrer puis afficher la carte sur le dispositif d'hébergement pour quitter. Les utilisateurs ne peuvent pas entrer ou sortir 2 fois consécutives.

#### 4 • Anti-retour pour deux portes

Installez un périphérique sur la porte 1 en mode anti-retour auxiliaire. Installez un périphérique sur la porte 2 dans le mode anti-retour d'hébergement. Dans ce cas, les deux dispositifs sont constitués d'un anti-retour pour deux portes, principalement pour l'entrée unidirectionnelle et la sortie pour des portes doubles, comme un parking. Cela fonctionne comme suit:

**4.1** • Réglez les fonctions nécessaires et ajouter une carte d'utilisateur à l'appareil d'hébergement

**4.2** • Les utilisateurs peuvent uniquement afficher la carte sur l'appareil auxiliaire pour entrer, puis afficher la carte sur le dispositif d'hébergement pour quitter. Les utilisateurs ne peuvent pas entrer ou sortir 2 fois consécutives.